

Electrical series

# E - Vacuum Cleaners



### Original user manual

EN USER MANUAL

### Translation of original user manual

DA BRUGERVEJLEDNING

DE BEDIENUNGSANLEITUNG

ES MANUAL DE USUARIO

FI KÄYTTÖOHJE

FR MANUEL DE L'UTILISATEUR

HU FELHASZNÁLÓI KÉZIKÖNYV

IT MANUALE DELL'UTENTE

NL GEBRUIKERSHANDLEIDING

NO BRUKERMANUAL

PL INSTRUKCJA OBSŁUGI

RO MANUAL DE UTILIZARE

RU РУКОВОДСТВО ПО ЭКСПЛУАТАЦИИ

SV ANVÄNDARMANUAL

ZH 使用手册



|                                 |     |
|---------------------------------|-----|
| Declaration of Conformity ..... | 4   |
| Figures .....                   | 8   |
| English .....                   | 18  |
| Dansk .....                     | 32  |
| Deutsch .....                   | 46  |
| Español .....                   | 61  |
| Suomi .....                     | 76  |
| Français .....                  | 91  |
| Magyar .....                    | 106 |
| Italiano .....                  | 121 |
| Nederlands .....                | 136 |
| Norsk .....                     | 151 |
| Polski .....                    | 165 |
| Română .....                    | 181 |
| Русский .....                   | 196 |
| Svenska .....                   | 211 |
| 中文 .....                        | 226 |

# Declaration of Conformity

**EN English**

## Declaration of Conformity

We, AB Ph. Nederman & Co., declare under our sole responsibility that the Nederman product:

E - Vacuum Cleaners (Part No. \*\*, and stated versions of \*\*) to which this declaration relates, is in conformity with all the relevant provisions of the following directives and standards:

### Directives

2006/42/EC, 2014/30/EU, 2014/35/EU, 2011/65/EU.

### Standards

EN 12100: 2010, EN 60335-2-69: 2012, EN60335-1: 2012, EN55014-1: 2011, EN55014-2: 2008, EN61000-3-2:2006, EN61000-3-3:2013, EN ISO 20607:2019.

The name and signature at the end of this document is the person responsible for both the declaration of conformity and the technical file.

**DE Deutsch**

## Konformitätserklärung

Wir, AB Ph. Nederman & Co., erklären in alleiniger Verantwortung, dass das Nederman Produkt:

E - Vacuum Cleaners (Art.-Nr. \*\*, und bauartgleiche Versionen \*\*), auf welches sich diese Erklärung bezieht, mit allen einschlägigen Bestimmungen der folgenden Richtlinien und Normen übereinstimmt:

### Richtlinien

2006/42/EC, 2014/30/EU, 2014/35/EU, 2011/65/EU.

### Standards

EN 12100: 2010, EN 60335-2-69: 2012, EN60335-1: 2012, EN55014-1: 2011, EN55014-2: 2008, EN61000-3-2:2006, EN61000-3-3:2013, EN ISO 20607:2019.

Der Name und die Unterschrift am Ende dieses Dokuments sind die für die Konformitätserklärung und die technischen Unterlagen verantwortlichen Personen.

**FI Suomi**

## Vaatimustenmukaisuusvakuutus

Me, AB Ph. Nederman & Co., vakuutamme yksinomaan omalla vastuullamme, että Nederman tuote:

E - Vacuum Cleaners (tuotenro \*\* ja \*\*:n määritetyt versiot), jota tämä vakuutus koskee, on seuraavien direktiivien ja standardien kaikkien sovellettavien määräysten mukainen:

### Direktiivit

2006/42/EC, 2014/30/EU, 2014/35/EU, 2011/65/EU.

### Standardit

EN 12100: 2010, EN 60335-2-69: 2012, EN60335-1: 2012, EN55014-1: 2011, EN55014-2: 2008, EN61000-3-2:2006, EN61000-3-3:2013, EN ISO 20607:2019.

Tämä asiakirjan lopussa oleva nimi ja allekirjoitus ovat henkilön, joka vastaa sekä vaatimustenmukaisuusvakuutuksesta että teknisestä tiedostosta.

**DA Dansk**

## Overensstemmelseserklæring

AB Ph. Nederman & Co., erklærer som eneansvarlige, at følgende produkt fra Nederman:

E - Vacuum Cleaners (Artikel nr. \*\*, og erklærede versioner af \*\*), som denne erklæring vedrører, er i overensstemmelse med alle de relevante bestemmelser i de følgende direktiver og standarder:

### Direktiver

2006/42/EC, 2014/30/EU, 2014/35/EU, 2011/65/EU.

### Standarder

EN 12100: 2010, EN 60335-2-69: 2012, EN60335-1: 2012, EN55014-1: 2011, EN55014-2: 2008, EN61000-3-2:2006, EN61000-3-3:2013, EN ISO 20607:2019.

Navnet og underskriften sidst i dette dokument tilhører den person, der er ansvarlig for såvel overensstemmelseserklæringen som den tekniske dokumentation.

**ES Español**

## Declaración de Conformidad

Nosotros, AB Ph. Nederman & Co., declaramos bajo nuestra exclusiva responsabilidad que el producto de Nederman,

E - Vacuum Cleaners (Ref. n.º \*\* y las versiones indicadas de \*\*), al que hace referencia esta declaración, cumple con todas las provisiones relevantes de las Directivas y normas que se indican a continuación:

### Directivas

2006/42/EC, 2014/30/EU, 2014/35/EU, 2011/65/EU.

### Normas

EN 12100: 2010, EN 60335-2-69: 2012, EN60335-1: 2012, EN55014-1: 2011, EN55014-2: 2008, EN61000-3-2:2006, EN61000-3-3:2013, EN ISO 20607:2019.

El nombre y firma que figuran al final de este documento corresponden a la persona responsable, tanto de la declaración como de la ficha técnica.

**FR Français**

## Déclaration de Conformité

Nous, AB Ph. Nederman & Co., déclarons sous notre seule responsabilité que le produit Nederman :

E - Vacuum Cleaners (réf. \*\* et versions indiquées de \*\*) auquel fait référence la présente déclaration est en conformité avec toutes les dispositions applicables des directives et normes suivantes :

### Directives

2006/42/EC, 2014/30/EU, 2014/35/EU, 2011/65/EU.

### Normes

EN 12100: 2010, EN 60335-2-69: 2012, EN60335-1: 2012, EN55014-1: 2011, EN55014-2: 2008, EN61000-3-2:2006, EN61000-3-3:2013, EN ISO 20607:2019.

Le nom et la signature à la fin de ce document sont ceux de la personne responsable de la déclaration de conformité et du fichier technique.

**HU Magyar****Megfelelőségi Nyilatkozat**

Az AB Ph. Nederman & Co. vállalat teljes felelőssége tudatában kijelenti, hogy a(z):  
Nederman (cikkszám: \*\*, és módosított verziói \*\*) termék, amelyre ez a nyilatkozat vonatkozik, megfelel az alábbi irányelveknek és szabványoknak:

**Irányelvek**

2006/42/EC, 2014/30/EU, 2014/35/EU, 2011/65/EU.

**Szabványok**

EN 12100: 2010, EN 60335-2-69: 2012, EN60335-1: 2012, EN55014-1: 2011, EN55014-2: 2008, EN61000-3-2:2006, EN61000-3-3:2013, EN ISO 20607:2019.

A dokumentum végén található név és aláírás a megfelelőségi nyilatkozatért és a műszaki dokumentációért felelős személy neve és aláírása.

**NL Nederlands****Conformiteitsverklaring**

Wij, AB Ph. Nederman & Co., verklaren onder onze verantwoordelijkheid dat het Nederman product:

E - Vacuum Cleaners (artikelnr. \*\*, en vermelde uitvoeringen van \*\*) waarop deze verklaring betrekking heeft, in overeenstemming is met alle relevante bepalingen van de volgende richtlijnen en normen:

**Richtlijnen**

2006/42/EC, 2014/30/EU, 2014/35/EU, 2011/65/EU.

**Normen**

EN 12100: 2010, EN 60335-2-69: 2012, EN60335-1: 2012, EN55014-1: 2011, EN55014-2: 2008, EN61000-3-2:2006, EN61000-3-3:2013, EN ISO 20607:2019.

Naam en handtekening onder dit document zijn van degene die verantwoordelijk is voor zowel de Verklaring van Overeenstemming als het technische document.

**PL Polski****Deklaracja Zgodności**

My, AB Ph. Nederman & Co. niniejszym oświadczamy na naszą własną odpowiedzialność, że Nederman produkt:

E - Vacuum Cleaners [nr części \*\* oraz wskazane wersje \*\*], który jest przedmiotem niniejszej deklaracji, spełnia wszystkie odpowiednie wymagania wymienionych niżej dyrektyw i norm:

**Dyrektywy**

2006/42/EC, 2014/30/EU, 2014/35/EU, 2011/65/EU.

**Normy**

EN 12100: 2010, EN 60335-2-69: 2012, EN60335-1: 2012, EN55014-1: 2011, EN55014-2: 2008, EN61000-3-2:2006, EN61000-3-3:2013, EN ISO 20607:2019.

Na końcu niniejszego dokumentu znajdują się imię i nazwisko oraz podpis osoby odpowiedzialnej za deklarację zgodności oraz dokumentację techniczną.

**RU Русский****Декларация о соответствии**

Компания AB Ph. Nederman & Co. со всей ответственностью заявляет, что оборудование Nederman:

Nederman (№ по каталогу \*\*, и заявил, версии \*\*), к которому относится данная декларация, соответствует всем требуемым положениям следующих директив и стандартов.

**Директивы**

2006/42/EC, 2014/30/EU, 2014/35/EU, 2011/65/EU.

**Стандарты**

EN 12100: 2010, EN 60335-2-69: 2012, EN60335-1: 2012, EN55014-1: 2011, EN55014-2: 2008, EN61000-3-2:2006, EN61000-3-3:2013, EN ISO 20607:2019.

Сотрудник, поставивший свою подпись под данным документом, отвечает как за соблюдение декларации о соответствии, так и за достоверность технических данных.

**IT Italiano****Dichiarazione di Conformità**

AB Ph. Nederman & Co., dichiara sotto la propria esclusiva responsabilità che il prodotto Nederman:

E - Vacuum Cleaners (Art. N. \*\*, e le versioni di detto \*\*) al quale è relativa la presente dichiarazione, è conforme alle disposizioni delle seguenti direttive e normative:

**Direttive**

2006/42/EC, 2014/30/EU, 2014/35/EU, 2011/65/EU.

**Normative**

EN 12100: 2010, EN 60335-2-69: 2012, EN60335-1: 2012, EN55014-1: 2011, EN55014-2: 2008, EN61000-3-2:2006, EN61000-3-3:2013, EN ISO 20607:2019.

Il nome e la firma in calce al presente documento appartengono al responsabile della dichiarazione di conformità e della documentazione tecnica.

**NO Norsk****Erklæring om Överensstemmelse**

Vi, AB Ph. Nederman & Co., erklærer under vårt eneste ansvar at Nederman-produktet:

E - Vacuum Cleaners (delnr. \*\*, og angitte versjoner av \*\*) som denne erklæringen vedrører, er i samsvar med alle relevante bestemmelser i følgende direktiver og standarder:

**Direktiver**

2006/42/EC, 2014/30/EU, 2014/35/EU, 2011/65/EU.

**Standarder**

EN 12100: 2010, EN 60335-2-69: 2012, EN60335-1: 2012, EN55014-1: 2011, EN55014-2: 2008, EN61000-3-2:2006, EN61000-3-3:2013, EN ISO 20607:2019.

Navnet og signaturen på slutten av dette dokumentet er den som er ansvarlig for både samsvarserklæringen og den tekniske filen.

**RO Română****Declaratie de Conformitate**

Firma AB Ph. Nederman & Co. declară pe proprie răspundere că produsul Nederman:

E - Vacuum Cleaners (Cod articol \*\* și versiunile declarate ale \*\*) la care se referă această declarație respectă toate prevederile relevante ale următoarelor directive și standarde:

**Directivele**

2006/42/EC, 2014/30/EU, 2014/35/EU, 2011/65/EU.

**Standardele**

EN 12100: 2010, EN 60335-2-69: 2012, EN60335-1: 2012, EN55014-1: 2011, EN55014-2: 2008, EN61000-3-2:2006, EN61000-3-3:2013, EN ISO 20607:2019.

Numele și semnătura de la sfârșitul acestui document sunt ale persoanei care răspunde atât de declarația de conformitate, cât și de fișa tehnică.

**SV Svenska****Överensstämmelsedeklaration**

Vi, AB Ph. Nederman & Co., förklarar under vårt fulla ansvar att Nederman-produkten:

E - Vacuum Cleaners (artikelnummer \*\*, och angivna versioner av \*\*) som denna deklaration avser, är i överensstämmelse med alla relevanta bestämmelser i följande direktiv och standarder:

**Direktiv**

2006/42/EC, 2014/30/EU, 2014/35/EU, 2011/65/EU.

**Standarder**

EN 12100: 2010, EN 60335-2-69: 2012, EN60335-1: 2012, EN55014-1: 2011, EN55014-2: 2008, EN61000-3-2:2006, EN61000-3-3:2013, EN ISO 20607:2019.

Namnet och signaturen i slutet av detta dokument är den person som ansvarar för både försäkran om överensstämmelse och den tekniska filen.

ZH 中文

符合性声明

我们瑞典 AB Ph. Nederman & Co. 公司郑重声明：  
与本声明相关的 Nederman 产品 E - Vacuum Cleaners ( 零件号：\*\*，并指出版本\*\* ) 符合以下 指令和标准的所有相关条例：

指令

2006/42/EC, 2014/30/EU, 2014/35/EU, 2011/65/EU.

标准

EN 12100: 2010, EN 60335-2-69: 2012, EN60335-1: 2012, EN55014-1: 2011, EN55014-2: 2008, EN61000-3-2:2006, EN61000-3-3:2013, EN ISO 20607:2019.

此文档末尾的名字和签名即为符合性声明和技术文件的负责人。

\*\*

42410400, 42410403, 42410450, 42410453, 42411501, 42411580, 42411581, 42411582, 42411600, 42421600, 42421601, 42421602, 42421603, 42421604, 42421614, 42421618, 42421621, 42421626, 42421629, 42421680, 42421681, 42421682, 42421800, 42422105, 42430605, 42430606, 42430607, 42441000, 42442600, 42442602, 42442606, 42450002, 42451002, 42451003, 42451500, 42451505



AB Ph. Nederman & Co.  
P.O. Box 602  
SE-251 06 Helsingborg  
Sweden

Anna Cederlund  
Product Center Manager  
Technical Product Management  
2022-12-06



# UK Declaration of Conformity

We, AB Ph. Nederman & Co., declare under our sole responsibility that the Nederman product:

E - Vacuum Cleaners (Part No. \*\*, and stated versions of \*\*) to which this declaration relates, is in conformity with all the relevant provisions of the following regulations and standards:

## Relevant legislation

Electromagnetic Compatibility Regulations 2016, Supply of Machinery (Safety) Regulations 2008, Electrical Equipment (Safety) Regulations 2016, The Restriction of the Use of Certain Hazardous Substances in Electrical and Electronic Equipment Regulations 2012

## Standards

EN 12100: 2010, EN 60335-2-69: 2012, EN60335-1: 2012, EN55014-1: 2011, EN55014-2: 2008, EN61000-3-2:2006, EN61000-3-3:2013, EN ISO 20607:2019.

The name and signature at the end of this document is the person responsible for the declaration of conformity.

The UK importer is authorised and responsible to compile the technical file.

\*\*

42410400, 42410403, 42410450, 42410453, 42411501, 42411580, 42411581, 42411582, 42411600, 42421600, 42421601, 42421602, 42421603, 42421604, 42421614, 42421618, 42421621, 42421626, 42421629, 42421680, 42421681, 42421682, 42421800, 42422105, 42430605, 42430606, 42430607, 42441000, 42442600, 42442602, 42442606, 42450002, 42451002, 42451003, 42451500, 42451505

AB Ph. Nederman & Co.  
P.O. Box 602  
SE-251 06 Helsingborg  
Sweden

  
Anna Cederlund  
Product Center Manager  
Technical Product Management  
2022-12-06

UK Importer:  
Nederman Ltd  
91 Seedlee Road,  
Walton Summit Centre,  
Bamber Bridge,  
Preston,  
Lancashire,  
PR5 8AE



# Figures

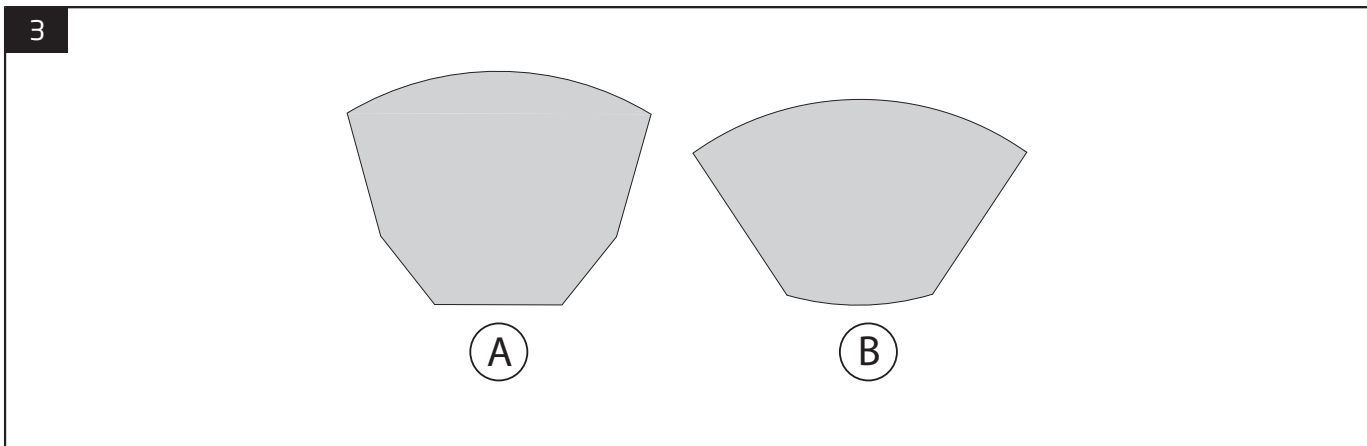
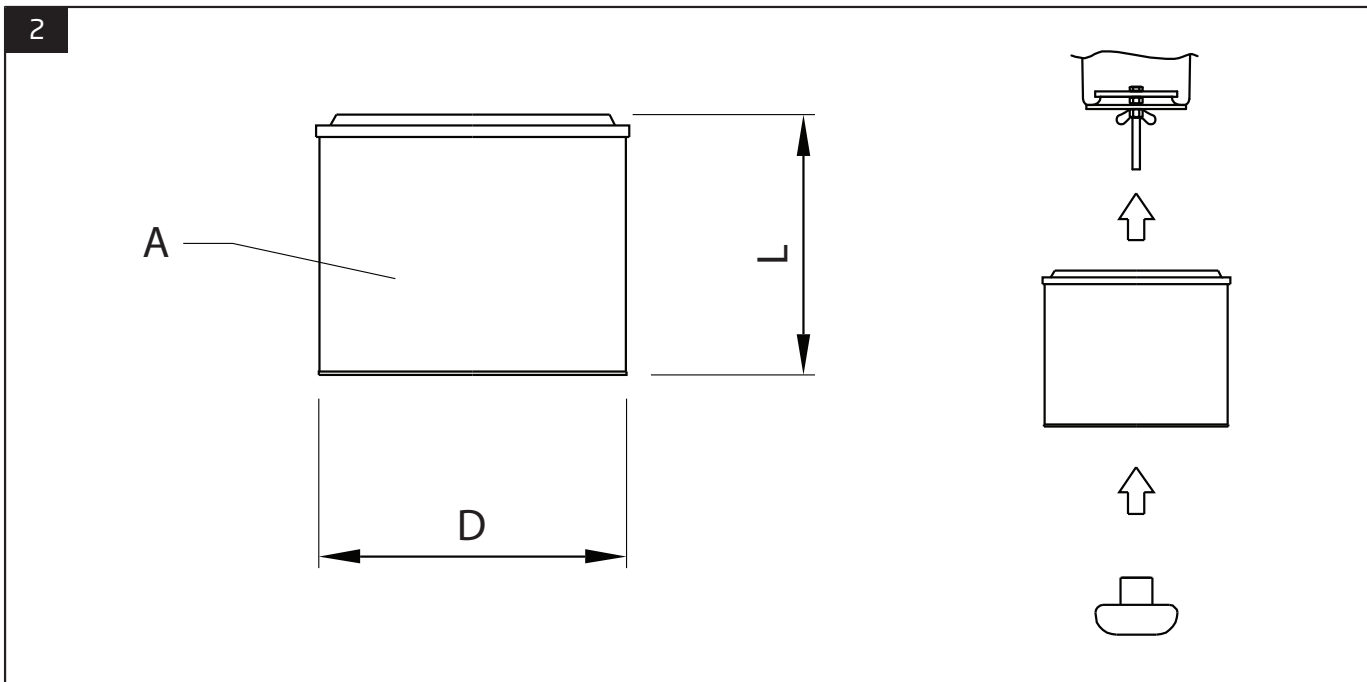
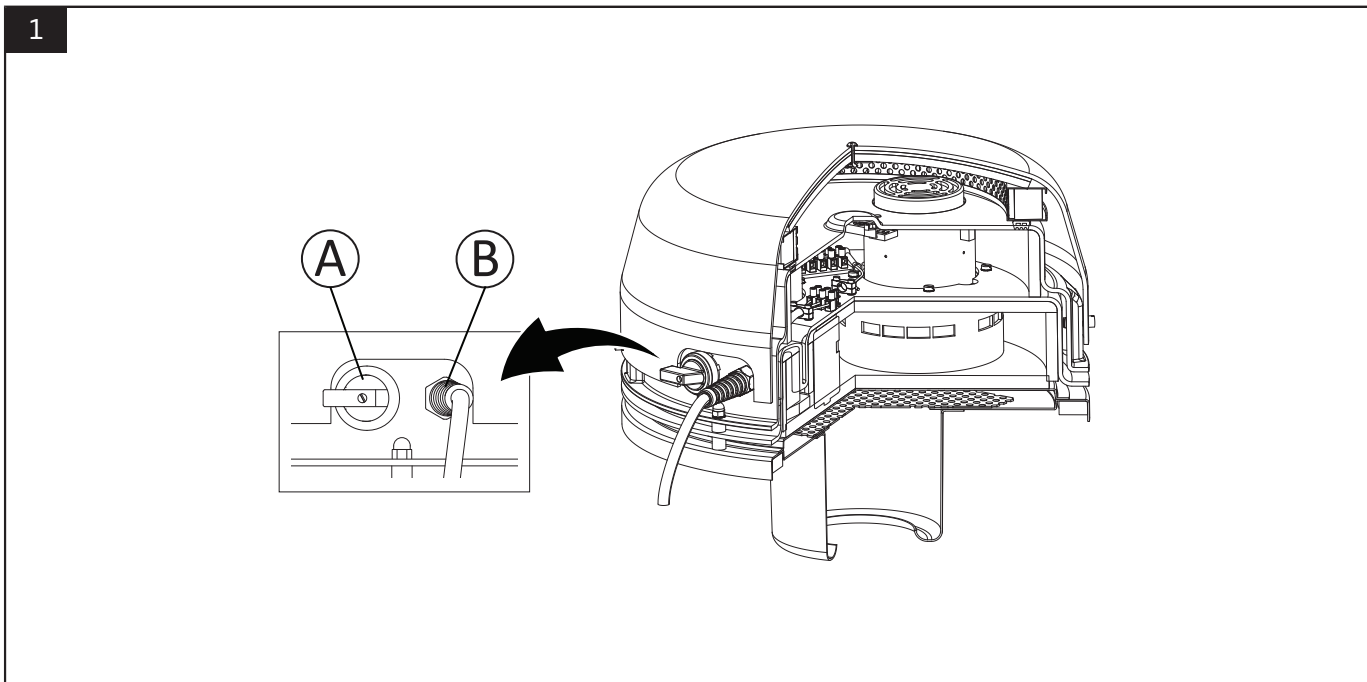



4

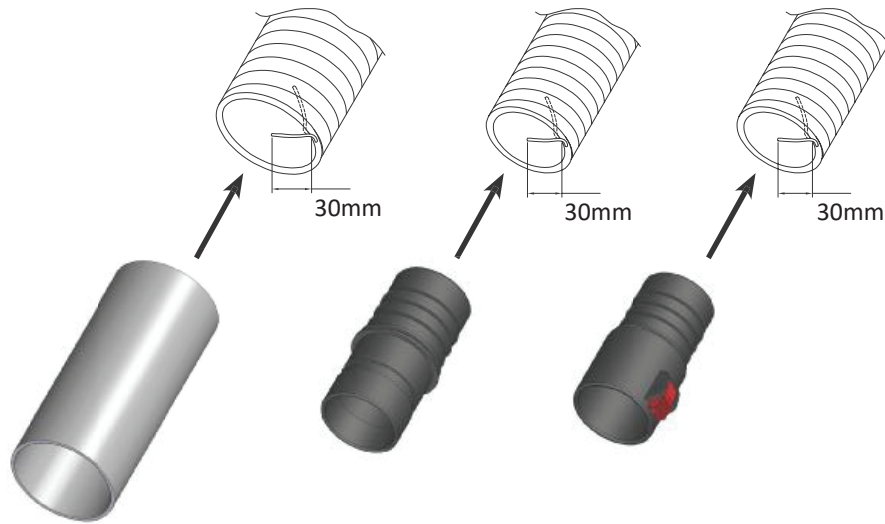

NEL2

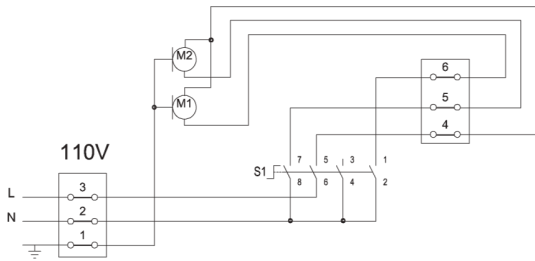

NEL3

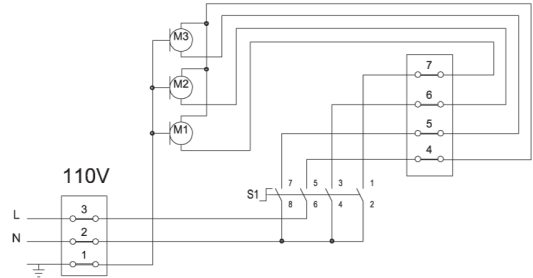

NEL2R

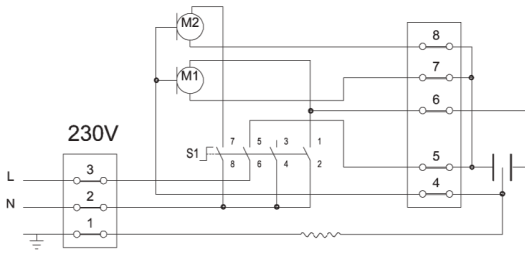

NEL3R

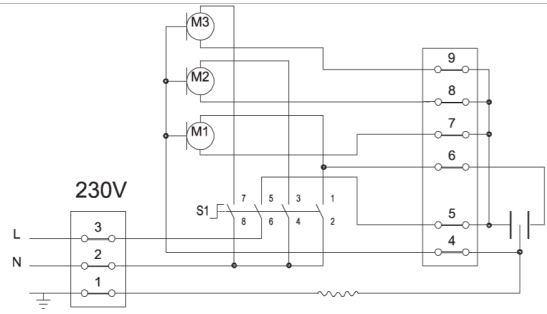

NEL2T

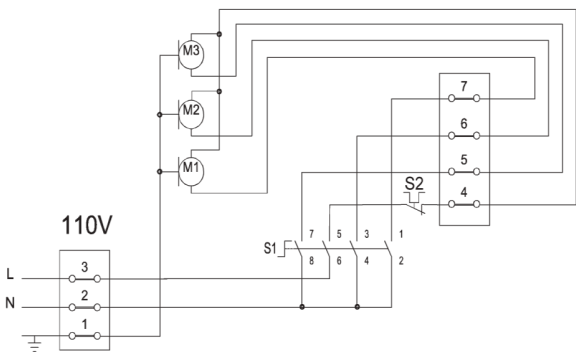

NEL3T

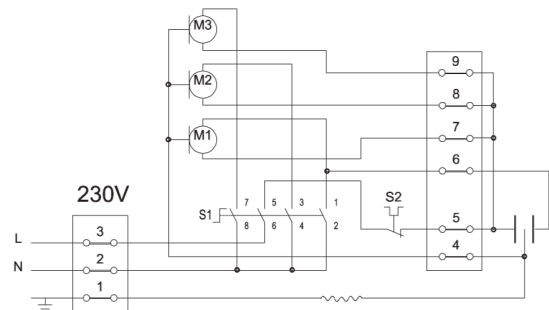

6

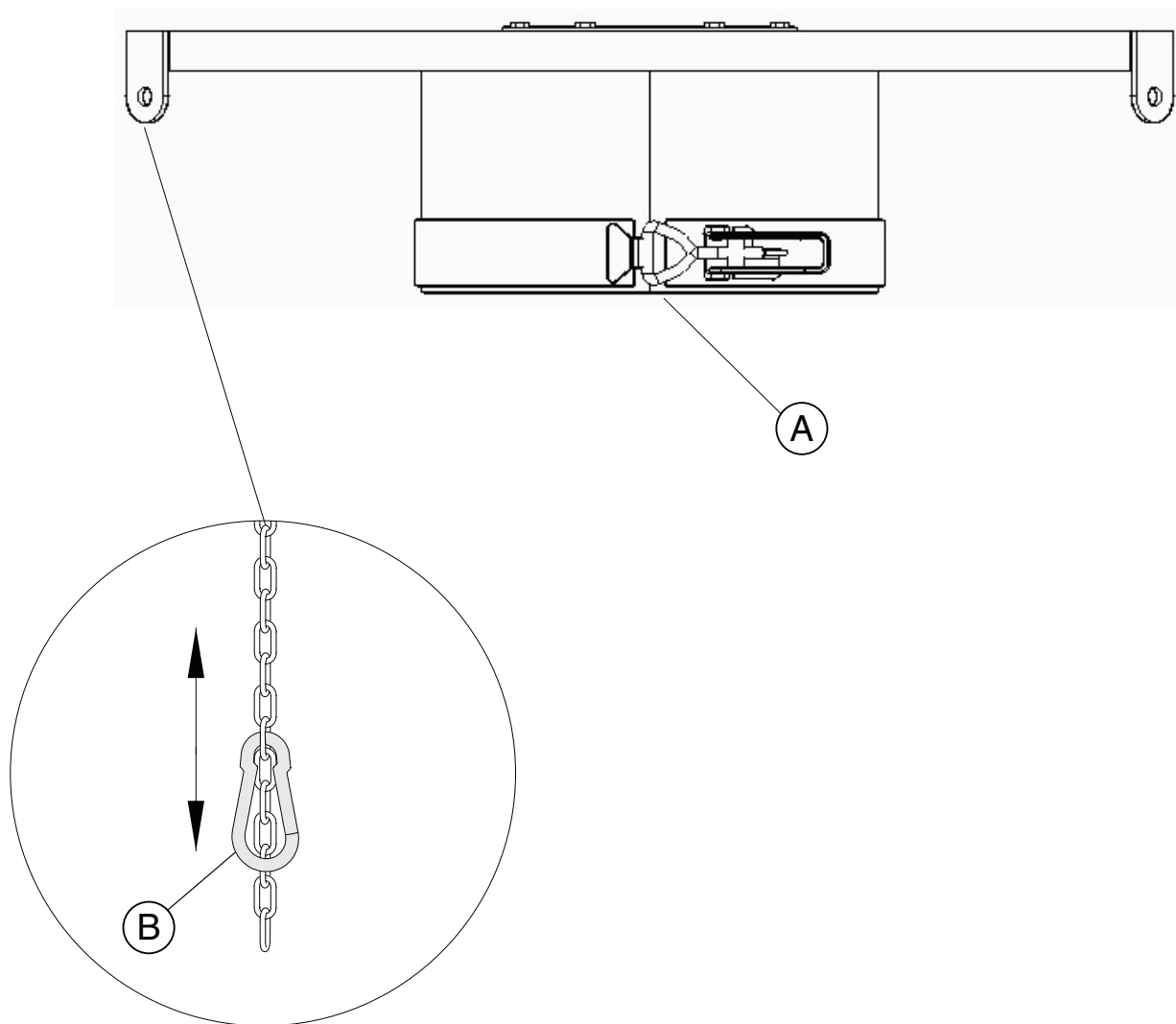

7

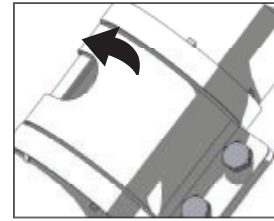
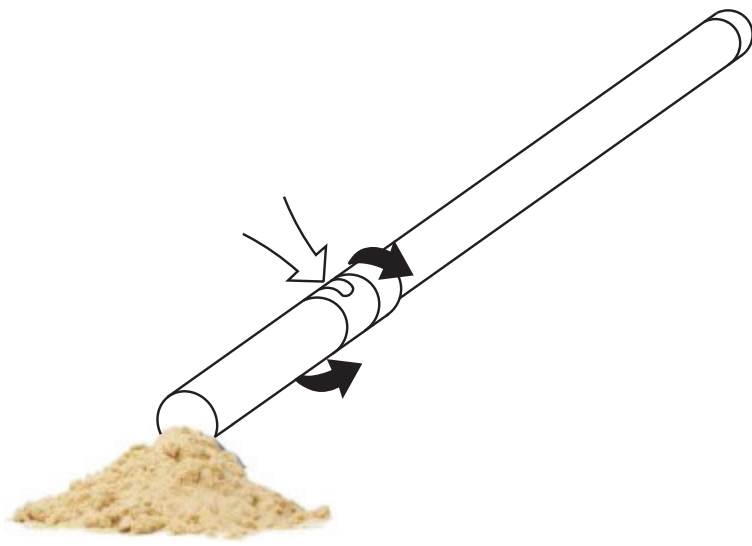

kg

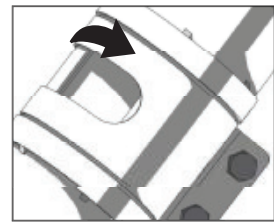

kg



8

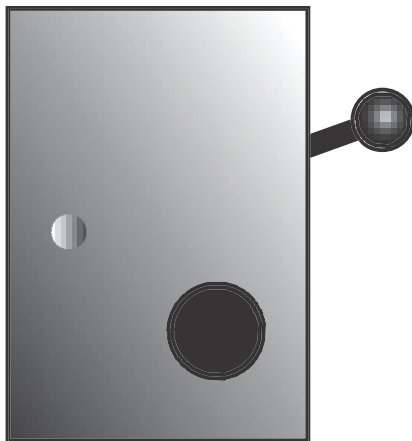

A

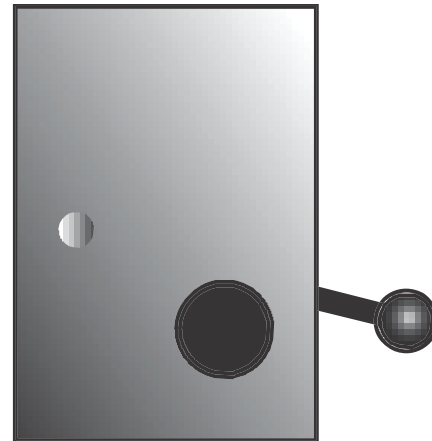

B

9

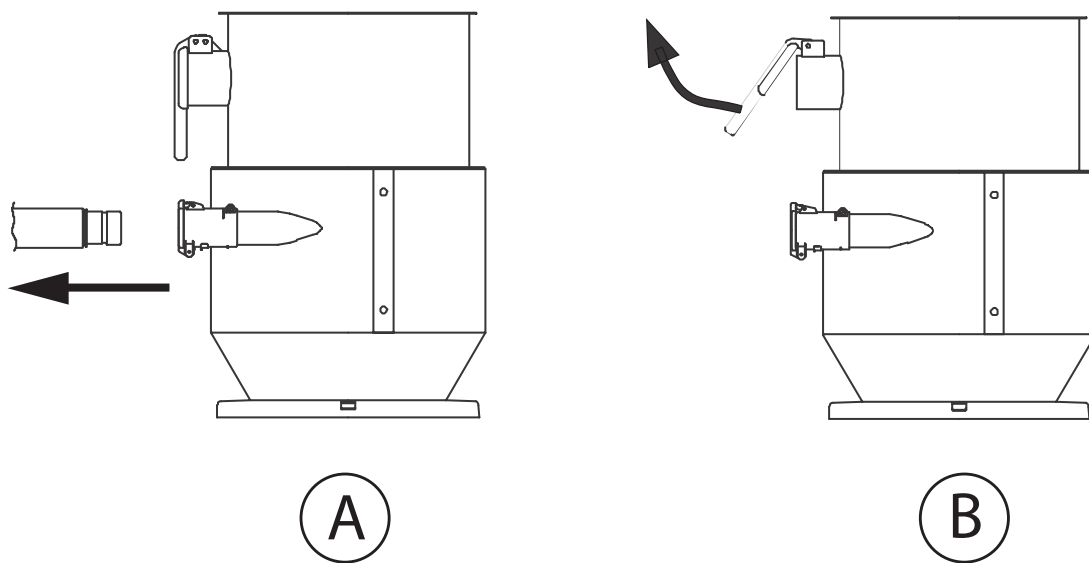

10

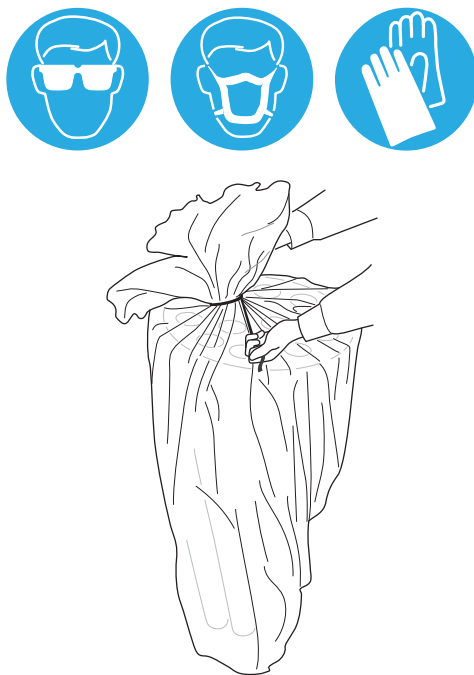

11

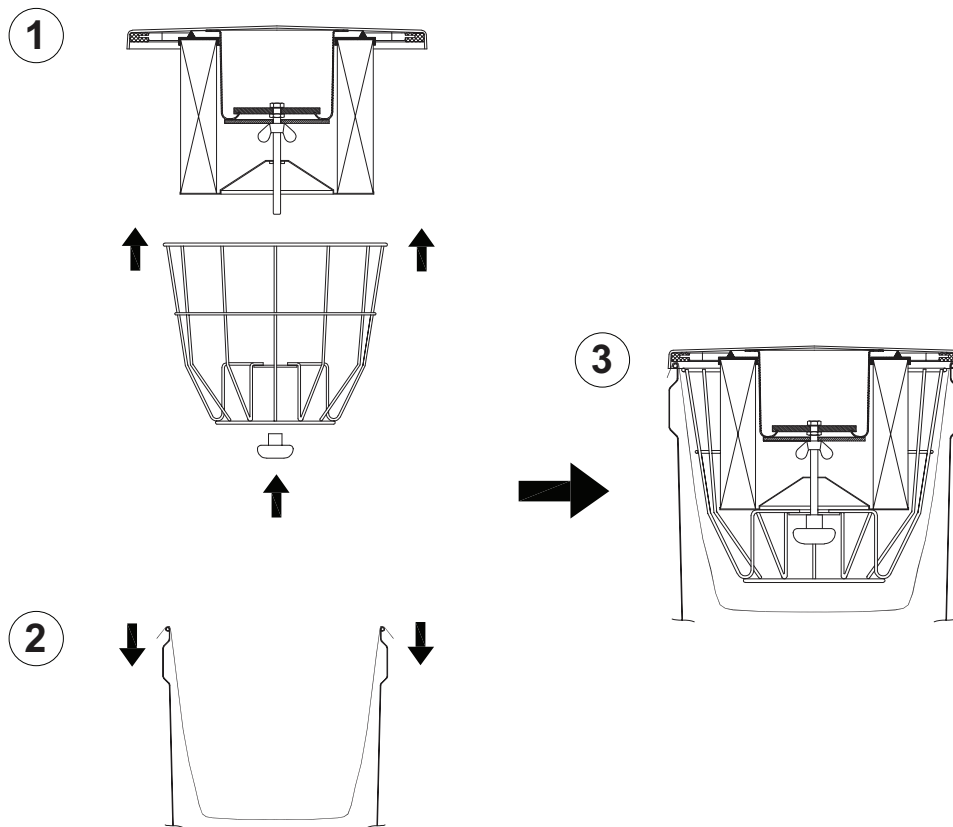

12

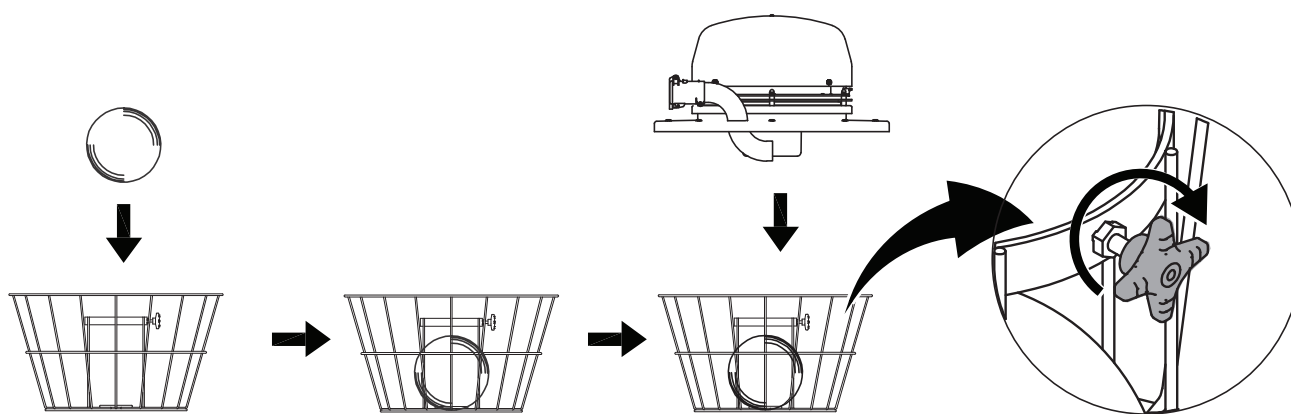

13 A

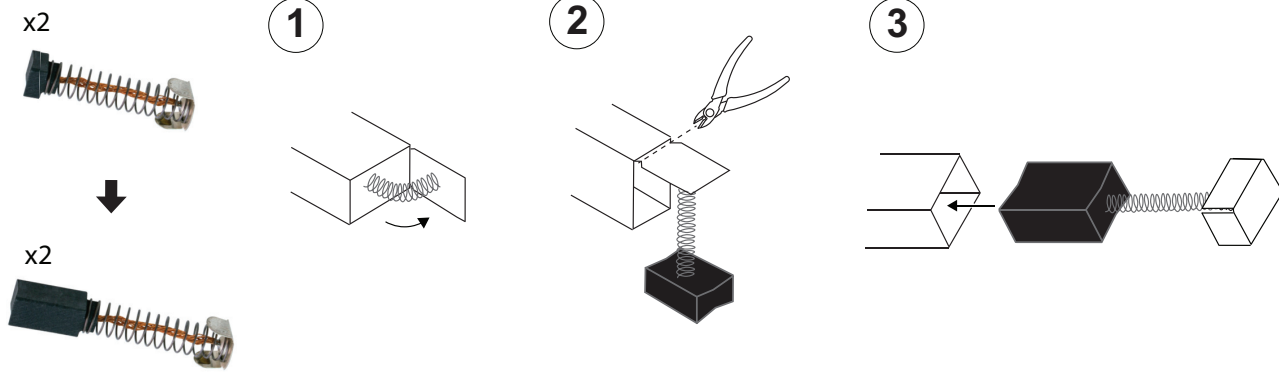

13 B

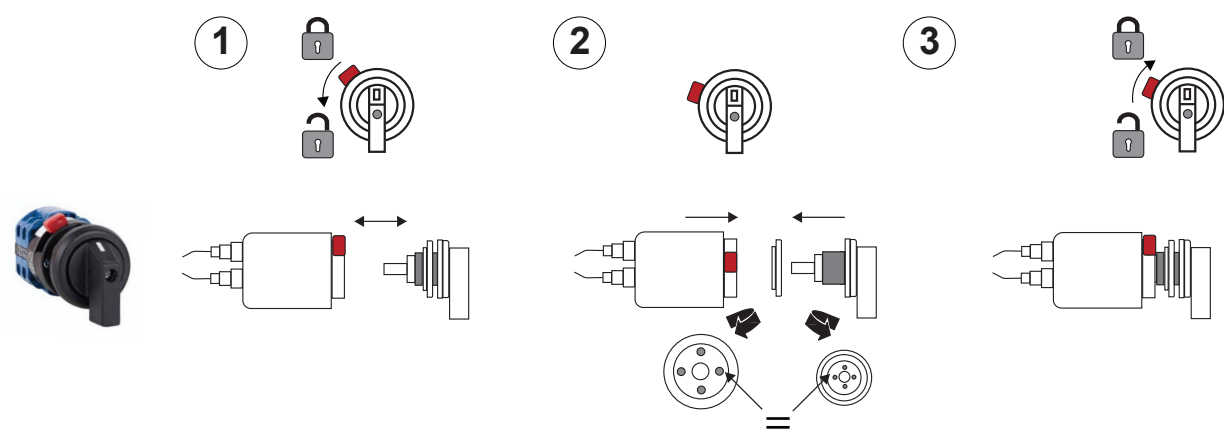

14



15

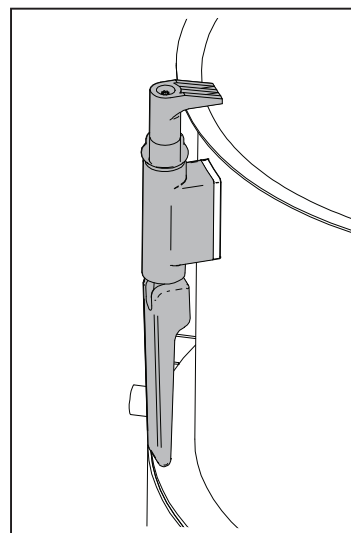
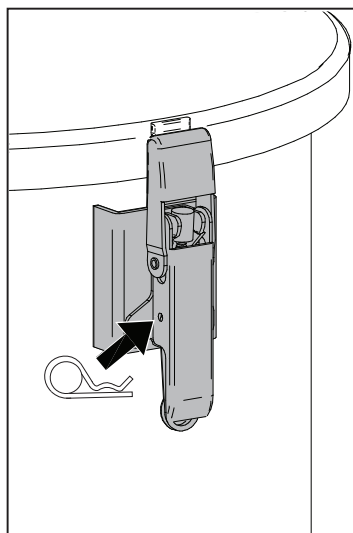



16

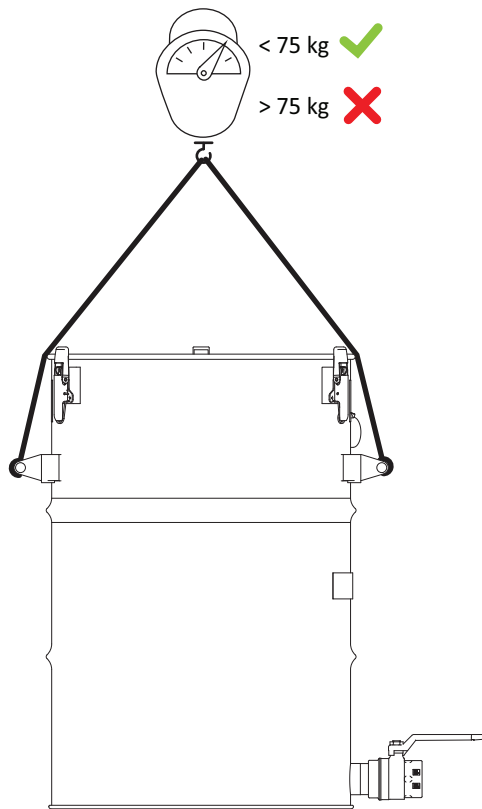

## Table of contents

|   |    |
|---|----|
| Figures .....                                   | 8  |
| 1 Preface .....                                 | 19 |
| 2 Safety .....                                  | 19 |
| 2.1 General safety instructions .....           | 20 |
| 3 Description .....                             | 21 |
| 3.1 Intended use .....                          | 21 |
| 3.2 Technical data .....                        | 21 |
| 3.2.1 Electric vacuum unit data .....           | 21 |
| 3.2.2 Cartridge filter data .....               | 21 |
| 3.2.3 Filter bags .....                         | 23 |
| 4 Installation .....                            | 23 |
| 4.1 Bulk-bags and holders .....                 | 23 |
| 5 Use .....                                     | 24 |
| 6 Maintenance .....                             | 24 |
| 6.1 Clean the cartridge filter/filter bag ..... | 25 |
| 6.1.1 Manual reverse air cleaning .....         | 25 |
| 6.2 Replace the cartridge filter .....          | 25 |
| 6.3 Replace the filter bag .....                | 25 |
| 6.4 Replace dust bags .....                     | 25 |
| 6.5 Clean the float ball .....                  | 25 |
| 6.6 Replace the filter package .....            | 25 |
| 6.7 Routine inspection and service .....        | 26 |
| 7 Troubleshooting .....                         | 28 |
| 8 Spare Parts .....                             | 29 |
| 8.1 Ordering spare parts .....                  | 29 |
| 9 Recycling .....                               | 29 |
| 10 Appendix A: Service form .....               | 30 |

## 1 Preface

Thank you for using a Nederman product!

The Nederman Group is a world-leading supplier and developer of products and solutions for the environmental technology sector. Our innovative products will filter, clean and recycle in the most demanding of environments. Nederman's products and solutions will help you improve your productivity, reduce costs and also reduce the impact on the environment from industrial processes.

Read all product documentation and the product identification plate carefully before installation, use, and service of this product. Replace documentation immediately if lost. Nederman reserves the right, without previous notice, to modify and improve its products including documentation.

This product is designed to meet the requirements of relevant EC directives. To maintain this status, all installation, maintenance, and repair is to be done by qualified personnel using only Nederman original spare parts and accessories. Contact the nearest authorized distributor or Nederman for advice on tech-

nical service and obtaining spare parts. If there are any damaged or missing parts when the product is delivered, notify the carrier and the local Nederman representative immediately.

## 2 Safety

This document contains important information that is presented either as a warning, caution or note, according to the following examples:



### **WARNING! Risk of personal injury**

Warnings indicate a potential hazard to the health and safety of personnel, and how that hazard may be avoided.



### **CAUTION! Risk of equipment damage**

Cautions indicate a potential hazard to the product but not to personnel, and how that hazard may be avoided.



### **NOTE!**















Notes contain other information that is important for personnel.

## 2.1 General safety instructions



### WARNING! Explosion risk

- Do not collect items that may cause ignition or blocking. It is strictly prohibited to collect material that can undergo dangerous chemical or thermal reactions and/or self-ignite.
- If this unit is used to collect hazardous material or is located where such material is present, contact your nearest authorized distributor or Nederman for technical advice.
- Do not use the vacuum cleaner to collect material that is caustic, hot, explosive, highly flammable, chemically unstable, spontaneously ignitable, or which can release sparks.

| Sign  | Description                                  | Sign  | Description                        |
|---|--|---|------------------------------------|
|    | Pressure, max 8 bar.                         |    | Ambient temperature, max 40°C.     |
|    | Alternating current.                         |    | Moving pneumatic cylinder.         |
|   | High noise level.<br>Use hearing protection. |   | Crush risk.                        |
|  | Easily tipping over.                         |  | Use a cotter pin.                  |
|  | Do not vacuum hazardous material.            |  | Do not place on an uneven surface. |
|  | Do not vacuum explosive material.            |  | Do not use a crane.                |
|  | Do not vacuum caustics.                      |  | Do not weld.                       |

## 3 Description

### 3.1 Intended use

This vacuum cleaner is designed for the collection of dust and granulated material. It can also be configured for the collection of wet material. For use with wet material, the vacuum cleaner is delivered with a float ball.

The float ball can be removed when collecting dry material. See [Figure 12](#).



#### NOTE!

The figures above are only basic design schematics for vacuum cleaners. Individual parts of the different models may vary.

### 3.2 Technical data

See also the attached Spare Parts Manual for descriptions and article numbers of spare parts.

| Vacuum cleaner                          |                     |
|---|---------------------|
| Material description                    | Powder-coated steel |
| Material recycling (approximate weight) | 95%                 |
| Ambient temperature                     | -10°C to +40°C      |
| Process air (dry) temperature           | 0 to 60°C           |

#### 3.2.1 Electric vacuum unit data

See also [Figure 1](#).

| Vacuum producer | IP class | Power   | Voltage | Frequency | Max. vacuum | Pressure | Max. air flow        | Noise level* |
|-----------------|----------|---------|---------|-----------|-------------|----------|----------------------|--------------|
|                 |          | [kW]    | [V]     | [Hz]      | [mmWc]      | [-kPa]   | [Nm <sup>3</sup> /h] | dB(A)        |
| NEL2R           | IP 44    | 1.7/1.6 | 230     | 50/60     | 2150        | 21,5     | 312                  | 78,7         |
| NEL3R           | IP 44    | 2.5/2.4 | 230     | 50/60     | 2150        | 21,5     | 460                  | 79,7         |
| NEL3RT          | IP 44    | 2.5/2.4 | 230     | 50/60     | 2150        | 21,5     | 460                  | 79,7         |
| NEL2            | IP 44    | 1.6/1.7 | 110     | 50/60     | 2000        | 20       | 312                  | 78,7         |
| NEL3            | IP 44    | 2.4/2.6 | 110     | 50/60     | 2000        | 20       | 460                  | 79,7         |
| NEL3T           | IP 44    | 2.4/2.6 | 110     | 50/60     | 2000        | 20       | 460                  | 79,7         |

\* Noise level - distance: 1,1 m - height: 1,6 m

#### 3.2.2 Cartridge filter data

See also [Figure 2](#).

| Part no  | Area (A)          | Diameter (D) | Length (L) | Material                                    | Filter class** | Max. temp | Washable*** |
|----------|-------------------|--------------|------------|---|----------------|-----------|-------------|
|          | [m <sup>2</sup> ] | [mm]         | [mm]       |   |                | [°C]      |             |
| 43120100 | 2,38              | 264          | 220        | Cellulose/Glassfiber/<br>Cellulose 3 layers | M              | 70        | No          |
| 43120101 | 2,38              | 264          | 220        | Cellulose                                   | M              | 70        | No          |

## E - Vacuum Cleaners

EN

| Part no  | Area (A)          | Dia-meter (D) | Length (L) | Material                                    | Filter class ** | Max.temp | Wash-able *** |
|----------|-------------------|---------------|------------|---|-----------------|----------|---------------|
|          | [m <sup>2</sup> ] | [mm]          | [mm]       |   |                 | [°C]     |               |
| 43120200 | 1,56              | 264           | 220        | Cellulose                                   | H13             | 70       | No            |
| 43120201 | 1,00              | 150           | 230        | Cellulose/Glassfiber 2 layers               | H13             | 70       | No            |
| 43120300 | 2,38              | 264           | 220        | Polyester                                   | M               | 110      | OK            |
| 43120302 | 2,38              | 264           | 220        | Antistatic Polyester                        | M               | 120      | OK            |
| 43120303 | 10,00             | 264           | 870        | Antistatic Polyester                        | M               | 120      | OK            |
| 43120304 | 2,38              | 264           | 220        | Polyester                                   | M               | 110      | OK            |
| 43120400 | 0,70              | 338           | 42         | Cellulose                                   | M               | 70       | No            |
| 43130001 | 2,38              | 264           | 220        | Cellulose                                   | M               | 70       | No            |
| 43130100 | 2,38              | 264           | 220        | Cellulose                                   | M               | 70       | No            |
| 43130200 | 5,40              | 264           | 470        | Cellulose                                   | M               | 70       | No            |
| 43130201 | 5,40              | 264           | 470        | Cellulose                                   | M               | 70       | No            |
| 43130300 | 6,90              | 264           | 600        | Cellulose                                   | M               | 70       | No            |
| 43130301 | 6,90              | 264           | 600        | Cellulose                                   | M               | 70       | No            |
| 43130400 | 10,00             | 264           | 870        | Cellulose                                   | M               | 70       | No            |
| 43130401 | 10,00             | 264           | 870        | Cellulose                                   | M               | 70       | No            |
| 43130500 | 1,56              | 264           | 220        | Cellulose/Fiberglass                        | H13             | 70       | No            |
| 43130700 | 3,50              | 264           | 470        | Cellulose/Glassfiber/<br>Cellulose 3 layers | H13             | 70       | No            |
| 43130702 | 3,50              | 264           | 470        | Cellulose/Glassfiber/<br>Cellulose 3 layers | H13             | 70       | No            |
| 43130800 | 4,50              | 264           | 600        | Cellulose/Glassfiber/<br>Cellulose 3 layers | H13             | 70       | No            |
| 43130801 | 4,50              | 264           | 600        | Cellulose/Glassfiber/<br>Cellulose 3 layers | H13             | 70       | No            |
| 43130900 | 6,50              | 264           | 870        | Cellulose/Glassfiber/<br>Cellulose 3 layers | H13             | 70       | No            |
| 43130901 | 6,50              | 264           | 870        | Cellulose/Glassfiber/<br>Cellulose 3 layers | H13             | 70       | No            |

\*\* According to EN 60335-2-69/EN 1822

\*\*\* Replace the cartridge filter after it has been washed twice.

### 3.2.3 Filter bags

See also [Figure 3](#).

| Part number * | Area (A)          | Material             | Filter class ** | Max.temp. |
|---------------|-------------------|----------------------|-----------------|-----------|
|               | [m <sup>2</sup> ] |                      |                 | [°C]      |
| 43110001      | 0,50              | Polypropylene        | M               | 70        |
| 43110100      | 0,35              | Polyester            | M               | 120       |
| 43110200      | 0,35              | Antistatic Polyester | M               | 120       |
| 43110300      | 0,59              | Polyester            | M               | 120       |
| 43110400      | 0,59              | Antistatic Polyester | M<br>M          | 120       |

\* See the label on the filter for the part number.

\*\* According to EN 60335-2-69

## 4 Installation



### WARNING! Risk of personal injury

- Bolt non-mobile vacuum cleaners firmly to a hard flat surface.
- Do not place the vacuum cleaner on an uneven or sloping surface.
- Always use proper lifting equipment and protective gear when assembling your configured product.
- Always use proper lifting equipment when using lifting lugs to lift vacuum cleaners.
- Use a forklift to transport vacuum cleaners with a stand or trolley, unless the vacuum cleaner is equipped with eye bolts.
- Always use proper lifting equipment when using lifting lugs to lift vacuum cleaners.
- Use a forklift to transport vacuum cleaners with a stand or trolley, unless the vacuum cleaner is equipped with eye bolts.



### CAUTION! Risk of equipment damage

- Do not load the handles with more than 75 kg. See [Figure 16](#).
- Do not hang bulk bags by their corner straps. Straps are only intended to keep the bag from collapsing. The weight of the collected dust/material must be supported by the pallet.
- If wet material is to be vacuumed, use a float ball and filter designed for that purpose.
- Use the correct filter for collecting wet material.
- Turn off the vacuum cleaner if liquid or foam escapes from it.



### NOTE!

- Follow local rules and regulations for all steps in the installation process.
- For electrical connections, see [Figure 5](#).

## 4.1 Bulk-bags and holders



### WARNING! Risk of personal injury

- Always use approved bulk bags.
- Connect the upper and lower ground wires to the bag.



### CAUTION! Risk of equipment damage

Do not hang bulk bags by their corner straps. Straps are only intended to keep the bag from collapsing. The weight of the collected dust/material must be supported by the pallet.

Certain A products are equipped with bulk-bag holders for collecting material. Other collection methods may be used if the system risk analysis finds them to be safe.

Place a bulk bag on a pallet and position it under the bulk-bag holder. The buckle on the bulk-bag holder secures the bulk bag opening to the holder, see [Figure 13 A\(A\)](#).

Connect the bulk-bag corner straps to the chains on the bulk-bag holder. Adjust the tension by moving the quick link up or down the chain, see [Figure 13 B\(B\)](#).

## EN 5 Use

**WARNING! Risk of personal injury**

- Vacuuming activities can result in static electricity. Consult local authorities or your supplier for suitable measures to avoid any risks.
- Only properly trained personnel are allowed to use this vacuum cleaner.
- Do not use the power cable to pull the vacuum cleaner.
- Make sure all modules, hoses, and cables are securely fastened before use.
- Do not use if the ambient temperature exceeds 40°C.
- Do not expose the body to vacuum inlets when operating the unit.
- Always use proper protective equipment such as safety shoes and hearing protection.
- Always use proper protective equipment where there is a risk for exposure to dust. See [Figure 10](#).
- Watch out for overhead obstacles to avoid being stuck by or walking into.

**CAUTION! Risk of equipment damage**

- The float ball can be removed when collecting dry material.
- Use the correct filter for collecting wet material.
- Turn off the vacuum cleaner if liquid or foam escapes from it.
- If wet material is to be vacuumed, use a float ball and filter designed for that purpose.
- Make sure to correctly assemble the filter bag when changing from wet to dry collection.
- Make sure the manual discharge valve is closed before starting the vacuum cleaner. It cannot be accessed during operation.
- Do not load the handles with more than 75 kg. See [Figure 16](#).
- Do not use the vacuum cleaner if there is restricted or no airflow. The fan motor can become overheated.
- 110V units can affect other electrical equipment.

**NOTE!**

- The float ball can be removed when collecting dry material. See [Figure 12](#).
- Clean the filter after each use.
- If the suction power is reduced, the filter may be clogged. See [Chapter 6 Maintenance](#).
- When the container is full, the suction flow is shut off by the float ball for vacuuming wet material. Turn off the vacuum cleaner before emptying the container.
- For best results, adjust the gulper head depending on the type and weight of material to be vacuumed. See [Figure 7](#).

Turn on the vacuum cleaner as follows:

- 1 Connect the power supply.
- 2 Turn on the switch to start the vacuum cleaner. See [Figure 1\(A\)](#).

**6 Maintenance****WARNING! Risk of personal injury**

- Always disable the control system before disconnecting power to the vacuum cleaner.
- Disconnect the vacuum cleaner from the electrical supply before any type of service or transportation. See [Figure 1\(B\)](#).
- Always make sure the ball valve is closed before checking the vacuum cleaner. See [Figure 1\(B\)](#).
- Always use proper lifting equipment when using lifting lugs to lift vacuum cleaners.
- Do not place the vacuum cleaner on an uneven or sloping surface.
- Use a forklift to transport vacuum cleaners with a stand or trolley, unless the vacuum cleaner is equipped with eye bolts.
- Lock the vacuum cleaner's wheels before service.
- For adjustable frames, do not make any height adjustments when the silo is filled with material.
- Always use proper protective equipment where there is a risk for exposure to dust, and do not spread dust when cleaning or replacing filters. See [Figure 10](#).
- Empty dust into a container or dust bag. See [Figure 10](#).
- Watch out for overhead obstacles to avoid being stuck by or walking into.



**CAUTION! Risk of equipment damage**

- Use only Nederman original spare parts and accessories.
- Store the vacuum cleaner in a standing position.

**6.1 Clean the cartridge filter/filter bag****NOTE!**

- Clean the filter after each use.
- If using a washable filter, it can be washed with water and detergent. Let it air dry.
- Replace the cartridge filter after it has been washed twice.
- If the cartridge filter is placed into a dust bag for disposal, tie off the dust bag. See [Figure 10](#).

- 1 Turn off the vacuum cleaner.
- 2 Empty dust from the filter into a container or dust bag.
- 3 Clean the cartridge filter by tapping it lightly on a hard surface.
- 4 Shake the filter bag.

**6.1.1 Manual reverse air cleaning**

Depending on the model, the vacuum cleaner uses one of two methods for manual reverse air cleaning of filters, see [Figure 8](#) and [Figure 9](#).

**Method 1**

- 1 Turn on the vacuum cleaner.
- 2 Handle position during vacuuming [Figure 8\(A\)](#).
- 3 Move handle to position [Figure 8\(B\)](#) for filter cleaning.
- 4 Repeat three times.

**Method 2**

- 1 Turn on the vacuum cleaner.
- 2 Disconnect hose [Figure 9\(A\)](#).
- 3 Open and close lid [Figure 9\(B\)](#).
- 4 Repeat three times.

**6.2 Replace the cartridge filter****NOTE!**

- If the filter is placed into a dust bag for disposal, tie off the dust bag. See [Figure 10](#).
- When using a cartridge filter and filter bag. See [Figure 11](#).

- 1 Turn off the vacuum cleaner.
- 2 Remove the filter and place it into a box or dust bag for disposal.
- 3 Put in the new filter.

**6.3 Replace the filter bag****NOTE!**

If the filter bag is placed into a dust bag for disposal, tie off the dust bag, see [Figure 10](#).

- 1 Turn off the vacuum cleaner.
- 2 Empty pre-separator, if one is used.
- 3 Remove the filter basket and filter bag.
- 4 Replace the filter bag.

**6.4 Replace dust bags**

Replace dust bags when they are filled. How often this occurs varies for each installation. Regular checks are recommended.

Replace dust bags as follows:

- 1 Turn the vacuum cleaner off.
- 2 Remove (and close) bag opening from bag holder. Pay special attention to avoid unnecessary spillage/leakage of dust and accidental discharge of static electricity.
- 3 For bulk-bags:
  - Remove the two earth clamps from the earth tags on the bag.
  - Tie off and replace bulk-bag, see [Figure 6](#).
  - Refit the two earth clamps onto the earth tags.
- 4 Attach the bag opening to the bag holder. For bulk bags, see [Figure 6](#).
- 5 Turn on the vacuum cleaner.

**6.5 Clean the float ball****NOTE!**

To put back the float ball after cleaning, see [Figure 12](#).

If the vacuum cleaner is used for wet material, clean the float ball once a month.



**6.6 Replace the filter package**

See [Figure 2](#). The particles collect on the outside of the filter. Cleaning is carried out every other hour or when the vacuum performance decreases. Replacing the entire filter package is recommended. When only changing the socks, the filter ring should also be replaced.

## 6.7 Routine inspection and service

Follow the list below to routinely inspect, and repair or replace worn and damaged parts on the inside and outside of the vacuum cleaner. See also [Chapter 10 Appendix A: Service form](#). Contact your nearest authorized distributor or Nederman for advice on technical service or if you require help with spare parts.

| Items to inspect                    | What to look for                                | Service  |
|-------------------------------------|---|--|
| <b>VACUUM OFF</b>                   |   |  |
| Suction hoses, couplings            | Leaking suction hoses and couplings.            | Replace. For grounding guide, see <a href="#">Figure 4</a> .   |
| Gaskets                             | Worn out, aged and leaking gaskets.             | Replace.   |
| Cartridge filter                    | Worn out filters.                               | Replace.   |
| Filter bag                          | Full or torn filter bag.                        | Clean or replace a full filter bag. Replace a torn filter bag. |
| Silencer material                   | Damaged silencing material.                     | Replace.   |
| Float ball                          | Dirty float ball.                               | Clean the float ball at least once a month.                    |
| Ejector nozzle                      | Dirty ejector nozzle.                           | Clean.   |
| Wear plate, silo                    | Damaged or frayed rubber pad on the wear plate. | Replace the wear plate.  |
| Wear plate, grit and dust separator |   |  |
| Radio noise suppression card        | Wiring on the card is burned.                   | Replace the card.  |
| <b>VACUUM ON</b>                    |   |  |
| Main switch                         | The motors do not start using the main switch.  | Replace the main switch. See <a href="#">Figure 13 B</a> .     |
| If specified vacuum is not reached  | See <a href="#">Chapter 7 Troubleshooting</a> . |  |
| Abnormal noise level.               |   |  |

| Items to inspect   | What to look for   | Service  |
|--|--|--|
| <b>VACUUM ON (TOP COVER REMOVED)</b>   |  |  |
|  <b>WARNING! Risk of personal injury</b><br>Do not touch the motor with any tool during this operation. |  |  |
| Motors   | Check that the motors are running clockwise as seen from above.  | See <a href="#">Chapter 7 Troubleshooting</a> .  |
| Thermal function   | Control the thermal function by blocking the cooling air inlets with sheets of paper. The motors should be switched off by the thermal function when the temperature exceeds approximately 75°C/167°F. |  |
| <b>VACUUM OFF (TOP AND SECONDARY COVERS REMOVED)</b>   |  |  |
|  <b>WARNING! Risk of personal injury</b><br>Unplug the power cable before removing the covers.          |  |  |
| Cable connections and screws   | Loose cable connections and screws.  | Secure cable connections, and tighten screws.  |
| Carbon brushes   | Worn-out carbon brushes.   | Replace.<br> <b>NOTE!</b><br>Brushes shall be replaced after 900 hours of use. See <a href="#">Figure 13 A</a> . |
| Commutator   | Contaminated commutator  | Clean the commutator.  |
| Motor  | Resistance in the bearings.  | Replace the motor.   |

## 7 Troubleshooting

| Problem                        | Fault   | Solution  |
|--------------------------------|---|---|
| The motor will not start       | Electrical supply not connected.                      | Connect the electrical supply.  |
|                                | Thermo switch not reset or defect (T-mod).            | Dismantle top cover and clean or exchange cooling air filter. Reset the thermo switch.<br>If the thermo switch is defective, please contact the distributor.      |
|                                | Power switch or cable defect.                         | Contact the distributor.  |
|                                | Radio noise suppression card defect.                  | Contact the distributor.  |
| None or bad suction capacity.  | Motor not connected correctly.                        | Check connection and wiring.  |
|                                | The switch is not completely turned on.               | Turn the switch on.   |
|                                | Clogged suction hose or inlet.                        | Disconnect the suction hose. Turn and suck in the opposite direction. If still clogged, unplug it with a rod.   |
|                                | One or two motors defect.                             | Dismantle the top cover, check the brushes and commutators. Replace the brushes if they are worn out. Contact the distributor if the commutators are burnt.       |
|                                | Clogged filter.                                       | See <a href="#">Chapter 6 Maintenance</a> .   |
|                                | Leaking suction hose.                                 | Replace the suction hose.   |
|                                | Leaking gaskets.                                      | Remove and replace damaged neoprene gaskets. Use suitable two-component glue.   |
|                                | Discharge valve open.                                 | Close valve.  |
| Dust in exhaust air.           | Filter missing, defect or wrongly installed.          | Check the filter and replace it if necessary.   |
| Water in the exhaust air.      | Filter basket or float ball wrongly or not installed. | Reattach filter basket or float ball.   |
|                                | Filter basket or float ball defect.                   | Replace.  |
| Abnormal noise level.          | Leaking gaskets.                                      | Remove and replace damaged neoprene gaskets. Use suitable two-component glue.   |
|                                | Sound absorbing material defect.                      | Dismantle the top cover and remove dirt. Replace damaged silencing material, if necessary.  |
| The vacuum unit is overheated. | Defect thermo switch (T-mod).                         | Dismantle the top cover and clean or exchange the cooling air filter. Reset the thermo switch. If the thermo switch is defective, please contact the distributor. |

## 8 Spare Parts

**CAUTION! Risk of equipment damage**

Use only Nederman original spare parts and accessories.

Contact your nearest authorized distributor or Nederman for advice on technical service or if you require help with spare parts. See also [www.nederman.com](http://www.nederman.com).

### 8.1 Ordering spare parts

When ordering spare parts always state the following:

- The part number and control number (see the product identification plate).
- Detail number and name of the spare part (see [www.nederman.com/en/service/spare-part-search](http://www.nederman.com/en/service/spare-part-search)).
- Quantity of the parts required.

## 9 Recycling

The product has been designed for component materials to be recycled. Different material types must be handled according to relevant local regulations. Contact the distributor or Nederman if uncertainties arise when scrapping the product at the end of its service life.

## 10 Appendix A: Service form



**NOTE!**

If an inspection result (for example, a measured value) differs significantly from a previous result, find the cause for the difference.

Copy the maintenance checklist, fill it in and save it as a service record.

For values, note the value in the result column, otherwise, a tick will suffice if the item has been performed or considered.

|                   |  |
|-------------------|--|
| Customer          |  |
| Vacuum Type/Model |  |
| Service date      |  |
| Serviced by       |  |

| Items to inspect                      | Result | Repaired | Replaced | Replaced part number |
|---------------------------------------|--------|----------|----------|----------------------|
| <b>VACUUM OFF</b>                     |        |          |          |                      |
| Silencer                              |        |          |          |                      |
| Container                             |        |          |          |                      |
| Trolley                               |        |          |          |                      |
| Suction hoses, couplings              |        |          |          |                      |
| Pre separator/cyclone                 |        |          |          |                      |
| Accessories                           |        |          |          |                      |
| Gasket                                |        |          |          |                      |
| Lid, vacuum head                      |        |          |          |                      |
| Container                             |        |          |          |                      |
| Filter(s)                             |        |          |          |                      |
| Silencer material                     |        |          |          |                      |
| Filter bag                            |        |          |          |                      |
| Float ball                            |        |          |          |                      |
| Wear plate, silo                      |        |          |          |                      |
| Wear plate, grit and dust separator   |        |          |          |                      |
| <b>VACUUM ON (TOP COVER ATTACHED)</b> |        |          |          |                      |
| On/Off function                       |        |          |          |                      |
| Vacuum                                |        |          |          |                      |

| Items to inspect                                     | Result | Repaired | Replaced | Replaced part number |
|--|--------|----------|----------|----------------------|
| Noise level  |        |          |          |                      |
| <b>VACUUM ON (TOP COVER REMOVED)</b>                 |        |          |          |                      |
| Rotation motors                                      |        |          |          |                      |
| Thermo switch function                               |        |          |          |                      |
| <b>VACUUM OFF (TOP AND SECONDARY COVERS REMOVED)</b> |        |          |          |                      |
| Electric cable connections                           |        |          |          |                      |
| Carbon brushes                                       |        |          |          |                      |
| Commutator wear                                      |        |          |          |                      |
| Motor wear   |        |          |          |                      |
| Radio disturbance compression card                   |        |          |          |                      |
| <b>OTHER ITEMS (SPECIFY)</b>                         |        |          |          |                      |
|  |        |          |          |                      |
|  |        |          |          |                      |
|  |        |          |          |                      |
|  |        |          |          |                      |
|  |        |          |          |                      |
|  |        |          |          |                      |
|  |        |          |          |                      |

## Indholdsfortegnelse

|   |    |
|---|----|
| Figurer .....                                     | 8  |
| 1 Forord .....                                    | 33 |
| 2 Sikkerhed .....                                 | 33 |
| 2.1 Generelle sikkerhedsanvisninger .....         | 34 |
| 3 Beskrivelse .....                               | 35 |
| 3.1 Tiltænkt anvendelse .....                     | 35 |
| 3.2 Tekniske data .....                           | 35 |
| 3.2.1 Data for elektrisk vakuumenhed .....        | 35 |
| 3.2.2 Data for patronfilter .....                 | 35 |
| 3.2.3 Filterposer .....                           | 36 |
| 4 Installation .....                              | 37 |
| 4.1 Big-bags og holdere .....                     | 37 |
| 5 Anvendelse .....                                | 38 |
| 6 Vedligeholdelse .....                           | 38 |
| 6.1 Rensning af patronfiltret/filterposen .....   | 39 |
| 6.1.1 Manuel rensning med omvendt luftstrøm ..... | 39 |
| 6.2 Udskiftning af patronfiltret .....            | 39 |
| 6.3 Udskiftning af filterposen .....              | 39 |
| 6.4 Udskift støvposerne .....                     | 39 |
| 6.5 Rensning af svømmerkuglen .....               | 39 |
| 6.6 Udskift filterpakken .....                    | 40 |
| 6.7 Rutinemæssig inspektion og service .....      | 40 |
| 7 Fejlfinding .....                               | 42 |
| 8 Reservdele .....                                | 43 |
| 8.1 Bestilling af reservdele .....                | 43 |
| 9 Genbrug .....                                   | 43 |
| 10 Bilag A: Serviceformular .....                 | 44 |



## 1 Forord

Tak, fordi du har valgt et Nederman-produkt!

Nederman Group er en af verdens førende leverandører og udviklere af produkter og løsninger til miljøteknologisektoren. Vores innovative produkter sørger for filtrering, rensning og genvinding i de mest krævende miljøer. Nedermans produkter og løsninger hjælper dig med at øge produktiviteten, nedbringe omkostningerne og reducere miljøpåvirkningen fra industrielle processer.

Læs al produktdokumentation og produktets typeskilt omhyggeligt før installation, brug og servicering af dette produkt. Sørg for at genanskaffe dokumentationen, hvis den bliver væk. Nederman forbeholder sig retten til at modificere og forbedre sine produkter, herunder dokumentationen, uden forudgående varsel.

Dette produkt er konstrueret til at opfylde kravene i de relevante EU-direktiver. For at opretholde denne status skal alt arbejde i forbindelse med installation, reparation og vedligeholdelse udføres af uddannet personale, og der må kun anvendes originale reservedele og originalt tilbehør fra Nederman. Kontakt nær-

meste autoriserede forhandler eller Nederman for at få råd om teknisk service og anskaffelse af reservedele. Hvis produktet leveres med defekte eller manglende dele, skal speditøren og den lokale Nederman-repræsentant straks orienteres herom.

## 2 Sikkerhed

Dette dokument indeholder vigtige oplysninger, der vises som enten en advarsel, en forsigtighedsregel eller en bemærkning. Se de følgende eksempler:



### **ADVARSEL! Risiko for personskade**

Advarsler angiver, at personalets sundhed og sikkerhed udsættes for en potentiel fare, og hvordan faren kan undgås.



### **FORSIGTIG! Risiko for beskadigelse af udstyr**

Forsigtighedsregler angiver, at produktet, men ikke personalet, udsættes for en potentiel fare, og hvordan faren kan undgås.



### **BEMÆRK!**

Noter indeholder andre oplysninger, som brugeren skal være specielt opmærksom på.

## 2.1 Generelle sikkerhedsanvisninger

DA

**ADVARSEL! Eksplosionsfare**

- Der må ikke opsuges genstande, som kan forårsage antændelse eller blokering. Det er strengt forbudt at opsuge materiale, som kan gennemgå farlige kemiske eller termiske reaktioner og/eller selvantændelse.
- Hvis denne enhed anvendes til opsugning af farligt materiale eller placeres et sted, hvor sådant materiale er til stede, skal du kontakte din nærmeste autoriserede forhandler eller Nederman for at få teknisk rådgivning.
- Brug ikke støvsugeren til at opsuge materiale, som er ætsende, eksplosivt, brandfarligt, kemisk ustabil eller selvantændeligt, eller som kan udløse gnister.

| Skilt         | Beskrivelse                               | Skilt        | Beskrivelse                         |
|---------------|---|--------------|-------------------------------------|
| <br>Max 8 bar | Tryk, maks. 8 bar.                        | <br>MAX 40°C | Omgivelsestemperatur, maks. 40°C.   |
|               | Vekselstrøm.                              |              | Bevægelig trykluftscylinder.        |
|               | Højt støjniveau.<br>Brug høreværn.        |              | Fare for knusning.                  |
|               | Kan nemt vælte.                           |              | Brug en splitpind.                  |
|               | Der må ikke opsuges farligt materiale.    |              | Må ikke placeres på en ujævn flade. |
|               | Der må ikke opsuges eksplosivt materiale. |              | Der må ikke anvendes en kran.       |
|               | Der må ikke opsuges ætsende midler.       |              | Der må ikke svejses.                |

## 3 Beskrivelse

### 3.1 Tiltænkt anvendelse

Denne støvsuger er konstrueret til opsugning af støv og granulater. Den kan også konfigureres til opsugning af vådt materiale. Støvsugeren leveres med en svømmerkugle, hvis den skal bruges til vådt materiale.

Svømmerkuglen kan fjernes ved opsugning af tørt materiale. Se [Figur 12](#).



#### BEMÆRK!

Figurerne ovenfor er kun grundlæggende designskemaer for støvsugerne. Individuelle dele på de forskellige modeller kan variere.

DA

### 3.2 Tekniske data

Se også den vedhæftede reservedelsfortegnelse for at se en beskrivelse af reservedelene og for at se deres numre.

| Støvsuger                            |                    |
|--------------------------------------|--------------------|
| Materialebeskrivelse                 | Pulverlakeret stål |
| Materialegevinding (omtrentlig vægt) | 95%                |
| Omgivende temperatur                 | -10°C til +40°C    |
| Proceslufttemperatur (tør luft)      | 0 til 60°C         |

#### 3.2.1 Data for elektrisk vakuumenhed

se også [Figur 1](#).

| Vaku-<br>umge-<br>nerator | IP-klas-<br>se | Effekt  | Spæn-<br>ding | Fre-<br>kvens | Max. va-<br>cuum | Tryk   | Maks.<br>luft-<br>strøm  | Støjni-<br>veau* |
|---------------------------|----------------|---------|---------------|---------------|------------------|--------|--------------------------|------------------|
|                           |                | [kW]    | [V]           | [Hz]          | [mmWc]           | [-kPa] | [Nm <sup>3</sup> /<br>h] | dB(A)            |
| NEL2R                     | IP 44          | 1.7/1.6 | 230           | 50/60         | 2150             | 21,5   | 312                      | 78,7             |
| NEL3R                     | IP 44          | 2.5/2.4 | 230           | 50/60         | 2150             | 21,5   | 460                      | 79,7             |
| NEL3RT                    | IP 44          | 2.5/2.4 | 230           | 50/60         | 2150             | 21,5   | 460                      | 79,7             |
| NEL2                      | IP 44          | 1.6/1.7 | 110           | 50/60         | 2000             | 20     | 312                      | 78,7             |
| NEL3                      | IP 44          | 2.4/2.6 | 110           | 50/60         | 2000             | 20     | 460                      | 79,7             |
| NEL3T                     | IP 44          | 2.4/2.6 | 110           | 50/60         | 2000             | 20     | 460                      | 79,7             |

#### 3.2.2 Data for patronfilter

se også [Figur 2](#).

| Res. nr. | Areal<br>(A)      | Diame-<br>ter (D) | Læng-<br>de (L) | Materiale                                  | Filter-<br>klasse ** | Maks.<br>temp. | Kan<br>va-<br>skes *** |
|----------|-------------------|-------------------|-----------------|--|----------------------|----------------|------------------------|
|          | [m <sup>2</sup> ] | [mm]              | [mm]            |  |                      | [°C]           |                        |
| 43120100 | 2,38              | 264               | 220             | Cellulose/glasfiber/cel-<br>lulose - 3 lag | M                    | 70             | Nej                    |
| 43120101 | 2,38              | 264               | 220             | Cellulose                                  | M                    | 70             | Nej                    |
| 43120200 | 1,56              | 264               | 220             | Cellulose                                  | H13                  | 70             | Nej                    |

| Res. nr. | Areal (A)         | Diame-ter (D) | Læng-de (L) | Materiale                              | Filter-klasse ** | Maks. temp. | Kan va-skes *** |
|----------|-------------------|---------------|-------------|--|------------------|-------------|-----------------|
|          | [m <sup>2</sup> ] | [mm]          | [mm]        |  |                  | [°C]        |                 |
| 43120201 | 1,00              | 150           | 230         | Cellulose/Glasfiber - 2 lag            | H13              | 70          | Nej             |
| 43120300 | 2,38              | 264           | 220         | Polyester                              | M                | 110         | OK              |
| 43120302 | 2,38              | 264           | 220         | Antistatisk polyester                  | M                | 120         | OK              |
| 43120303 | 10,00             | 264           | 870         | Antistatisk polyester                  | M                | 120         | OK              |
| 43120304 | 2,38              | 264           | 220         | Polyester                              | M                | 110         | OK              |
| 43120400 | 0,70              | 338           | 42          | Cellulose                              | M                | 70          | Nej             |
| 43130001 | 2,38              | 264           | 220         | Cellulose                              | M                | 70          | Nej             |
| 43130100 | 2,38              | 264           | 220         | Cellulose                              | M                | 70          | Nej             |
| 43130200 | 5,40              | 264           | 470         | Cellulose                              | M                | 70          | Nej             |
| 43130201 | 5,40              | 264           | 470         | Cellulose                              | M                | 70          | Nej             |
| 43130300 | 6,90              | 264           | 600         | Cellulose                              | M                | 70          | Nej             |
| 43130301 | 6,90              | 264           | 600         | Cellulose                              | M                | 70          | Nej             |
| 43130400 | 10,00             | 264           | 870         | Cellulose                              | M                | 70          | Nej             |
| 43130401 | 10,00             | 264           | 870         | Cellulose                              | M                | 70          | Nej             |
| 43130500 | 1,56              | 264           | 220         | Cellulose/glasfiber                    | H13              | 70          | Nej             |
| 43130700 | 3,50              | 264           | 470         | Cellulose/glasfiber/cel-lulose - 3 lag | H13              | 70          | Nej             |
| 43130702 | 3,50              | 264           | 470         | Cellulose/glasfiber/cel-lulose - 3 lag | H13              | 70          | Nej             |
| 43130800 | 4,50              | 264           | 600         | Cellulose/glasfiber/cel-lulose - 3 lag | H13              | 70          | Nej             |
| 43130801 | 4,50              | 264           | 600         | Cellulose/glasfiber/cel-lulose - 3 lag | H13              | 70          | Nej             |
| 43130900 | 6,50              | 264           | 870         | Cellulose/glasfiber/cel-lulose - 3 lag | H13              | 70          | Nej             |
| 43130901 | 6,50              | 264           | 870         | Cellulose/glasfiber/cel-lulose - 3 lag | H13              | 70          | Nej             |

\*\* I henhold til EN 60335-2-69/EN 1822

\*\*\* Udskift patronfiltret, når det er blevet vasket to gange.

### 3.2.3 Filterposer

se også [Figur 3](#).

| Reservevedelsnummer * | Areal (A)         | Materiale             | Filterklasse ** | Maks. temp. |
|-----------------------|-------------------|-----------------------|-----------------|-------------|
|                       | [m <sup>2</sup> ] |                       |                 | [°C]        |
| 43110001              | 0,50              | Polypropylen          | M               | 70          |
| 43110100              | 0,35              | Polyester             | M               | 120         |
| 43110200              | 0,35              | Antistatisk polyester | M               | 120         |
| 43110300              | 0,59              | Polyester             | M               | 120         |
| 43110400              | 0,59              | Antistatisk polyester | M<br>M          | 120         |

\* Se reservevedelsnummeret på filterets mærkat.

\*\* I henhold til EN 60335-2-69

## 4 Installation



### ADVARSEL! Risiko for personskade

- Ikke-mobile støvsugere skal boltes forsvarligt fast på en hård, plan flade.
- Støvsugeren må ikke placeres på en ujævn eller hældende flade.
- Brug altid korrekt løftegrej og beskyttelsesudstyr, når du samler det konfigurerede produkt.
- Brug altid korrekt løfteudstyr, når der bruges løfteøjjer til løft af støvsugere.
- Brug en gaffeltruck til transport af støvsugere med et stativ eller en vogn, medmindre støvsugeren er udstyret med øjebolte.
- Brug altid korrekt løfteudstyr, når der bruges løfteøjjer til løft af støvsugere.
- Brug en gaffeltruck til transport af støvsugere med et stativ eller en vogn, medmindre støvsugeren er udstyret med øjebolte.



### FORSIGTIG! Risiko for beskadigelse af udstyr

- Belast ikke håndtagene med en vægt på mere end 75 kg. Se [Figur 16](#).
- Big-bagsene må ikke hænges op i hjørnestropperne. Stropperne er kun beregnet til at forhindre posen i at falde sammen. Vægten af det opsamlede støv/materiale skal være understøttet af pallen.
- Hvis der skal opsuges vådt materiale, skal der anvendes en svømmerkugle og et filter, som er konstrueret til formålet.
- Brug det korrekte filter til opsugning af vådt materiale.
- Sluk for støvsugeren, hvis der siver væske eller skum ud af den.



### BEMÆRK!

- Følg de lokale regler og bestemmelser vedrørende alle trin i installationsprocessen.
- Vedrørende elektriske tilslutninger henvises til [Figur 5](#).

## 4.1 Big-bags og holdere



### ADVARSEL! Risiko for personskade

- Brug altid godkendte big-bags.
- Tilslut øverste og nederste jordledning til big-bag'en.



### FORSIGTIG! Risiko for beskadigelse af udstyr

Big-bagsene må ikke hænges op i hjørnestropperne. Stropperne er kun beregnet til at forhindre posen i at falde sammen. Vægten af det opsamlede støv/materiale skal være understøttet af pallen.

Visse A-produkter er udstyret med big-bag-holdere til opsamling af materiale. Der kan anvendes andre opsamlingsmetoder, hvis de vurderes at være sikre i henhold til risikoanalysen for systemet.

Anbring en big-bag på en palle, og placer den under big-bag-holderen. Spændet på big-bag-holderen fastgør big-bag'ens åbning til holderen. Se [Figur 13 A\(A\)](#).

Tilslut big-bag'ens hjørnestropper til kæderne på big-bag-holderen. Juster spændingen ved at flytte karabinhagen op eller ned på kæden. Se [Figur 13 B\(B\)](#).

## 5 Anvendelse



### ADVARSEL! Risiko for personskade

- Støvsugning kan medføre statisk elektricitet. Kontakt de lokale myndigheder eller leverandøren for at få at vide, hvilke foranstaltninger der skal træffes for at undgå fare.
- Denne støvsuger må kun anvendes af korrekt uddannet personale.
- Strømkablet må ikke anvendes til at trække støvsugeren.
- Sørg for, at alle moduler, slanger og kabler er ordentligt fastgjort inden brug.
- Må ikke anvendes, hvis omgivelsestemperaturen overstiger 40° C.
- Kroppen må ikke eksponeres for vakuumindtag ved brug af enheden.
- Der skal altid anvendes behørigt beskyttelsesudstyr som f.eks. sikkerhedssko og høreværn.
- Der skal altid anvendes korrekt beskyttelsesudstyr, når der er risiko for eksponering for støv. Se [Figur 10](#).
- Pas på forhindringer placeret over dit hoved, så du undgår at blive ramt af dem eller gå ind i dem.



### FORSIGTIG! Risiko for beskadigelse af udstyr

- Svømmerkuglen kan fjernes ved opsugning af tørt materiale.
- Brug det korrekte filter til opsugning af vådt materiale.
- Sluk for støvsugeren, hvis der siver væske eller skum ud af den.
- Hvis der skal opsuges vådt materiale, skal der anvendes en svømmerkugle og et filter, som er konstrueret til formålet.
- Sørg for at samle filterposen korrekt, når du skifter fra våd til tør opsugning.
- Sørg for, at den manuelle udløbsventil er lukket, før du starter støvsugeren. Du har ikke adgang til den under brug af støvsugeren.
- Belast ikke håndtagene med en vægt på mere end 75 kg. Se [Figur 16](#).
- Støvsugeren må ikke anvendes, hvis der er begrænset eller ingen luftstrøm. Blæsemotoren kan blive overophedet.
- 110-V-enheder kan påvirke andet elektrisk udstyr.



### BEMÆRK!

- Svømmerkuglen kan fjernes ved opsugning af tørt materiale. Se [Figur 12](#).
- Rens filtret efter brug hver gang.
- Hvis sugsevnen er reduceret, kan det skyldes, at filteret er stoppet. Se [Kapitel 6 Vedligeholdelse](#).
- Når beholderen er fuld, slukker svømmekuglen for sugestrømmen ved opsugning af vådt materiale. Sluk for støvsugeren, inden beholderen tømmes.
- For at opnå det bedste resultat skal mundstykket justeres i henhold til arten og vægten af det materiale, som skal opsuges. Se [Figur 7](#).

Tænd for støvsugeren som følger:

- 1 Tilslut strømforsyningen.
- 2 Tænd for afbryderen for at starte støvsugeren. Se [Figur 1\(A\)](#).

## 6 Vedligeholdelse



### ADVARSEL! Risiko for personskade

- Styresystemet skal altid deaktiveres, inden strømmen til støvsugeren slås fra.
- Støvsugeren skal kobles fra strømforsyningen, inden der udføres nogen form for service, eller inden den flyttes. Se [Figur 1\(B\)](#).
- Sørg altid for, at kugleventilen er lukket, inden støvsugeren kontrolleres. Se [Figur 1\(B\)](#).
- Brug altid korrekt løfteudstyr, når der bruges løfteøjer til løft af støvsugere.
- Støvsugeren må ikke placeres på en ujævn eller hældende flade.
- Brug en gaffeltruck til transport af støvsugere med et stativ eller en vogn, medmindre støvsugeren er udstyret med øjebolte.
- Støvsugerens hjul skal låses, inden der udføres service.
- Til justerbare rammer; foretag ikke højdejusteringer, når siloen er fyldt med materiale.
- Brug altid korrekt beskyttelsesudstyr, når der er risiko for eksponering for støv, og spred ikke støv ved rensning eller udskiftning af filtre. Se [Figur 10](#).
- Støvet skal tømmes ned i en beholder eller en støvpose. Se [Figur 10](#).
- Pas på forhindringer placeret over dit hoved, så du undgår at blive ramt af dem eller gå ind i dem.

**FORSIGTIG! Risiko for beskadigelse af udstyr**

- Brug kun originale reservedele og tilbehør fra Nederman.
- Opbevar støvsugeren i opret stilling.

**6.1 Rensning af patronfiltret/filterposen****BEMÆRK!**

- Rens filtret efter brug hver gang.
- Hvis der anvendes et vaskbart filter, kan det vaskes med vand og rengøringsmiddel. Lad det lufttørre.
- Udskift patronfiltret, når det er blevet vasket to gange.
- Hvis patronfiltret lægges i en støvpose med henblik på bortskaffelse, skal du binde en knude på støvposen. Se [Figur 10](#).

- 1 Sluk for støvsugeren.
- 2 Tøm støvet ud af filtret og ned i en beholder eller støvpose.
- 3 Rens patronfiltret ved at banke det let mod et hårdt underlag.
- 4 Ryst filterposen.

**6.1.1 Manuel rensning med omvendt luftstrøm**

Afhængigt af model bruger støvsugeren en af to metoder til manuel rensning af filtrene med omvendt luft. Se [Figur 8](#) og [Figur 9](#).

**Metode 1**

- 1 Tænd for støvsugeren.
- 2 Håndtagets position under støvsugning [Figur 8\(A\)](#).
- 3 Flyt håndtaget til position [Figur 8\(B\)](#) i forbindelse med rensning af filtret.
- 4 Gentages tre gange.

**Metode 2**

- 1 Tænd for støvsugeren.
- 2 Frakobl slangen [Figur 9\(A\)](#).
- 3 Åbn og luk låget [Figur 9\(B\)](#).
- 4 Gentages tre gange.

**6.2 Udskiftning af patronfiltret****BEMÆRK!**

- Hvis filtret lægges i en støvpose med henblik på bortskaffelse, skal du binde en knude på støvposen. Se [Figur 10](#).
- Se [Figur 11](#) vedrørende brug af et patronfilter og en filterpose.

- 1 Sluk for støvsugeren.
- 2 Fjern filtret, og læg det i en beholder eller støvpose med henblik på bortskaffelse.
- 3 Sæt det nye filter i.

**6.3 Udskiftning af filterposen****BEMÆRK!**

- Hvis filterposen lægges i en støvpose med henblik på bortskaffelse, skal du binde en knude på støvposen. Se [Figur 10](#).

- 1 Sluk for støvsugeren.
- 2 Tøm forudskilleren, hvis en sådan anvendes.
- 3 Fjern filterkurven og filterposen.
- 4 Udskift filterposen.

**6.4 Udskift støvposerne**

Støvposer skal udskiftes, når de er fyldt. Hvor ofte dette sker, varierer for det enkelte anlæg. Det anbefales at kontrollere dette regelmæssigt.

Støvposer udskiftes på følgende måde:

- 1 Sluk for støvsugeren.
- 2 Fjern (og luk) big-bag'ens åbning fra big-bag-holderen. Vær særligt opmærksom på at undgå unødigt spild/lækage af støv og utilsigtet udladning af statisk elektricitet.
- 3 Med hensyn til big-bags:
  - Fjern de to jordklemmer fra big-bag'ens jordkabelsko.
  - Bind en knude på big-bag'en, og udskift den. Se [Figur 6](#).
  - Sæt de to jordklemmer tilbage på jordkabelskoene.
- 4 Sæt big-bag'ens åbning fast på big-bag-holderen. Se [Figur 6](#) vedrørende big-bags.
- 5 Tænd for støvsugeren.

**6.5 Rensning af svømmerkuglen****BEMÆRK!**

- I [Figur 12](#) kan du se, hvordan svømmerkuglen sættes tilbage efter rensning.

Hvis støvsugeren bruges til vådt materiale, skal svømmerkuglen renses en gang om måneden.

## 6.6 Udskift filterpakken



Se [Figur 2](#). Partiklerne opsamles på ydersiden af filteret. Rengøring udføres hver anden time, eller når sugoeffekten aftager. Det anbefales at udskifte hele filterindsatsen. Når kun poserne udskiftes, skal filterringen også udskiftes.

## 6.7 Rutinemæssig inspektion og service

Følg nedenstående liste for rutinemæssigt at finde samt reparere eller udskifte slidte og beskadigede dele på indersiden og ydersiden af støvsugeren. Se også [Kapitel 10 Bilag A: Serviceformular](#). Kontakt din nærmeste autoriserede forhandler eller Nederman for at få råd om teknisk service, eller hvis du har brug for hjælp til reservedele.

| Dele, som skal efterses            | Kig efter   | Service  |
|------------------------------------|---|--|
| <b>VAKUUM SLÅET FRA</b>            |   |  |
| Sugeslanger, koblinger             | Lækkende sugeslanger og koblinger.                  | Udskift. Se jordingsvejledningen i <a href="#">Figur 4</a> .         |
| Pakninger                          | Slidte, gamle og lækkende pakninger.                | Udskift.   |
| Patronfilter                       | Slidte filtre.                                      | Udskift.   |
| Filterpose                         | Fyldt eller revnet filterpose.                      | Rens eller udskift en fyldt filterpose. Udskift revnede filterposer. |
| Lyddæmpermateriale                 | Beskadiget lyddæmpermateriale.                      | Udskift.   |
| Svømmerkugle                       | Snavset svømmerkugle.                               | Rens svømmerkuglen mindst én gang om måneden.                        |
| Ejektordyse                        | Snavset ejektordyse.                                | Rens.  |
| Slidplade, silo                    | Beskadiget eller flosset gummiskive på slidpladen.  | Udskift slidpladen.  |
| Slidplade, sand- og støvudskiller  |   |  |
| Kompressionskort til radiostøj     | Ledninger på kortet er brændt.                      | Udskift kortet.  |
| <b>VAKUUM SLÅET TIL</b>            |   |  |
| Hovedafbryder                      | Motorerne starter ikke ved tryk på hovedafbryderen. | Udskift hovedafbryderen. Se <a href="#">Figur 13 B</a> .             |
| Hvis det angivne vakuum ikke opnås | Se <a href="#">Kapitel 7 Fejlfinding</a> .          |  |
| Unormalt støjniveau.               |   |  |



| Dele, som skal efterses  | Kig efter   | Service  |
|--|---|--|
| <b>VAKUUM SLÅET TIL (TOPDÆKSEL FJERNET)</b>  |   |  |
|  <b>ADVARSEL! Risiko for personskade</b><br>Motoren må ikke berøres med værktøj under denne handling. |   |  |
| Motorer  | Kontrollér, at motorerne kører med uret set ovenfra.  | Se <a href="#">Kapitel 7 Fejlfinding</a> .   |
| Termofunktion  | Kontrollér termofunktionen ved at blokere køleluftindtagene med papirark. Hvis temperaturen overstiger cirka 75 °C/167 °F, uden at motorerne slukker. |  |
| <b>VAKUUM SLÅET FRA (TOPDÆKSEL OG SEKUNDÆRE DÆKSLER ER FJERNET)</b>  |   |  |
|  <b>ADVARSEL! Risiko for personskade</b><br>Frakobl strømkablet, før dækslerne afmonteres.            |   |  |
| Kabelforbindelser og skruer  | Løse kabelforbindelser og skruer.   | Fastgør kabelforbindelserne, og stram skruerne.  |
| Kulbørster   | Slidte kulbørster.  | Udskift.<br> <b>BEMÆRK!</b><br>Børsterne skal udskiftes efter 900 driftstimer. Se <a href="#">Figur 13 A</a> . |
| Kommutator   | Forurennet kommutator   | Rens kommutatoren.   |
| Motor  | Modstand i lejerne.   | Udskift motoren.   |

## 7 Fejlfinding

DA

| Problem                     | HRD fejl  | Løsning   |
|-----------------------------|---|---|
| Motoren vil ikke starte     | Strømmen er ikke tilsluttet.  | Tilslut strømforsyningen.   |
|                             | Termoafbryderen er ikke nulstillet eller er defekt (T-mod).                     | Afmonter topdækslet, og rens eller udskift køleluftfilteret. Nulstil termoafbryderen.<br>Hvis termoafbryderen er defekt, skal du kontakte forhandleren.     |
|                             | Hovedafbryderen eller kablet er defekt.   | Kontakt forhandleren.   |
|                             | Kompressionskortet til radio-støj er defekt.                                    | Kontakt forhandleren.   |
| Ingen eller ringe sugsevne. | Motoren er ikke forbundet korrekt.  | Kontrollér forbindelser og ledninger.   |
|                             | Der er ikke tændt helt for afbryderen.  | Tænd for afbryderen.  |
|                             | Sugeslangen eller sugeindtaget er tilstoppet.                                   | Frakobl sugeslangen. Vend den, og sug i den modsatte retning. Hvis den stadig er tilstoppet, skal blokeringen fjernes med en stang.                         |
|                             | En eller to motorer er defekte.   | Afmonter topdækslet, og kontrollér børsterne og kommutatorerne. Udskift børsterne, hvis de er slidte. Kontakt forhandleren, hvis kommutatorerne er brændte. |
|                             | Filtret er tilstoppet.  | Se <a href="#">Kapitel 6 Vedligeholdelse</a> .  |
|                             | Sugeslangen lækker.   | Udskift sugeslangen.  |
|                             | Pakningerne lækker.   | Fjern og udskift beskadigede neoprenpakninger. Brug en egnet tokomponentlim.  |
|                             | Udløbsventilen er åben.   | Luk ventilen.   |
| Støv i udblæsningsslufften. | Filter mangler, defekt eller forkert monteret.                                  | Kontrollér filtret, og udskift det om nødvendigt.   |
| Vand i udblæsningsslufften. | Filterkurven eller svømmerkuglen er forkert installeret eller ikke installeret. | Genmonter filterkurven eller svømmerkuglen.   |
|                             | Filterkurven eller svømmerkuglen er defekt.                                     | Udskift.  |
| Unormalt støjni-veau.       | Pakningerne lækker.   | Fjern og udskift beskadigede neoprenpakninger. Brug en egnet tokomponentlim.  |
|                             | Det lydabsorberende materiale er defekt.  | Afmonter topdækslet, og fjern snavs. Udskift beskadiget lyddæmpermateriale efter behov.   |

| Problem                       | HRD fejl                      | Løsning  |
|-------------------------------|-------------------------------|--|
| Vakuumenheden er overophedet. | Defekt termoafbryder (T-mod). | Afmonter topdækslet, og rens eller udskift køleluftfilteret. Nulstil termoafbryderen. Hvis termoafbryderen er defekt, skal du kontakte forhandleren. |

## 8 Reservdele



### **FORSIGTIG! Risiko for beskadigelse af udstyr**

Brug kun originale reservedele og tilbehør fra Nederman.

Kontakt din nærmeste autoriserede forhandler eller Nederman for at få råd om teknisk service, eller hvis du har brug for hjælp til reservedele. Se også [www.nederman.com](http://www.nederman.com).

### 8.1 Bestilling af reservedele

Ved bestilling af reservedele skal der altid oplyses følgende:

- Reservedels- og kontrolnummer (se produktets typeskilt).
- Reservedelens specifikke nummer og navn (se [www.nederman.com/en/service/spare-part-search](http://www.nederman.com/en/service/spare-part-search)).
- Antallet af reservedele.

## 9 Genbrug

Produktet er designet til komponentmaterialer, der kan genanvendes. Forskellige materialetyper skal håndteres i henhold til relevante lokale regler. Kontakt distributøren eller Nederman, hvis der opstår usikkerhed ved ophugning af produktet i slutningen af dets levetid.

## 10 Bilag A: Serviceformular

DA



### BEMÆRK!

Hvis resultatet af et eftersyn (f.eks. en målt værdi) afviger væsentligt fra tidligere resultater, skal årsagen til forskellen findes.

Kopier vedligeholdelsesprotokollen, udfyld den, og gem den som serviceregistrering.

Ved værdier skal værdien noteres i resultatkolonnen. Ellers er det tilstrækkeligt at sætte et flueben, hvis punktet er blevet udført eller taget i betragtning.

|                  |  |
|------------------|--|
| Kunde            |  |
| Sugertype/-model |  |
| Dato for service |  |
| Service af       |  |

| Dele, som skal efterses                   | Resultat | Repareret | Udskiftet | Udskiftet reservedelsnummer |
|---|----------|-----------|-----------|-----------------------------|
| <b>VAKUUM SLÅET FRA</b>                   |          |           |           |                             |
| Lyddæmper                                 |          |           |           |                             |
| Beholder                                  |          |           |           |                             |
| Vogn                                      |          |           |           |                             |
| Sugeslanger, koblinger                    |          |           |           |                             |
| Forudskiller/cyklon                       |          |           |           |                             |
| Tilbehør                                  |          |           |           |                             |
| Pakning                                   |          |           |           |                             |
| Låg, vakuumboved                          |          |           |           |                             |
| Beholder                                  |          |           |           |                             |
| Filter/filtre                             |          |           |           |                             |
| Lyddæmpermateriale                        |          |           |           |                             |
| Filterpose                                |          |           |           |                             |
| Svømmerkugle                              |          |           |           |                             |
| Slidplade, silo                           |          |           |           |                             |
| Slidplade, sand- og støvudskiller         |          |           |           |                             |
| <b>VAKUUM SLÅET TIL (TOPDÆKSEL PÅSAT)</b> |          |           |           |                             |
| Tænd/sluk-funktion                        |          |           |           |                             |

| Dele, som skal efterses  | Resultat | Repareret | Udskiftet | Udskiftet reservedelsnummer |
|--|----------|-----------|-----------|-----------------------------|
| Vakuum   |          |           |           |                             |
| Støjniveau   |          |           |           |                             |
| <b>VAKUUM SLÅET TIL (TOP-DÆKSEL FJERNET)</b>                         |          |           |           |                             |
| Motorernes rotation  |          |           |           |                             |
| Termoafbryderens funktion  |          |           |           |                             |
| <b>VAKUUM SLÅET FRA (TOP-DÆKSEL OG SEKUNDÆRE DÆKSLER ER FJERNET)</b> |          |           |           |                             |
| Tilslutning af elkabler  |          |           |           |                             |
| Kulbørster   |          |           |           |                             |
| Slid på kommutator   |          |           |           |                             |
| Slid på motor  |          |           |           |                             |
| Kompressionskort til radioforstyrrelser                              |          |           |           |                             |
| <b>ANDRE DELE (PRÆCISERES)</b>                                       |          |           |           |                             |
|  |          |           |           |                             |
|  |          |           |           |                             |
|  |          |           |           |                             |
|  |          |           |           |                             |
|  |          |           |           |                             |
|  |          |           |           |                             |
|  |          |           |           |                             |

## Inhaltsverzeichnis

|   |    |
|---|----|
| Abbildungen .....                                       | 8  |
| 1 Vorwort .....   | 47 |
| 2 Sicherheit .....                                      | 47 |
| 2.1 Allgemeine Sicherheitshinweise .....                | 48 |
| 3 Beschreibung .....                                    | 49 |
| 3.1 Verwendungszweck .....                              | 49 |
| 3.2 Technische Daten .....                              | 49 |
| 3.2.1 Daten zum elektrischen Vakuummaggregat .....      | 49 |
| 3.2.2 Daten zur Filterpatrone .....                     | 49 |
| 3.2.3 Filterschläuche .....                             | 51 |
| 4 Installation .....                                    | 51 |
| 4.1 Sammelbehälter und -halter .....                    | 51 |
| 5 Bedienung .....                                       | 52 |
| 6 Wartung .....   | 53 |
| 6.1 Reinigung der Filterpatrone/des Filterbeutels ..... | 53 |
| 6.1.1 Manuelle Gegenstromreinigung .....                | 53 |
| 6.2 Austausch der Filterpatrone .....                   | 53 |
| 6.3 Austausch des Filterbeutels .....                   | 54 |
| 6.4 Sammelbehälter ersetzen .....                       | 54 |
| 6.5 Reinigung der Schwimmerkugel .....                  | 54 |
| 6.6 Austausch des Filterpakets .....                    | 54 |
| 6.7 Routinemäßige Überprüfung und Wartung .....         | 55 |
| 7 Fehlersuche und Fehlerbehebung .....                  | 57 |
| 8 Ersatzteile .....                                     | 58 |
| 8.1 Bestellung von Ersatzteilen .....                   | 58 |
| 9 Entsorgung .....                                      | 58 |
| 10 Anhang A: Serviceformular .....                      | 59 |

## 1 Vorwort

Danke, dass Sie ein Nederman-Produkt verwenden!

Die Nederman-Gruppe ist ein weltweit führender Anbieter und Entwickler von Produkten und Lösungen für den Umwelttechnologiesektor. Unsere innovativen Produkte filtern, reinigen und recyceln auch in den anspruchsvollsten Umgebungen. Die Produkte und Lösungen von Nederman helfen Ihnen, Ihre Produktivität zu verbessern, Kosten zu senken und auch die Auswirkungen industrieller Prozesse auf die Umwelt zu reduzieren.

Lesen Sie vor Installation, Benutzung und Wartung dieses Produkts sämtliche Produktdokumentation sowie das Typenschild für dieses Produkt. Bei einem Verlust muss die Dokumentation sofort ersetzt werden. Nederman behält sich das Recht vor, Produkte und Dokumentation ohne vorherige Ankündigung zu ändern.

Dieses Produkt erfüllt die Anforderungen der einschlägigen EU-Richtlinien. Um diesen Status zu wahren, müssen sämtliche Installations-, Wartungs- und Instandsetzungsarbeiten von qualifiziertem Personal und ausschließlich mit Original-Ersatzteilen durchgeführt werden. Wenden Sie sich für Hilfestellung zu

technischem Service und für Ersatzteile bitte an Ihren Fachhändler oder direkt an Nederman. Wenn Sie bei Anlieferung des Produktes feststellen, dass Teile beschädigt sind oder fehlen, informieren Sie bitte die Spedition und Ihre Nederman Niederlassung vor Ort.

## 2 Sicherheit

Dieses Dokument enthält wichtige Informationen, die in Form von Warnungen und Hinweisen gegeben werden:



### **WARNUNG! Verletzungsgefahr**

Warnungen weisen auf eine mögliche Gefahr für die Gesundheit und die Sicherheit der Benutzer sowie auf die Gefahrenvermeidung hin.



### **VORSICHT! Gefahr der Anlagenbeschädigung**

Vorsichtshinweise kennzeichnen eine mögliche Gefahr für das Produkt, jedoch nicht für das Personal, und enthalten Informationen zur Gefahrenvermeidung.



### **BEACHTEN!**

Hinweise enthalten wichtige Informationen für die Mitarbeiter.

## 2.1 Allgemeine Sicherheitshinweise

DE



### WARNUNG! Explosionsgefahr

- Keine Stoffe absaugen, die Entzünden oder Verstopfen verursachen können. Es ist strikt untersagt, Material abzusaugen, das gefährliche chemische oder thermische Reaktionen und /oder Selbstentzündung auslösen kann.
- Wenn das Gerät zum Absaugen von gefährlichen Materialien verwendet oder an einem Ort abgestellt werden soll, an dem derartiges Material vorhanden ist, ist Kontakt zum nächsten autorisierten Händler bzw. zu Nederman aufzunehmen und um technische Beratung zu bitten.
- Es ist untersagt, den Staubsauger für Material zu verwenden, das ätzend, heiß, explosiv, leicht entflammbar, chemisch instabil bzw. selbstentzündlich ist oder Funken erzeugen kann.

| Schild   | Beschreibung                               | Schild  | Beschreibung                               |
|--|--|---|--|
| <br>Max 8 bar | Druck, max. 8 bar                          | <br>MAX 40°C | Umgebungstemperatur, max. 40°C             |
|               | Wechselstrom                               |              | Beweglicher Druckluftzylinder              |
|             | Hoher Geräuschpegel<br>Gehörschutz tragen. |            | Quetschgefahr                              |
|             | Kann leicht umkippen.                      |            | Federstecker verwenden.                    |
|             | Keine gefährlichen Materialien absaugen.   |            | Nicht auf einer unebenen Fläche abstellen. |
|             | Keine explosiven Materialien absaugen.     |            | Keinen Kran verwenden.                     |
|             | Keine ätzenden Substanzen absaugen.        |            | Nicht verschweißen.                        |



## 3 Beschreibung

### 3.1 Verwendungszweck

Dieser Staubsauger ist für die Beseitigung von Staub und Granulat vorgesehen. Er kann auch auf die Beseitigung von feuchtem Material umgestellt werden. Für den Einsatz in Verbindung mit feuchtem Material wird der Staubsauger mit einer Schwimmerkugel ausgestattet.

Die Schwimmerkugel kann beim Absaugen von trockenem Material entfernt werden. Siehe [Abbildung 12](#).



#### BEACHTEN!

Bei den obigen Abbildungen handelt es sich um schematische Darstellungen der Staubsauger-Grundausführung. Bestimmte Komponenten der einzelnen Modelle können voneinander abweichen.

DE

### 3.2 Technische Daten

Siehe auch Beschreibungen und Artikelnummern der Ersatzteile in den beiliegenden Ersatzteilhandbüchern.

| Staubsauger                            |                           |
|--|---------------------------|
| Materialbeschreibung                   | Pulverbeschichteter Stahl |
| Materialrecycling (ungefähres Gewicht) | 95%                       |
| Umgebungstemperatur                    | -10°C bis +40°C           |
| Prozesslufttemperatur (trocken)        | 0 bis 60°C                |

#### 3.2.1 Daten zum elektrischen Vakuummaggregat

Siehe auch [Abbildung 1](#).

| Vaku-<br>umer-<br>zeuger | IP-<br>Schutz-<br>art | Leis-<br>tung | Span-<br>nung | Fre-<br>quenz | Das ma-<br>ximale<br>Vakuum | Druck  | Max.<br>Luft-<br>strom   | Ge-<br>räs-<br>ch-<br>pegel * |
|--------------------------|-----------------------|---------------|---------------|---------------|-----------------------------|--------|--------------------------|-------------------------------|
|                          |                       | [kW]          | [V]           | [Hz]          | [mmWc]                      | [-kPa] | [Nm <sup>3</sup> /<br>h] | dB(A)                         |
| NEL2R                    | IP 44                 | 1.7/1.6       | 230           | 50/60         | 2150                        | 21,5   | 312                      | 78,7                          |
| NEL3R                    | IP 44                 | 2.5/2.4       | 230           | 50/60         | 2150                        | 21,5   | 460                      | 79,7                          |
| NEL3RT                   | IP 44                 | 2.5/2.4       | 230           | 50/60         | 2150                        | 21,5   | 460                      | 79,7                          |
| NEL2                     | IP 44                 | 1.6/1.7       | 110           | 50/60         | 2000                        | 20     | 312                      | 78,7                          |
| NEL3                     | IP 44                 | 2.4/2.6       | 110           | 50/60         | 2000                        | 20     | 460                      | 79,7                          |
| NEL3T                    | IP 44                 | 2.4/2.6       | 110           | 50/60         | 2000                        | 20     | 460                      | 79,7                          |

#### 3.2.2 Daten zur Filterpatrone

Siehe auch [Abbildung 2](#).

| Arti-<br>kel-Nr. | Fläche<br>(A)     | Durch-<br>messer<br>(D) | Länge<br>(L) | Material                                       | Filter-<br>klasse ** | Höchst-<br>temp. | Ab-<br>wasch-<br>bar *** |
|------------------|-------------------|-------------------------|--------------|--|----------------------|------------------|--------------------------|
|                  | [m <sup>2</sup> ] | [mm]                    | [mm]         |  |                      | [°C]             |                          |
| 43120100         | 2,38              | 264                     | 220          | Zellulose/Glasfaser/Zel-<br>lulose 3 Schichten | M                    | 70               | Nein                     |
| 43120101         | 2,38              | 264                     | 220          | Zellulose                                      | M                    | 70               | Nein                     |

## E - Vacuum Cleaners

DE

| Arti-<br>kel-Nr. | Fläche<br>(A)     | Durch-<br>messer<br>(D) | Länge<br>(L) | Material                                       | Filter-<br>klasse ** | Höchst-<br>temp. | Ab-<br>wasch-<br>bar *** |
|------------------|-------------------|-------------------------|--------------|--|----------------------|------------------|--------------------------|
|                  | [m <sup>2</sup> ] | [mm]                    | [mm]         |  |                      | [°C]             |                          |
| 43120200         | 1,56              | 264                     | 220          | Zellulose                                      | H13                  | 70               | Nein                     |
| 43120201         | 1,00              | 150                     | 230          | Zellulose/Glasfaser 2<br>Schichten             | H13                  | 70               | Nein                     |
| 43120300         | 2,38              | 264                     | 220          | Polyester                                      | M                    | 110              | OK                       |
| 43120302         | 2,38              | 264                     | 220          | Antistatisches Polyester                       | M                    | 120              | OK                       |
| 43120303         | 10,00             | 264                     | 870          | Antistatisches Polyester                       | M                    | 120              | OK                       |
| 43120304         | 2,38              | 264                     | 220          | Polyester                                      | M                    | 110              | OK                       |
| 43120400         | 0,70              | 338                     | 42           | Zellulose                                      | M                    | 70               | Nein                     |
| 43130001         | 2,38              | 264                     | 220          | Zellulose                                      | M                    | 70               | Nein                     |
| 43130100         | 2,38              | 264                     | 220          | Zellulose                                      | M                    | 70               | Nein                     |
| 43130200         | 5,40              | 264                     | 470          | Zellulose                                      | M                    | 70               | Nein                     |
| 43130201         | 5,40              | 264                     | 470          | Zellulose                                      | M                    | 70               | Nein                     |
| 43130300         | 6,90              | 264                     | 600          | Zellulose                                      | M                    | 70               | Nein                     |
| 43130301         | 6,90              | 264                     | 600          | Zellulose                                      | M                    | 70               | Nein                     |
| 43130400         | 10,00             | 264                     | 870          | Zellulose                                      | M                    | 70               | Nein                     |
| 43130401         | 10,00             | 264                     | 870          | Zellulose                                      | M                    | 70               | Nein                     |
| 43130500         | 1,56              | 264                     | 220          | Zellulose/Glasfaser                            | H13                  | 70               | Nein                     |
| 43130700         | 3,50              | 264                     | 470          | Zellulose/Glasfaser/Zel-<br>lulose 3 Schichten | H13                  | 70               | Nein                     |
| 43130702         | 3,50              | 264                     | 470          | Zellulose/Glasfaser/Zel-<br>lulose 3 Schichten | H13                  | 70               | Nein                     |
| 43130800         | 4,50              | 264                     | 600          | Zellulose/Glasfaser/Zel-<br>lulose 3 Schichten | H13                  | 70               | Nein                     |
| 43130801         | 4,50              | 264                     | 600          | Zellulose/Glasfaser/Zel-<br>lulose 3 Schichten | H13                  | 70               | Nein                     |
| 43130900         | 6,50              | 264                     | 870          | Zellulose/Glasfaser/Zel-<br>lulose 3 Schichten | H13                  | 70               | Nein                     |
| 43130901         | 6,50              | 264                     | 870          | Zellulose/Glasfaser/Zel-<br>lulose 3 Schichten | H13                  | 70               | Nein                     |

\*\* Gemäß EN 60335-2-69/EN 1822

\*\*\* Filterpatrone nach zweimaliger Reinigung austauschen.

### 3.2.3 Filterschläuche

Siehe auch [Abbildung 3](#).

| Teilenummer * | Fläche (A)        | Material                 | Filterklasse ** | Höchsttemp. |
|---------------|-------------------|--------------------------|-----------------|-------------|
|               | [m <sup>2</sup> ] |                          |                 | [°C]        |
| 43110001      | 0,50              | Polypropylen             | M               | 70          |
| 43110100      | 0,35              | Polyester                | M               | 120         |
| 43110200      | 0,35              | Antistatisches Polyester | M               | 120         |
| 43110300      | 0,59              | Polyester                | M               | 120         |
| 43110400      | 0,59              | Antistatisches Polyester | M<br>M          | 120         |

\* Die Teilenummer finden Sie auf dem Etikett am Filter.

\*\* Gemäß EN 60335-2-69

## 4 Installation



### WARNUNG! Verletzungsgefahr

- Stationäre Staubsauger fest auf einer stabilen, flachen Oberfläche verankern.
- Den Staubsauger nicht auf geneigte oder unebene Flächen stellen.
- Verwenden Sie bei der Montage Ihres konfigurierten Produkts immer die richtige Hebevorrichtung und Schutzausrüstung.
- Beim Anheben des Staubsaugers an den Hubösen geeignete Hebezeuge verwenden.
- Staubsauger in Gestellen oder Trolleys per Gabelstapler transportieren (sofern der Staubsauger nicht mit Ringschrauben ausgestattet ist).
- Beim Anheben des Staubsaugers an den Hubösen geeignete Hebezeuge verwenden.
- Staubsauger in Gestellen oder Trolleys per Gabelstapler transportieren (sofern der Staubsauger nicht mit Ringschrauben ausgestattet ist).



### VORSICHT! Gefahr der Anlagenbeschädigung

- Die Griffe nicht mit über 75 kg belasten. Siehe [Abbildung 16](#).
- Sammelbehälter nicht an den Eckgurten aufhängen. Die Gurte sind nur dazu da, dass der Behälter nicht in sich zusammenfällt. Das Gewicht des gesammelten Staubs / Materials muss von der Palette abgestützt werden.
- Wenn feuchtes Material gesaugt werden soll, eine geeignete Schwimmerkugel mit Filter verwenden.
- Den vorschriftsmäßigen Filter zum Absaugen von feuchtem Material verwenden.
- Staubsauger ausschalten, wenn Flüssigkeit oder Schaum austritt.



### BEACHTEN!

- Die örtlichen Vorschriften und Regeln sind bei allen Schritten des Installationsprozesses zu befolgen.
- Elektroanschlüsse siehe [Abbildung 5](#).

## 4.1 Sammelbehälter und -halter



### WARNUNG! Verletzungsgefahr

- Immer zugelassene Sammelbehälter verwenden.
- Den oberen und unteren Masseleiter am Behälter anschließen.

**VORSICHT! Gefahr der Anlagenbeschädigung**

Sammelbehälter nicht an den Eckgurten aufhängen. Die Gurte sind nur dazu da, dass der Behälter nicht in sich zusammenfällt. Das Gewicht des gesammelten Staubs / Materials muss von der Palette abgestützt werden.

Bestimmte A-Produkte sind mit Sammelbehälterhaltern zur Aufnahme des aufgesaugten Materials ausgestattet. Andere Absaugverfahren können verwendet werden, wenn diese im Rahmen der Systemrisikoprüfung als sicher eingestuft worden sind.

Einen Sammelbehälter auf eine Palette unter dem Sammelbehälterhalter EX anordnen. Die Schnalle am Sammelbehälterhalter verbindet die Sammelbehälteröffnung mit dem Halter, siehe [Abbildung 13 A\(A\)](#).

Die Eckgurte des Sammelbehälters mit den Ketten am Sammelbehälterhalter verbinden. Die Spannung durch Verlagerung des Schnellanschlusses nach oben oder unten an der Kette einstellen, siehe [Abbildung 13 B\(B\)](#).

## 5 Bedienung

**WARNUNG! Verletzungsgefahr**

- Staubsaugarbeiten können statische Elektrizität erzeugen. Wenden Sie sich zur Vermeidung von Gefahren an die zuständigen Behörden vor Ort oder direkt an Ihren Händler!
- Nur ordnungsgemäß geschulte Mitarbeiter dürfen mit diesem Staubsauger arbeiten.
- Den Staubsauger nicht am Stromkabel ziehen.
- Vor dem Gebrauch sicherstellen, dass alle Module, Schläuche und Kabel ordnungsgemäß befestigt sind.
- Kein Geräteinsatz bei Umgebungstemperaturen über 40 °C.
- Den eigenen Körper bei der Bedienung des Geräts nicht in den Einzugsbereich der Vakuümöffnungen bringen.
- Immer angemessene Schutzausrüstung tragen (Sicherheitsschuhe, Gehörschutz usw.).
- Wenn die Gefahr besteht, dass Geräte mit Staub in Kontakt kommen, ist angemessene Schutzausrüstung zu verwenden. Siehe [Abbildung 10](#).
- Auf Deckenhindernisse achten, um ein Hängenbleiben oder versehentliches Hineinlaufen zu vermeiden.

**VORSICHT! Gefahr der Anlagenbeschädigung**

- Die Schwimmerkugel kann entfernt werden, wenn trockenes Material abgesaugt wird.
- Den vorschriftsmäßigen Filter zum Absaugen von feuchtem Material verwenden.
- Staubsauger ausschalten, wenn Flüssigkeit oder Schaum austritt.
- Wenn feuchtes Material gesaugt werden soll, eine geeignete Schwimmerkugel mit Filter verwenden.
- Sicherstellen, dass die Filtertüte bei der Umstellung von Nass- auf Trockenabsaugen vorschriftsmäßig montiert wird.
- Sicherstellen, dass das manuelle Entladeventil geschlossen ist, bevor der Staubsauger eingeschaltet wird. Es ist während des Betriebs nicht zugänglich.
- Die Griffe nicht mit über 75 kg belasten. Siehe [Abbildung 16](#).
- Den Staubsauger nicht benutzen, wenn der Luftstrom begrenzt oder nicht vorhanden ist. Der Gebläsemotor kann überhitzt werden.
- Geräte mit 110 V können andere Elektroanlagen stören.

**BEACHTEN!**

- Die Schwimmerkugel kann beim Absaugen von trockenem Material entfernt werden. Siehe [Abbildung 12](#).
- Den Filter nach jedem Einsatz reinigen.
- Bei reduzierter Saugleistung kann es sein, dass der Filter verstopft ist. Siehe [Kapitel 6 Wartung](#).
- Bei vollem Behälter wird der Saugstrom durch die Schwimmerkugel für das Absaugen von feuchtem Material abgeschaltet. Den Staubsauger vor der Entleerung des Behälters ausschalten.
- Die besten Ergebnisse werden erzielt, wenn der Reinigungskopf auf den Typ und das Gewicht des aufzusaugenden Materials eingestellt wird. Siehe [Abbildung 7](#).

Den Staubsauger wie folgt einschalten:

- 1 Stromversorgung anschließen.
- 2 Den Schalter zum Starten des Staubsaugers einschalten. Siehe [Abbildung 1\(A\)](#).

## 6 Wartung



### WARNUNG! Verletzungsgefahr

- Vor dem Trennen des Staubsaugers von der Stromversorgung immer das Steuersystem deaktivieren.
- Vor sämtlichen Service- oder Transportarbeiten den Staubsauger von der Stromversorgung trennen. Siehe [Abbildung 1\(B\)](#).
- Vor der Staubsaugerprüfung immer erst sicherstellen, dass das Kugelventil geschlossen ist. Siehe [Abbildung 1\(B\)](#).
- Beim Anheben des Staubsaugers an den Hülsen geeignete Hebezeuge verwenden.
- Den Staubsauger nicht auf geneigte oder unebene Flächen stellen.
- Staubsauger in Gestellen oder Trolleys per Gabelstapler transportieren (sofern der Staubsauger nicht mit Ringschrauben ausgestattet ist).
- Vor Servicearbeiten die Räder des Staubsaugers sperren.
- Verstellbare Rahmen: Die Höhe nicht verändern, wenn der Silo mit Material gefüllt ist.
- Wenn die Gefahr besteht, dass Geräte mit Staub in Kontakt kommen, bei der Reinigung oder beim Filterwechsel immer angemessene Schutzausrüstung verwenden und darauf achten, keinen Staub zu verteilen. Siehe [Abbildung 10](#).
- Den Staub in einen Behälter oder Staubbeutel entleeren. Siehe [Abbildung 10](#).
- Auf Deckenhindernisse achten, um ein Hängenbleiben oder versehentliches Hineinlaufen zu vermeiden.



### VORSICHT! Gefahr der Anlagenbeschädigung

- Verwenden Sie ausschließlich Originalersatzteile und Zubehör von Nederman.
- Den Staubsauger stehend lagern.

## 6.1 Reinigung der Filterpatrone/des Filterbeutels



### BEACHTEN!

- Den Filter nach jedem Einsatz reinigen.
- Bei Verwendung eines abwaschbaren Filters können Wasser und ein Reinigungsmittel verwendet werden. An der Luft trocknen lassen.
- Filterpatrone nach zweimaliger Reinigung austauschen.
- Wird die Filterpatrone zur Entsorgung in einen Staubbeutel gelegt, ist dieser zu verschnüren. Siehe [Abbildung 10](#).

- 1 Den Staubsauger ausschalten.
- 2 Staub aus dem Filter in einen Behälter oder Staubbeutel entleeren.
- 3 Die Filterpatrone durch leichtes Klopfen auf eine harte Unterlage reinigen.
- 4 Den Filterbeutel schütteln.

### 6.1.1 Manuelle Gegenstromreinigung

Je nach Modell verwendet der Staubsauger eines von zwei Verfahren für die manuelle Gegenstromreinigung der Filter, siehe [Abbildung 8](#) und [Abbildung 9](#).

#### Methode 1

- 1 Staubsauger einschalten.
- 2 Griffstellung während des Staubsaugens [Abbildung 8\(A\)](#)
- 3 Den Griff zur Filterreinigung in Stellung [Abbildung 8\(B\)](#) bringen.
- 4 Den Vorgang dreimal wiederholen.

#### Methode 2

- 1 Staubsauger einschalten.
- 2 Den Schlauch [Abbildung 9\(A\)](#) abtrennen.
- 3 Den Deckel [Abbildung 9\(B\)](#) öffnen und schließen.
- 4 Den Vorgang dreimal wiederholen.

## 6.2 Austausch der Filterpatrone



### BEACHTEN!

- Wird der Filter zur Entsorgung in einen Staubbeutel gelegt, ist dieser zu verschnüren. Siehe [Abbildung 10](#).
- Bei Verwendung von Filterpatrone und Filterbeutel. Siehe [Abbildung 11](#).

- 1 Den Staubsauger ausschalten.
- 2 Den Filter entfernen und zur Entsorgung in eine Schachtel oder einen Staubbeutel legen.
- 3 Den neuen Filter einsetzen.

### 6.3 Austausch des Filterbeutels



#### BEACHTEN!

Wenn der Filter zur Entsorgung in einen Staubbeutel gelegt wird, ist dieser zu verschnüren. Siehe [Abbildung 10](#).

DE

- 1 Den Staubsauger ausschalten.
- 2 Den Vorabscheider (falls vorhanden) entleeren..
- 3 Filterkorb und Filterbeutel entfernen.
- 4 Filterbeutel wechseln.

### 6.4 Sammelbehälter ersetzen

Volle Sammelbehälter ersetzen. Die Wechselintervalle sind von Anlage zu Anlage verschieden. Regelmäßige Kontrollen werden empfohlen.

Sammelbehälter wie folgt austauschen:

- 1 Den Staubsauger ausschalten.
- 2 Den Beutel aus der Halterung nehmen (und verschließen). Dabei besonders darauf achten, dass kein Staub versehentlich austritt bzw. verschüttet wird und dass es nicht zu statischen Entladungen kommt.
- 3 Bigbags:
  - Die beiden Erdungsklemmen von den Erdungsanschlüssen am Behälter abziehen.

- Bigbag zubinden und austauschen, siehe [Abbildung 6](#).
- Die beiden Erdungsklemmen wieder an den Erdungsanschlüssen befestigen.

- 4 Die Beutelöffnung am Beutelhalter anbringen. Sammelbehälter siehe [Abbildung 6](#).
- 5 Staubsauger einschalten.

### 6.5 Reinigung der Schwimmerkugel



#### BEACHTEN!

Nach der Reinigung ist die Schwimmerkugel wieder einzusetzen, siehe [Abbildung 12](#).

Wenn der Staubsauger für feuchtes Material verwendet wird, ist die Schwimmerkugel einmal pro Monat zu reinigen.



### 6.6 Austausch des Filterpakets

Siehe [Abbildung 2](#). Die Partikel werden auf der Außenseite des Filters gesammelt. Die Reinigung erfolgt alle 2 Stunden oder wenn die Absaugleistung nachlässt. Es wird empfohlen, das komplette Filterpaket auszutauschen. Wenn nur die Filterstrümpfe ausgewechselt werden, muss auch der Filterring ausgetauscht werden.

## 6.7 Routinemäßige Überprüfung und Wartung

Die routinemäßige Überprüfung und Reparatur oder der Austausch von verschlissenen und beschädigten Teilen innen sowie außen am Staubsauger ist gemäß der nachstehenden Liste vorzunehmen. Siehe auch [Kapitel 10 Anhang A: Serviceformular](#). Wenden Sie sich an einen autorisierten Händler oder an Nederman, um Hilfestellung zum technischen Service zu erhalten oder um Ersatzteile zu bestellen.

| Zu prüfende Punkte                          | Darauf achten   | Service  |
|---|---|--|
| <b>VAKUUM AUS</b>                           |   |  |
| Ansaugschläuche, Anschlüsse                 | Undichte Ansaugschläuche und Anschlüsse.                              | Austauschen. Anleitung zur Erdung, siehe <a href="#">Abbildung 4</a> .             |
| Dichtungen                                  | Verschlissene, alte und undichte Dichtungen.                          | Austauschen.   |
| Höhe/Breite/                                | Verschlissene Filter  | Austauschen.   |
| Filterbeutel                                | Voller oder gerissener Filterbeutel.                                  | Vollen Filterbeutel reinigen oder austauschen. Gerissene Filterbeutel austauschen. |
| Dämpfungsmaterial                           | Beschädigtes Dämpfungsmaterial.                                       | Austauschen.   |
| Schwimmerkugel                              | Verschmutzte Schwimmerkugel.  | Die Schwimmerkugel ist mindestens einmal pro Monat zu überprüfen.                  |
| Ejektordüse                                 | Verschmutzte Ejektordüse.   | Reinigen.  |
| Verschleißplatte, Silo                      | Beschädigtes oder ausgefranztes Gummikissen auf der Verschleißplatte. | Verschleißplatte austauschen.  |
| Verschleißplatte, Rost- und Staubabscheider |   |  |
| Funktstörung Unterdrückungsbaugruppe        | Schaltungen der Platine sind verbrannt.                               | Platine wechseln.  |
| <b>VAKUUM EIN</b>                           |   |  |
| Hauptschalter                               | Die Motoren starten nicht mit dem Hauptschalter.                      | Den Hauptschalter austauschen. Siehe <a href="#">Abbildung 13 B</a> .              |
| Wird der vorgegebene Unterdruck erreicht?   | Siehe <a href="#">Kapitel 7 Fehlersuche und Fehlerbehebung</a> .      |  |
| Ungewöhnlicher Geräuschpegel                |   |  |

| Zu prüfende Punkte  | Darauf achten  | Service   |
|---|--|---|
| <b>VAKUUM EIN (OBERE ABDECKUNG ABGENOMMEN)</b>  |  |   |
|  <b>WARNUNG! Verletzungsgefahr</b><br>Den Motor bei diesen Abläufen nicht mit einem Werkzeug berühren. |  |   |
| Motoren   | Überprüfen, ob sich die Motoren in der Draufsicht im Uhrzeigersinn drehen.   |   |
| Heizfunktion  | Die Heizfunktion durch Blockieren der Kühlluftwege mit Papierbögen überprüfen. Bei Überschreiten einer Temperatur von rund 75 °C/167 °F, ohne dass die Motoren abschalten. | Siehe <a href="#">Kapitel 7 Fehlersuche und Fehlerbehebung</a> .  |
| <b>VAKUUM AUS (OBERE UND SEKUNDÄRE ABDECKUNG ABGENOMMEN)</b>  |  |   |
|  <b>WARNUNG! Verletzungsgefahr</b><br>Vor Abnehmen der Abdeckungen das Stromkabel abziehen.            |  |   |
| Kabelanschlüsse und Schrauben   | Lose Kabelanschlüsse und Schrauben   | Kabelanschlüsse befestigen und Schrauben festziehen.  |
| Kohlebürsten  | Kohlebürsten sind abgenutzt.   | Austauschen.<br><div data-bbox="951 1055 1461 1200" style="border: 1px solid black; padding: 5px;">  <b>BEACHTEN!</b><br/>             Die Kohlebürsten sind nach 900 Betriebsstunden zu wechseln. Siehe <a href="#">Abbildung 13 A</a>.           </div> |
| Kommutator  | Kommutator verschmutzt   | Kommutator reinigen.  |
| Motor   | Widerstand in den Lagern.  | Motor austauschen.  |



## 7 Fehlersuche und Fehlerbehebung

| Problem                            | HRD-Fehler  | Lösung   |
|------------------------------------|---|--|
| Der Motor startet nicht            | Keine Stromversorgung vorhanden.                                | Stromversorgung anschließen.   |
|                                    | Thermoschalter defekt oder nicht rückgestellt (T-mod).          | Obere Abdeckung entfernen und den Kühlluftfilter reinigen oder austauschen. Den Thermoschalter rückstellen.<br>Bei defektem Thermoschalter bitte an den Händler wenden.      |
|                                    | Stromschalter oder Kabel defekt.                                | Kontakt zum Händler aufnehmen.   |
|                                    | Funkstörungs-Unterdrückungsbaugruppe defekt.                    | Kontakt zum Händler aufnehmen.   |
| Keine oder schlechte Saugleistung. | Der Motor ist nicht vorschriftsmäßig angeschlossen.             | Anschluss und Kabel überprüfen.  |
|                                    | Der Schalter ist nicht vollständig eingeschaltet.               | Den Schalter komplett einschalten.   |
|                                    | Verstopfter Ansaugschlauch oder -einlass.                       | Den Ansaugschlauch abziehen. Umdrehen und in die entgegengesetzte Richtung ansaugen lassen. Bleibt die Verstopfung bestehen, mit einer Stange beseitigen.                    |
|                                    | Einer oder zwei Motoren defekt                                  | Die obere Abdeckung entfernen und die Bürsten und Kommutatoren prüfen. Verschlossene Bürsten sind auszutauschen. Bei verbrannten Kommutatoren Kontakt zum Händler aufnehmen. |
|                                    | Verstopfter Filter  | Siehe <a href="#">Kapitel 6 Wartung</a> .  |
|                                    | Undichter Ansaugschlauch  | Ansaugschlauch austauschen.  |
|                                    | Undichte Dichtungen   | Beschädigte Neoprendichtungen ausbauen und ersetzen. Dabei geeigneten Zweikomponentenkleber verwenden.   |
|                                    | Das Ventil im offenen Zustand entleeren.                        | Das Ventil schließen.  |
| Staub in der Abluft                | Filter fehlt, ist defekt oder falsch installiert.               | Filter kontrollieren und gegebenenfalls austauschen.   |
| Wasser in der Abluft.              | Filterkorb oder Schwimmerkugel falsch oder gar nicht eingebaut. | Filterkorb oder Schwimmerkugel wieder anbringen.   |
|                                    | Filterkorb oder Schwimmerkugel defekt                           | Austauschen.   |
| Ungewöhnlicher Geräuschpegel       | Undichte Dichtungen   | Beschädigte Neoprendichtungen ausbauen und ersetzen. Dabei geeigneten Zweikomponentenkleber verwenden.   |

| Problem                           | HRD-Fehler                      | Lösung   |
|-----------------------------------|---------------------------------|--|
|                                   | Schalldämpfungsmaterial defekt. | Die obere Abdeckung demontieren und Verschmutzungen entfernen. Beschädigtes Dämpfungsmaterial ggf. austauschen.  |
| Das Vakuomaggregat ist überhitzt. | Thermoschalter defekt (T-mod).  | Die obere Abdeckung entfernen und den Kühlluftfilter reinigen oder austauschen. Den Thermoschalter rückstellen. Bei defektem Thermoschalter bitte an den Händler wenden. |

## 8 Ersatzteile



### **VORSICHT! Gefahr der Anlagenbeschädigung**

Verwenden Sie ausschließlich Originalersatzteile und Zubehör von Nederman.

Wenden Sie sich an einen autorisierten Händler oder an Nederman, um Hilfestellung zum technischen Service zu erhalten oder um Ersatzteile zu bestellen. Siehe auch [www.nederman.com](http://www.nederman.com).

### 8.1 Bestellung von Ersatzteilen

Bei der Bestellung von Ersatzteilen ist immer Folgendes anzugeben:

- Teile- und Kontrollnummer (siehe Typenschild am Produkt).
- Ersatzteilnummer mit Beschreibung (siehe [www.nederman.com/en/service/spare-part-search](http://www.nederman.com/en/service/spare-part-search)).
- Benötigte Stückzahl.

## 9 Entsorgung

Bei der Entwicklung des Produktes wurde auf die Recyclingfähigkeit der einzelnen Komponenten geachtet. Die verschiedenen Materialarten sind gemäß den einschlägigen örtlichen Bestimmungen zu entsorgen. Bei Unklarheiten über die korrekte Entsorgung des Produktes wenden Sie sich an Ihren Händler oder an Nederman.

## 10 Anhang A: Serviceformular



### BEACHTEN!

Falls ein Inspektionsergebnis (zum Beispiel ein Messwert) erheblich vom letzten Ergebnis abweicht, ist die Ursache der Abweichung zu klären.

DE

Wartungs-Checkliste kopieren, ausfüllen und als Wartungsnachweis aufheben.

Die entsprechenden Werte sind in die Ergebnis-Spalte einzutragen. Ansonsten genügt es, den jeweils ausgeführten oder berücksichtigten Punkt abzuhaken.

|                        |  |
|------------------------|--|
| Kunde                  |  |
| Staubsaugertyp/-modell |  |
| Servicedatum           |  |
| Gewartet von           |  |

| Zu prüfende Punkte                             | Ergebnis | Repariert | Ausgetauscht | Nummer des ausgetauschten Teils |
|--|----------|-----------|--------------|---------------------------------|
| <b>VAKUUM AUS</b>                              |          |           |              |                                 |
| Schalldämpfer                                  |          |           |              |                                 |
| Container                                      |          |           |              |                                 |
| Mobile Einheit Monitor                         |          |           |              |                                 |
| Ansaugschläuche, Anschlüsse                    |          |           |              |                                 |
| Vor-/Zyklonabscheider                          |          |           |              |                                 |
| Zubehör  |          |           |              |                                 |
| Dichtung(en)                                   |          |           |              |                                 |
| Deckel, Staubsaugerkopf                        |          |           |              |                                 |
| Container                                      |          |           |              |                                 |
| Filter(s)                                      |          |           |              |                                 |
| Dämpfungsmaterial                              |          |           |              |                                 |
| Filterbeutel                                   |          |           |              |                                 |
| Schwimmerkugel                                 |          |           |              |                                 |
| Verschleißplatte, Silo                         |          |           |              |                                 |
| Verschleißplatte, Rost- und Staubabscheider    |          |           |              |                                 |
| <b>VAKUUM EIN (OBERE ABDECKUNG ANGEBRACHT)</b> |          |           |              |                                 |
| Ein/Aus-Funktion                               |          |           |              |                                 |

| Zu prüfende Punkte   | Ergebnis | Repariert | Ausgetauscht | Nummer des ausgetauschten Teils |
|--|----------|-----------|--------------|---------------------------------|
| Vakuum   |          |           |              |                                 |
| Geräuschpegel  |          |           |              |                                 |
| <b>VAKUUM EIN (OBERE ABDECKUNG ABGENOMMEN)</b>               |          |           |              |                                 |
| Drehrichtung der Motoren                                     |          |           |              |                                 |
| Thermoschalterfunktion                                       |          |           |              |                                 |
| <b>VAKUUM AUS (OBERE UND SEKUNDÄRE ABDECKUNG ABGENOMMEN)</b> |          |           |              |                                 |
| Stromkabelanschlüsse   |          |           |              |                                 |
| Kohlebürsten   |          |           |              |                                 |
| Verschleiß des Kommutators                                   |          |           |              |                                 |
| Motorabnutzung   |          |           |              |                                 |
| Funkstörung Verdichtungsbaugruppe                            |          |           |              |                                 |
| <b>SONSTIGE POSTEN, BITTE ANGEBEN</b>                        |          |           |              |                                 |
|  |          |           |              |                                 |
|  |          |           |              |                                 |
|  |          |           |              |                                 |
|  |          |           |              |                                 |
|  |          |           |              |                                 |
|  |          |           |              |                                 |
|  |          |           |              |                                 |

DE

## Tabla de contenidos

|   |    |
|---|----|
| Ilustraciones .....                                       | 8  |
| 1 Prólogo .....   | 62 |
| 2 Seguridad .....   | 62 |
| 2.1 Instrucciones generales de seguridad .....            | 63 |
| 3 Descripción .....                                       | 64 |
| 3.1 Uso previsto .....                                    | 64 |
| 3.2 Datos técnicos .....                                  | 64 |
| 3.2.1 Datos de la unidad de vacío eléctrico .....         | 64 |
| 3.2.2 Datos del cartucho de filtro .....                  | 64 |
| 3.2.3 Bolsas de filtrado .....                            | 65 |
| 4 Instalación .....                                       | 66 |
| 4.1 Bolsas a granel y portabolsas .....                   | 66 |
| 5 Uso .....   | 67 |
| 6 Mantenimiento .....                                     | 68 |
| 6.1 Limpieza del cartucho de filtro/bolsa de filtro ..... | 68 |
| 6.1.1 Limpieza manual con aire invertido .....            | 68 |
| 6.2 Sustitución del cartucho de filtro .....              | 68 |
| 6.3 Sustitución de la bolsa de filtro .....               | 69 |
| 6.4 Sustitución de las bolsas de polvo .....              | 69 |
| 6.5 Limpieza del flotador de bola .....                   | 69 |
| 6.6 Cambie el paquete de filtro .....                     | 69 |
| 6.7 Inspección rutinaria y servicio .....                 | 70 |
| 7 Resolución de problemas .....                           | 72 |
| 8 Piezas de repuesto .....                                | 73 |
| 8.1 Solicitud de piezas de repuesto .....                 | 73 |
| 9 Reciclaje .....   | 73 |
| 10 Apéndice A: Formulario de servicio .....               | 74 |

## 1 Prólogo

¡Gracias por usar un producto de Nederman!

El Grupo Nederman es un proveedor y desarrollador líder mundial de productos y soluciones para el sector de la tecnología ambiental. Nuestros productos innovadores filtrarán, limpiarán y reciclarán en los entornos más exigentes. Los productos y soluciones de Nederman le ayudarán a mejorar su productividad, reducir costes y también el impacto en el medio ambiente de los procesos industriales.

Lea con atención toda la documentación del producto y la placa de identificación del producto antes de la instalación, uso y mantenimiento o reparación de este producto. Si pierde la documentación, sustitúyala inmediatamente. Nederman se reserva el derecho a modificar y mejorar sus productos sin previo aviso, incluida la documentación.

Este producto está diseñado para cumplir los requisitos de las directivas CE aplicables. Para mantener esta condición, cualquier instalación, mantenimiento o reparación deberán ser efectuados por personal cualificado utilizando únicamente piezas de repuesto y accesorios originales Nederman. Póngase en contacto

con el distribuidor autorizado más próximo o con Nederman para asesoramiento sobre servicio técnico y obtención de piezas de repuesto. Si hay algún componente dañado o extraviado en la entrega del producto, notifíquelo inmediatamente al transportista y al representante local de Nederman.

## 2 Seguridad

Este documento incluye información importante que se presenta como una advertencia, precaución o nota:



### ¡ADVERTENCIA! Riesgo de lesión personal

Las advertencias indican un peligro potencial para la salud y la seguridad del personal, y la forma en que el peligro puede ser evitado.



### PRECAUCIÓN! Riesgo de daño del equipo

Las precauciones indican un peligro potencial para el producto, pero no para el personal y el modo en que se puede evitar dicho peligro.



### ¡NOTA!

Las notas contienen otra información de importancia para el personal.

## 2.1 Instrucciones generales de seguridad

**¡ADVERTENCIA! Riesgo de explosión**

- No recoger elementos que puedan causar la ignición o bloqueo. Queda terminantemente prohibido recoger materiales que puedan producir reacciones químicas o térmicas peligrosas y / o auto-ignición.
- Si esta unidad se utiliza para recoger materiales peligrosos o se encuentra en lugares donde pueda estar presente ese tipo de materiales, póngase en contacto con su distribuidor autorizado o pida consejo a los técnicos de Nederman.
- No utilice el aspirador para recoger material cáustico, caliente, explosivo, muy inflamable, químicamente inestable, inflamable de manera espontánea o que pueda producir chispas.

ES

| Señal  | Descripción  | Señal  | Descripción                                |
|--|--|--|--|
| <br>Max 8 bar  | Presión, máx. 8 bares.                               | <br>MAX 40°C                                   | Temperatura ambiente, máx. 40°C.           |
| <br>230VAC   | Corriente alterna.                                   | <br>Cilindro neumático en movimiento.          | Cilindro neumático en movimiento.          |
| <br>Alto nivel de ruido.<br>Utilice protección auditiva. | Alto nivel de ruido.<br>Utilice protección auditiva. | <br>Riesgo de aplastamiento.                   | Riesgo de aplastamiento.                   |
| <br>Vuelca con facilidad.                                | Vuelca con facilidad.                                | <br>Utilice un pasador de chaveta.             | Utilice un pasador de chaveta.             |
| <br>No aspirar materiales peligrosos.                    | No aspirar materiales peligrosos.                    | <br>No colocar sobre una superficie irregular. | No colocar sobre una superficie irregular. |
| <br>No aspirar materiales explosivos.                    | No aspirar materiales explosivos.                    | <br>No utilizar una grúa.                      | No utilizar una grúa.                      |
| <br>No aspirar materiales cáusticos.                     | No aspirar materiales cáusticos.                     | <br>No soldar.                                 | No soldar.                                 |

## 3 Descripción

### 3.1 Uso previsto

Este aspirador está destinado a la recogida de polvo y material granulado. También se puede configurar para la recogida de material húmedo. Para su uso con material húmedo, el aspirador se entrega con un flotador de bola.

Puede retirar el flotador de bola cuando recoja material seco. Consulte [Ilustración 12](#).



#### ¡NOTA!

Las ilustraciones anteriores son esquemas de diseños básicos para aspiradores. Las partes individuales de los diferentes modelos pueden variar.

### 3.2 Datos técnicos

Consulte también el Manual de piezas de repuesto adjunto para ver la descripción y el número de artículo de las piezas de repuesto.

| Aspirador                                 |                  |
|---|------------------|
| Descripción del material                  | Acero recubierto |
| Reciclaje de materiales (peso aproximado) | 95%              |
| Temperatura ambiente                      | De -10°C a +40°C |
| Temperatura del aire (seco) en proceso    | De 0 a 60°C      |

#### 3.2.1 Datos de la unidad de vacío eléctrico

consulte también la [Ilustración 1](#).

| Produc-tor de vacío | Clase IP | Poten-cia | Voltaje | Fre-quencia | Max. va-cío | Presión | Flujo de aire máx.    | Nivel de ruidos* |
|---------------------|----------|-----------|---------|-------------|-------------|---------|-----------------------|------------------|
|                     |          | [kW]      | [V]     | [Hz]        | [mmWc]      | [-kPa]  | [Nm <sup>3</sup> / h] | dB(A)            |
| NEL2R               | IP 44    | 1.7/1.6   | 230     | 50/60       | 2150        | 21,5    | 312                   | 78,7             |
| NEL3R               | IP 44    | 2.5/2.4   | 230     | 50/60       | 2150        | 21,5    | 460                   | 79,7             |
| NEL3RT              | IP 44    | 2.5/2.4   | 230     | 50/60       | 2150        | 21,5    | 460                   | 79,7             |
| NEL2                | IP 44    | 1.6/1.7   | 110     | 50/60       | 2000        | 20      | 312                   | 78,7             |
| NEL3                | IP 44    | 2.4/2.6   | 110     | 50/60       | 2000        | 20      | 460                   | 79,7             |
| NEL3T               | IP 44    | 2.4/2.6   | 110     | 50/60       | 2000        | 20      | 460                   | 79,7             |

#### 3.2.2 Datos del cartucho de filtro

consulte también la [Ilustración 2](#).

| Ref. n.º | Área (A)          | Diáme-tro (D) | Longi-tud (L) | Material                                  | Clase de filtro ** | Temp. máx. | Lava-ble *** |
|----------|-------------------|---------------|---------------|---|--------------------|------------|--------------|
|          | [m <sup>2</sup> ] | [mm]          | [mm]          |   |                    | [°C]       |              |
| 43120100 | 2,38              | 264           | 220           | Celulosa/Fibra de vidrio/Celulosa 3 capas | M                  | 70         | No           |
| 43120101 | 2,38              | 264           | 220           | Celulosa                                  | M                  | 70         | No           |
| 43120200 | 1,56              | 264           | 220           | Celulosa                                  | H13                | 70         | No           |



## E - Vacuum Cleaners

| Ref. n.º | Área (A) | Díame-tro (D) | Longi-tud (L) | Material                                       | Clase de filtro ** | Temp. máx. | Lava-ble *** |
|----------|----------|---------------|---------------|--|--------------------|------------|--------------|
|          | [m²]     | [mm]          | [mm]          |  |                    | [°C]       |              |
| 43120201 | 1,00     | 150           | 230           | Celulosa/Fibra de vidrio<br>2 capas            | H13                | 70         | No           |
| 43120300 | 2,38     | 264           | 220           | Poliéster                                      | M                  | 110        | OK           |
| 43120302 | 2,38     | 264           | 220           | Poliéster antiestático                         | M                  | 120        | OK           |
| 43120303 | 10,00    | 264           | 870           | Poliéster antiestático                         | M                  | 120        | OK           |
| 43120304 | 2,38     | 264           | 220           | Poliéster                                      | M                  | 110        | OK           |
| 43120400 | 0,70     | 338           | 42            | Celulosa                                       | M                  | 70         | No           |
| 43130001 | 2,38     | 264           | 220           | Celulosa                                       | M                  | 70         | No           |
| 43130100 | 2,38     | 264           | 220           | Celulosa                                       | M                  | 70         | No           |
| 43130200 | 5,40     | 264           | 470           | Celulosa                                       | M                  | 70         | No           |
| 43130201 | 5,40     | 264           | 470           | Celulosa                                       | M                  | 70         | No           |
| 43130300 | 6,90     | 264           | 600           | Celulosa                                       | M                  | 70         | No           |
| 43130301 | 6,90     | 264           | 600           | Celulosa                                       | M                  | 70         | No           |
| 43130400 | 10,00    | 264           | 870           | Celulosa                                       | M                  | 70         | No           |
| 43130401 | 10,00    | 264           | 870           | Celulosa                                       | M                  | 70         | No           |
| 43130500 | 1,56     | 264           | 220           | Celulosa/Fibra de vidrio                       | H13                | 70         | No           |
| 43130700 | 3,50     | 264           | 470           | Celulosa/Fibra de vi-<br>drio/Celulosa 3 capas | H13                | 70         | No           |
| 43130702 | 3,50     | 264           | 470           | Celulosa/Fibra de vi-<br>drio/Celulosa 3 capas | H13                | 70         | No           |
| 43130800 | 4,50     | 264           | 600           | Celulosa/Fibra de vi-<br>drio/Celulosa 3 capas | H13                | 70         | No           |
| 43130801 | 4,50     | 264           | 600           | Celulosa/Fibra de vi-<br>drio/Celulosa 3 capas | H13                | 70         | No           |
| 43130900 | 6,50     | 264           | 870           | Celulosa/Fibra de vi-<br>drio/Celulosa 3 capas | H13                | 70         | No           |
| 43130901 | 6,50     | 264           | 870           | Celulosa/Fibra de vi-<br>drio/Celulosa 3 capas | H13                | 70         | No           |

\*\* Según la EN 60335-2-69/EN 1822

\*\*\* Reemplace el filtro del cartucho después de que se haya lavado dos veces.

### 3.2.3 Bolsas de filtrado

consulte también la [Ilustración 3](#).

ES

| Número de pieza * | Área (A)          | Material               | Clase de filtro ** | Temp. máx. |
|-------------------|-------------------|------------------------|--------------------|------------|
|                   | [m <sup>2</sup> ] |                        |                    | [°C]       |
| 43110001          | 0,50              | Polipropileno          | M                  | 70         |
| 43110100          | 0,35              | Poliéster              | M                  | 120        |
| 43110200          | 0,35              | Poliéster antiestático | M                  | 120        |
| 43110300          | 0,59              | Poliéster              | M                  | 120        |
| 43110400          | 0,59              | Poliéster antiestático | M<br>M             | 120        |

\* Consulte la etiqueta en el filtro para el número de pieza.

\*\* Según la EN 60335-2-69

## 4 Instalación



### ¡ADVERTENCIA! Riesgo de lesión personal

- Fije los aspiradores no portátiles firmemente en una superficie plana y dura.
- No coloque el aspirador sobre una superficie irregular o inclinada.
- Utilice siempre un equipo de elevación adecuado y lleve equipo de protección cuando monte su producto configurado.
- Utilice siempre un equipo elevador adecuado cuando se usen orejetas de elevación para elevar un aspirador.
- Para transportar los aspiradores utilice una carretilla elevadora con una base o carro, a menos que el aspirador incorpore orejetas de elevación.
- Utilice siempre un equipo elevador adecuado cuando se usen orejetas de elevación para elevar un aspirador.
- Para transportar los aspiradores utilice una carretilla elevadora con una base o carro, a menos que el aspirador incorpore orejetas de elevación.



### PRECAUCIÓN! Riesgo de daño del equipo

- No cargue el asa con pesos superiores a 75 kg. Consulte la [Ilustración 16](#).
- No cuelgue las bolsas a granel por las correas de las esquinas. Las correas sólo sirven para evitar que se caiga la bolsa. El peso del polvo / material recogido lo debe soportar el palé.
- Si se va a aspirar material mojado, utilice un flotador de bola y un filtro diseñados para tal fin.
- Use el filtro adecuado para la recogida de material húmedo.
- Apague el aspirador si sale de él líquido o espuma.



### ¡NOTA!

- Siga la normativa y la legislación local en todos los pasos durante el proceso de instalación.
- Para las conexiones eléctricas, consulte la [Ilustración 5](#).

## 4.1 Bolsas a granel y portabolsas



### ¡ADVERTENCIA! Riesgo de lesión personal

- Utilice siempre bolsas a granel homologadas.
- Conecte los cables de toma a tierra superior e inferior a la bolsa.



### PRECAUCIÓN! Riesgo de daño del equipo

No cuelgue las bolsas a granel por las correas de las esquinas. Las correas sólo sirven para evitar que se caiga la bolsa. El peso del polvo / material recogido lo debe soportar el palé.

Ciertos productos A están equipados con portabolsas para bolsas a granel destinadas a recoger el material. Se pueden utilizar otros métodos de recogida si el análisis de riesgos del sistema los considera seguros.

Coloque una bolsa a granel en un palé y sitúelo debajo del portabolsas. El cierre del portabolsas sujeta la abertura de la bolsa a granel al portabolsas, consulte la [Ilustración 13 A\(A\)](#).

Conecte las correas de las esquinas de la bolsa a granel a las cadenas del portabolsas. Ajuste la tensión moviendo el conector rápido arriba o abajo en la cadena (consulte la [Ilustración 13 B\(B\)](#)).

## 5 Uso



### ¡ADVERTENCIA! Riesgo de lesión personal

- Las actividades de aspiración pueden generar electricidad estática. Consulte a las autoridades locales o a su proveedor qué medidas deben tomarse para evitar riesgos.
- Este aspirador sólo puede ser utilizado por personal con la debida formación.
- No utilice el cable de alimentación para tirar del aspirador.
- Antes del uso, asegúrese de la correcta fijación de todos los módulos, los cables y mangueras.
- No utilice si la temperatura ambiente es superior a 40 °C.
- No sitúe el cuerpo ante las aberturas del aspirador cuando esté utilizando la unidad.
- Utilice siempre equipos de protección adecuados, como calzado de seguridad y protección acústica.
- Use siempre un equipo de protección adecuado cuando exista un riesgo de exposición al polvo. Consulte [Ilustración 10](#).
- Tenga cuidado con los obstáculos en la parte superior para evitar quedarse atrapado o adentrarse en ellos.



### PRECAUCIÓN! Riesgo de daño del equipo

- Puede retirar el flotador de bola cuando recoja material seco.
- Use el filtro adecuado para la recogida de material húmedo.
- Apague el aspirador si sale de él líquido o espuma.
- Si se va a aspirar material mojado, utilice un flotador de bola y un filtro diseñados para tal fin.
- Monte correctamente la bolsa de filtro cuando cambie de la recogida de material húmedo a material seco.
- Asegúrese de que la válvula de descarga manual está cerrada antes de encender el aspirador. No se puede accionar en marcha.
- No cargue el asa con pesos superiores a 75 kg. Consulte la [Ilustración 16](#).
- No utilice el aspirador si el flujo de aire está obstruido o es inexistente. El motor del ventilador podría sufrir un sobrecalentamiento.
- Las unidades de 110 V pueden afectar a otros equipos eléctricos.



### ¡NOTA!

- Puede retirar el flotador de bola cuando recoja material seco. Consulte [Ilustración 12](#).
- Limpie el filtro después de cada uso.
- Si se reduce la potencia de succión, el filtro puede obstruirse. Consulte [Capítulo 6 Mantenimiento](#).
- Cuando el contenedor está lleno, se cierra el flujo de aspiración por la acción del flotador de bola para aspirar material húmedo. Apague el aspirador antes de vaciar el contenedor.
- Para obtener los mejores resultados, ajuste la boquilla de aspiración dependiendo del tipo y el peso del material aspirado. Consulte [Ilustración 7](#).

Encienda el aspirador de la siguiente manera:

- 1 Conecte la fuente de alimentación.
- 2 Accione el interruptor para encender el aspirador. Consulte [Ilustración 1\(A\)](#).

## 6 Mantenimiento



### ¡ADVERTENCIA! Riesgo de lesión personal

- Desactive siempre el sistema de control antes de desconectar la alimentación del aspirador.
- Desconecte el aspirador del suministro eléctrico antes de cualquier tipo de mantenimiento o transporte. Consulte [Ilustración 1\(B\)](#).
- Asegúrese de que la válvula esférica está cerrada antes de comprobar el aspirador. Consulte [Ilustración 1\(B\)](#).
- Utilice siempre un equipo elevador adecuado cuando se usen orejetas de elevación para elevar un aspirador.
- No coloque el aspirador sobre una superficie irregular o inclinada.
- Para transportar los aspiradores utilice una carretilla elevadora con una base o carro, a menos que el aspirador incorpore orejetas de elevación.
- Bloquee las ruedas del aspirador antes del mantenimiento.
- No ajuste la altura de los marcos cuando el depósito esté lleno de material.
- Utilice siempre un equipo de protección adecuado cuando exista riesgo de exposición al polvo y no extienda el polvo al limpiar o sustituir los filtros. Consulte [Ilustración 10](#).
- Vacíe el polvo en un contenedor o bolsa de polvo. Consulte [Ilustración 10](#).
- Tenga cuidado con los obstáculos en la parte superior para evitar quedarse atrapado o adentrarse en ellos.



### PRECAUCIÓN! Riesgo de daño del equipo

- Utilice solo piezas de repuesto y accesorios originales Nederman.
- Guarde el aspirador en una posición de pie.

## 6.1 Limpieza del cartucho de filtro/bolsa de filtro



### ¡NOTA!

- Limpie el filtro después de cada uso.
- Si utiliza un filtro lavable, puede lavarlo con agua y detergente. Deje secar al aire.
- Reemplace el filtro del cartucho después de que se haya lavado dos veces.
- Si introduce el cartucho de filtro en una bolsa de polvo para deshacerse de él, ate la bolsa. Consulte [Ilustración 10](#).

- 1 Apague el aspirador.
- 2 Vacíe el polvo del filtro en un recipiente o bolsa de polvo.
- 3 Limpie el cartucho de filtro golpeándolo ligeramente contra una superficie dura.
- 4 Agite la bolsa de filtro.

### 6.1.1 Limpieza manual con aire invertido

Dependiendo del modelo, el aspirador utiliza uno de dos métodos para la limpieza manual de los filtros con aire invertido, consulte las [Ilustración 8](#) y [Ilustración 9](#).

#### Método 1

- 1 Encienda el aspirador.
- 2 Posición del asa durante la aspiración [Ilustración 8\(A\)](#).
- 3 Mueva el asa a la posición [Ilustración 8\(B\)](#) para la limpieza del filtro.
- 4 Repita tres veces.

#### Método 2

- 1 Encienda el aspirador.
- 2 Desconecte la manguera [Ilustración 9\(A\)](#).
- 3 Abra y cierre la tapa [Ilustración 9\(B\)](#).
- 4 Repita tres veces.

## 6.2 Sustitución del cartucho de filtro



### ¡NOTA!

- Si introduce el filtro en una bolsa de polvo para deshacerse de él, ate la bolsa. Consulte [Ilustración 10](#).
- Si utiliza un cartucho de filtro y una bolsa de filtro. Consulte [Ilustración 11](#).

- 1 Apague el aspirador.
- 2 Retire el filtro e introdúzcalo en una caja o una bolsa de polvo para su eliminación.
- 3 Instale el nuevo filtro.

### 6.3 Sustitución de la bolsa de filtro



#### ¡NOTA!

Si introduce la bolsa de filtro en una bolsa de polvo para deshacerse de ella, ate la bolsa de polvo. Consulte [Ilustración 10](#).

- 1 Apague el aspirador.
- 2 Vacíe el preseparador, si se utiliza.
- 3 Retire la cesta del filtro y la bolsa de filtro.
- 4 Sustituya la bolsa de filtro.

### 6.4 Sustitución de las bolsas de polvo

Sustituya las bolsas de polvo cuando estén llenas. La frecuencia con la que esto ocurre varía para cada instalación. Se recomienda realizar controles periódicos.

Sustituya las bolsas del siguiente modo:

- 1 Apague el aspirador.
- 2 Retire del portabolsas (y cierre) la abertura de la bolsa. Preste especial atención para evitar los derrames innecesarios / fugas de polvo y la descarga accidental de la electricidad estática.
- 3 Para bolsas a granel:

- Retire las dos abrazaderas de tierra de las etiquetas de tierra de la bolsa.
- Ate y sustituya la bolsa a granel, consulte la [Ilustración 6](#).
- Vuelva a colocar las dos abrazaderas de tierra en las etiquetas de tierra.

- 4 Fije la abertura de la manga al portabolsas. Para bolsas a granel, consulte [Ilustración 6](#).
- 5 Encienda el aspirador.

### 6.5 Limpieza del flotador de bola



#### ¡NOTA!

Para volver a instalar el flotador de bola tras la limpieza. Consulte [Ilustración 12](#).

Si el aspirador se utiliza para material húmedo, limpie el flotador de bola una vez al mes.

### 6.6 Cambie el paquete de filtro



Consulte [Ilustración 2](#). Las partículas se recogen en la superficie exterior del filtro. La limpieza se efectúa en horas alternas o cuando el rendimiento del aspirador disminuye. Se recomienda sustituir el paquete de filtro completo. Si sólo se cambian las fundas, será necesario sustituir también el anillo del filtro.

## 6.7 Inspección rutinaria y servicio

Siga esta lista para inspeccionar de manera rutinaria y reparar o sustituir las piezas gastadas o dañadas del interior y del exterior del aspirador. Consulte también [Capítulo 10 Apéndice A: Formulario de servicio](#). Póngase en contacto con su distribuidor autorizado más cercano o con Nederman para obtener asesoramiento sobre el servicio técnico o en caso de necesitar ayuda con las piezas de repuesto.

ES

| Elementos inspeccionados                               | Qué buscar   | Servicio  |
|--|--|---|
| <b>CON LA ASPIRACIÓN APAGADA</b>                       |  |   |
| Mangueras de aspiración, acoplamientos                 | Mangueras de aspiración y acoplamientos que presenten alguna fuga.     | Sustitúyalo. Para conocer una guía de puesta a tierra, consulte <a href="#">Ilustración 4</a> . |
| Juntas   | Juntas gastadas, envejecidas o que presenten alguna fuga.              | Debe reemplazarse.  |
| Filtro de cartucho                                     | Filtros gastados.  | Debe reemplazarse.  |
| Bolsa de filtro  | Bolsa de filtro llena o rota.  | Limpie o sustituya una bolsa de filtro llena. Sustituya la bolsa de filtro si está rota.        |
| Material del silenciador                               | Material de silenciado dañado.   | Debe reemplazarse.  |
| Flotador de bola                                       | Flotador de bola sucio.  | Limpie el flotador de bola al menos una vez al mes.   |
| Boquerel del expulsor                                  | Boquerel del expulsor sucio.   | Limpie.   |
| Placa de desgaste, silo                                | Almohadilla de goma dañada o desgastada en la placa de desgaste.       | Sustituya la placa de desgaste.   |
| Placa de desgaste, separador de arena y polvo          |  |   |
| Tarjeta de supresión de perturbaciones radioeléctricas | Cableado quemado en la tarjeta.  | Sustituya la tarjeta.   |
| <b>CON LA ASPIRACIÓN ENCENDIDA</b>                     |  |   |
| Interruptor principal                                  | Los motores no se ponen en marcha por medio del interruptor principal. | Sustituya el interruptor principal. Consulte <a href="#">Ilustración 13 B</a> .                 |
| Si no se alcanza el nivel de vacío especificado        | Consulte <a href="#">Capítulo 7 Resolución de problemas</a> .          |   |
| Nivel de ruido anormal.                                |  |   |

| Elementos inspeccionados  | Qué buscar  | Servicio   |
|---|---|--|
| <b>CON LA ASPIRACIÓN ENCENDIDA (CUBIERTA SUPERIOR RETIRADA)</b>   |   |  |
|  <b>¡ADVERTENCIA! Riesgo de lesión personal</b><br>No toque el motor con ninguna herramienta durante esta operación.   |   |  |
| Motores   | Compruebe que los motores funcionen en el sentido de las agujas del reloj vistos desde arriba.  | Consulte <a href="#">Capítulo 7 Resolución de problemas</a> .  |
| Función térmica   | Controle la función térmica bloqueando las entradas de aire de refrigeración con hojas de papel. Si la temperatura sobrepasa aproximadamente 75 ° C/167 ° F sin apagar los motores. |  |
| <b>CON LA ASPIRACIÓN APAGADA (CUBIERTAS PRINCIPAL Y SECUNDARIA RETIRADAS)</b>   |   |  |
|  <b>¡ADVERTENCIA! Riesgo de lesión personal</b><br>Desenchufe el cable de alimentación antes de retirar las cubiertas. |   |  |
| Conexiones de cables y tornillos  | Conexiones de cables y tornillos flojos.  | Asegure las conexiones de cables y apriete los tornillos.  |
| Escobillas de carbón  | Escobillas de carbón desgastadas.   | Debe reemplazarse.<br> <b>¡NOTA!</b><br>Las escobillas se deberán sustituir al cabo de 900 horas de uso. Consulte <a href="#">Ilustración 13 A</a> . |
| Colector  | Conmutador contaminado  | Limpie el conmutador.  |
| Motor   | Resistencia en los cojinetes.   | Sustituya el motor.  |

## 7 Resolución de problemas

| Problema                                   | Fallo HRD  | Solución  |
|--|--|---|
| El motor no arrancará                      | Alimentación eléctrica no conectada.                               | Conecte la alimentación eléctrica.  |
|  | Termointerruptor no reiniciado o defectuoso (T-mod).               | Desmonte la cubierta superior y limpie o cambie el filtro de aire de refrigeración. Reinicie el termointerruptor.<br>Si el termointerruptor está defectuoso, póngase en contacto con el distribuidor. |
|  | Defecto del interruptor de alimentación o del cable.               | Contacte con el distribuidor.   |
|  | Tarjeta de supresión de perturbaciones radioeléctricas defectuosa. | Contacte con el distribuidor.   |
| Capacidad de aspiración nula o deficiente. | Motor no conectado correctamente.                                  | Compruebe la conexión y el cableado.  |
|  | El interruptor no está completamente encendido.                    | Encienda el interruptor.  |
|  | Entrada o manguera de aspiración obstruidas.                       | Desconecte la manguera de aspiración. Gire y aspire en la dirección contraria. Si continúa obstruida, desatásquela con una varilla.   |
|  | Defecto de uno o dos motores.                                      | Desmonte la cubierta superior, revise las escobillas y los conmutadores. Sustituya las escobillas si están desgastadas. Póngase en contacto con el distribuidor si los conmutadores están quemados.   |
|  | Filtro obstruido.  | Consulte <a href="#">Capítulo 6 Mantenimiento</a> .   |
|  | Fuga en la manguera de aspiración.                                 | Sustituya la manguera de aspiración.  |
|  | Fuga en las juntas.  | Retire y sustituya las juntas de neopreno dañadas. Utilice un pegamento adecuado de dos componentes.  |
|  | Válvula de descarga abierta.                                       | Cierre la válvula.  |
| Polvo en el aire de escape.                | Falta el filtro, está defectuoso o mal instalado.                  | Compruebe el filtro y sustitúyalo si es necesario.  |
| Agua en el aire de escape.                 | Cesta del filtro o flotador de bola mal instalados o sin instalar. | Vuelva a instalar la cesta del filtro o el flotador de bola.  |
|  | Defecto en la cesta del filtro o el flotador de bola.              | Debe reemplazarse.  |
| Nivel de ruido anormal.                    | Fuga en las juntas.  | Retire y sustituya las juntas de neopreno dañadas. Utilice un pegamento adecuado de dos componentes.  |



| Problema                                | Fallo HRD                             | Solución   |
|---|---------------------------------------|--|
|   | Defecto en el material insonorizante. | Desmonte la cubierta superior y elimine la suciedad. Sustituya el material de silenciado dañado, en caso de ser necesario.   |
| La unidad de vacío está sobrecalentada. | Termointerruptor defectuoso (T-mod).  | Desmonte la cubierta superior y limpie o cambie el filtro de aire de refrigeración. Reinicie el termointerruptor. Si el termointerruptor está defectuoso, póngase en contacto con el distribuidor. |

ES

## 8 Piezas de repuesto



### **PRECAUCIÓN! Riesgo de daño del equipo**

Utilice solo piezas de repuesto y accesorios originales Nederman.

Póngase en contacto con su distribuidor autorizado más próximo o con Nederman para asesoramiento sobre servicio técnico o si necesita ayuda con las piezas de repuesto. Consulte también [www.nederman.com](http://www.nederman.com).

### 8.1 Solicitud de piezas de repuesto

Cuando haga pedidos de piezas de repuesto, indique siempre lo siguiente:

- Número de la pieza y de control (véase la placa de identificación del producto).
- Indique el número y el nombre de la pieza de repuesto (visite [www.nederman.com/en/service/spare-part-search](http://www.nederman.com/en/service/spare-part-search)).
- Cantidad de piezas requeridas.

## 9 Reciclaje

El producto se ha diseñado para reciclar los materiales de los componentes. Distintos tipos de materiales deben manipularse según la normativa local aplicable. Contacte con el distribuidor o con Nederman si le plantea dudas cómo desechar el producto al final de su vida útil.

## 10 Apéndice A: Formulario de servicio



### ¡NOTA!

Si un resultado de la inspección (por ejemplo, un valor medido) difiere significativamente de un resultado anterior, busque la causa de esa diferencia.

Copie la lista de comprobación de mantenimiento, complétela y consévela como un registro de reparación.

ES

En cuanto a los valores, anote el valor en la columna del resultado; si no, bastará con realizar una marca si el punto ha sido efectuado o considerado.

|                          |  |
|--------------------------|--|
| Cliente                  |  |
| Tipo/Modelo de aspirador |  |
| Fecha de servicio        |  |
| Servicio realizado por   |  |

| Elementos inspeccionados   | Resultado | Reparado | Sustituido | Número de referencia de sustitución |
|--|-----------|----------|------------|-------------------------------------|
| <b>CON LA ASPIRACIÓN APAGADA</b>                                 |           |          |            |                                     |
| Silenciador  |           |          |            |                                     |
| Contenedor   |           |          |            |                                     |
| Carro móvil  |           |          |            |                                     |
| Mangueras de aspiración, acoplamientos                           |           |          |            |                                     |
| Preseparador/ciclón  |           |          |            |                                     |
| Accesorios   |           |          |            |                                     |
| Junta  |           |          |            |                                     |
| Tapa, cabezal de aspiración                                      |           |          |            |                                     |
| Contenedor   |           |          |            |                                     |
| Filtro(s)  |           |          |            |                                     |
| Material del silenciador   |           |          |            |                                     |
| Bolsa de filtro  |           |          |            |                                     |
| Flotador de bola   |           |          |            |                                     |
| Placa de desgaste, silo  |           |          |            |                                     |
| Placa de desgaste, separador de arena y polvo                    |           |          |            |                                     |
| <b>CON LA ASPIRACIÓN ENCENDIDA (CUBIERTA SUPERIOR INSTALADA)</b> |           |          |            |                                     |

| Elementos inspeccionados  | Resultado | Reparado | Sustituido | Número de referencia de sustitución |
|---|-----------|----------|------------|-------------------------------------|
| Función de encendido/apagado  |           |          |            |                                     |
| Aspiración  |           |          |            |                                     |
| Nivel sonoro  |           |          |            |                                     |
| <b>CON LA ASPIRACIÓN ENCENDIDA (CUBIERTA SUPERIOR RETIRADA)</b>               |           |          |            |                                     |
| Rotación de los motores   |           |          |            |                                     |
| Función de interruptor térmico  |           |          |            |                                     |
| <b>CON LA ASPIRACIÓN APAGADA (CUBIERTAS PRINCIPAL Y SECUNDARIA RETIRADAS)</b> |           |          |            |                                     |
| Conexiones de cables eléctricos   |           |          |            |                                     |
| Escobillas de carbón  |           |          |            |                                     |
| Desgaste del colector   |           |          |            |                                     |
| Desgaste del motor  |           |          |            |                                     |
| Tarjeta de compresión de perturbaciones radioeléctricas                       |           |          |            |                                     |
| <b>OTROS ELEMENTOS (ESPECIFICAR)</b>  |           |          |            |                                     |
|   |           |          |            |                                     |
|   |           |          |            |                                     |
|   |           |          |            |                                     |
|   |           |          |            |                                     |
|   |           |          |            |                                     |
|   |           |          |            |                                     |
|   |           |          |            |                                     |

## Sisällysluettelo

|   |    |
|---|----|
| Kuvat .....   | 8  |
| 1 Esipuhe .....   | 77 |
| 2 Turvallisuus .....                                      | 77 |
| 2.1 Yleiset turvallisuusohjeet .....                      | 78 |
| 3 Kuvaus .....  | 79 |
| 3.1 Käyttötarkoitus .....                                 | 79 |
| 3.2 Tekniset tiedot .....                                 | 79 |
| 3.2.1 Sähköisen imuyksikön tiedot .....                   | 79 |
| 3.2.2 Suodatinelementin tiedot .....                      | 79 |
| 3.2.3 Suodatinpussit .....                                | 81 |
| 4 Asennus .....   | 81 |
| 4.1 Keräyspussit ja pidikkeet .....                       | 81 |
| 5 Käyttö .....  | 82 |
| 6 Huolto .....  | 83 |
| 6.1 Suodatinelementin/suodatinpussin puhdistus .....      | 83 |
| 6.1.1 Puhdistus manuaalisen vastapuhalluksen avulla ..... | 83 |
| 6.2 Suodatinelementin vaihto .....                        | 83 |
| 6.3 Suodatinpussin vaihto .....                           | 84 |
| 6.4 Pölypussien vaihtaminen .....                         | 84 |
| 6.5 Uimurin puhdistus .....                               | 84 |
| 6.6 Suodatinpaketin vaihtaminen .....                     | 84 |
| 6.7 Määräaikaistarkastukset ja -huollot .....             | 85 |
| 7 Vianetsintä .....                                       | 87 |
| 8 Varaosat .....  | 88 |
| 8.1 Varaosien tilaaminen .....                            | 88 |
| 9 Kierrätys .....   | 88 |
| 10 Liite A: Huoltokaavio .....                            | 89 |

## 1 Esipuhe

Kiitos Nederman-tuotteen käyttämisestä!

Nederman Group on maailman johtava ympäristöteknologia-alan tuotteiden ja ratkaisujen toimittaja ja kehittäjä. Innovatiiviset tuotteemme suodattavat, puhdistavat ja kierrättävät ilmaa vaativimmissakin ympäristöissä. Nederman-tuotteet ja ratkaisut auttavat sinua parantamaan tuottavuuttasi, alentamaan kustannuksia ja vähentämään myös teollisten prosessien ympäristövaikutuksia.

Lue kaikki mukana toimitetut asiakirjat ja tuotteen tyyppikilpi huolellisesti ennen tuotteen asentamista, käyttämistä tai huoltamista. Hanki kadonneiden tilalle uudet kappaleet välittömästi. Nederman pidättää oikeuden muuttaa ja parantaa tuotteitaan, dokumentaatio mukaan lukien, ilman ennakoilmoitusta.

Tämä tuote on suunniteltu täyttämään asianmukaisien EY-direktiivien vaatimukset. Direktiivien mukaisen tilan ylläpito edellyttää, että kaikki asennus-, korjaus- ja huoltotyöt suorittaa pätevä henkilöstö käyttäen ainoastaan Nederman alkuperäisiä varaosia ja tarvikkeita. Jos haluat neuvoja teknisistä palveluis-

ta tai tilata varaosia, ota yhteys lähimpään valtuutettuun jälleenmyyjään tai Nederman. Jos tuotteessa on toimitettaessa viallisia tai puuttuvia osia, ilmoita asiasta välittömästi kuljetusliikkeelle ja paikalliselle Nederman-edustajalle.

## 2 Turvallisuus

Tämä asiakirja sisältää tärkeitä tietoja, jotka annetaan joko varoituksina, huomautuksina tai ilmoituksina:



### **VAROITUS! Henkilövahingon riski**

Varoitukset ilmoittavat mahdollisesta vaarasta käyttäjien terveydelle ja turvallisuudelle, ja niissä ilmoitetaan, miten vaaran voi välttää.



### **HUOMIO! Laitevaurion vaara**

Huomautukset koskevat mahdollista vaaraa laitteelle mutta ei henkilöille, ja tapoja, joilla vaara voidaan välttää.



### **HUOMAUTUS!**















Ilmoitukset sisältävät muuta henkilöstön kannalta tärkeää tietoa.

## 2.1 Yleiset turvallisuusohjeet

**VAROITUS! Räjähdyshaara**

- Laitteella ei saa kerätä materiaaleja, jotka voivat aiheuttaa syttymistä tai tukkeutumista. On ehdottomasti kiellettyä kerätä materiaaleja, joissa voi esiintyä vaarallisia kemiallisia tai termisiä reaktioita ja/tai jotka voivat syttyä itsestään.
- Jos tätä yksikköä käytetään vaarallisten materiaalien imurointiin tai alueilla, joilla tällaisia materiaaleja esiintyy, teknisiä ohjeita on pyydettävä lähimmältä valtuutetulta jälleenmyyjältä tai Nedermanilta.
- Älä imuroi materiaalia, joka on syövyttävää, kuumaa, räjähdysherkkää, helposti syttyvää, kemiallisesti epävakaata, itsesytyvää tai joka voi aiheuttaa kipinöitä.

FI

| Merkki  | Kuvaus                                       | Merkki  | Kuvaus                                    |
|---|--|---|---|
|    | Paine, enint. 8 bar                          |    | Ympäristön lämpötila, enint. 40°C         |
|    | Vaihtovirta                                  |    | Liikkuva paineilmasylinteri               |
|  | Korkea melutaso.<br>Käytä kuulonsuojaimia.   |  | Puristumisvaara                           |
|  | Kaatuu helposti.                             |  | Käytä neulasokkaa.                        |
|  | Ei vaarallisten aineiden imurointiin         |  | Ei saa sijoittaa epätasaiselle alustalle. |
|  | Ei räjähdysvaarallisten aineiden imurointiin |  | Ei saa käyttää nosturia                   |
|  | Ei syövyttävien aineiden imurointiin         |  | Ei saa hitsata                            |

## 3 Kuvaus

### 3.1 Käyttötarkoitus

Tämä imuri on tarkoitettu pölyn ja hiukkasmateriaalin imurointiin. Sillä voidaan imuroida myös märkiä materiaaleja. Märän materiaalin imurointia varten imurin mukana toimitetaan uimuri.

Uimuri voidaan irrottaa, kun kerätään kuivaa materiaalia. Katso [Kuva 12](#).



#### HUOMAUTUS!

Edellä olevat kuvat ovat ainoastaan imureiden perusrakennekaavioita. Eri mallien yksittäiset osat voivat vaihdella.

### 3.2 Tekniset tiedot

Katso myös liitteenä olevasta Varaosaoppaasta varaosien kuvaukset ja tuotenumerot.

| Imuri  |                     |
|--|---------------------|
| Materiaalin kuvaus                             | Jauhemaalattu teräs |
| Kierrätysmateriaalin osuus (arviolta painosta) | 95%                 |
| Ympäristön lämpötila                           | -10°C - +40°C       |
| Käsitellyn ilman (kuiva) lämpötila             | 0 - 60°C            |

#### 3.2.1 Sähköisen imuyksikön tiedot

katso myös [Kuva 1](#).

| Alipaineen muodostin | IP-luokka | Teho    | Jännite | Taajuus | Max. tyhjiö | Paine  | Ilmanenimmäisvirtaus  | Melutaso * |
|----------------------|-----------|---------|---------|---------|-------------|--------|-----------------------|------------|
|                      |           | [kW]    | [V]     | [Hz]    | [mmWc]      | [-kPa] | [Nm <sup>3</sup> / h] | dB(A)      |
| NEL2R                | IP 44     | 1.7/1.6 | 230     | 50/60   | 2150        | 21,5   | 312                   | 78,7       |
| NEL3R                | IP 44     | 2.5/2.4 | 230     | 50/60   | 2150        | 21,5   | 460                   | 79,7       |
| NEL3RT               | IP 44     | 2.5/2.4 | 230     | 50/60   | 2150        | 21,5   | 460                   | 79,7       |
| NEL2                 | IP 44     | 1.6/1.7 | 110     | 50/60   | 2000        | 20     | 312                   | 78,7       |
| NEL3                 | IP 44     | 2.4/2.6 | 110     | 50/60   | 2000        | 20     | 460                   | 79,7       |
| NEL3T                | IP 44     | 2.4/2.6 | 110     | 50/60   | 2000        | 20     | 460                   | 79,7       |

#### 3.2.2 Suodatinelementin tiedot

katso myös [Kuva 2](#).

| Osanro   | Pinta-ala (A)     | Halkaisija (D) | Pituus (L) | Materiaali                                 | Suodatinluokka ** | Enimmäislämpötila | Pestävä *** |
|----------|-------------------|----------------|------------|--|-------------------|-------------------|-------------|
|          | [m <sup>2</sup> ] | [mm]           | [mm]       |  |                   | [°C]              |             |
| 43120100 | 2,38              | 264            | 220        | Selluloosa/lasikuitu/selluloosa 3 kerrosta | M                 | 70                | Ei          |
| 43120101 | 2,38              | 264            | 220        | Selluloosa                                 | M                 | 70                | Ei          |
| 43120200 | 1,56              | 264            | 220        | Selluloosa                                 | H13               | 70                | Ei          |

## E - Vacuum Cleaners

| Osanro   | Pinta-ala (A)     | Halkaisija (D) | Pituus (L) | Materiaali                                 | Suodatinluokka ** | Enimm.lämpötila | Pestävä *** |
|----------|-------------------|----------------|------------|--|-------------------|-----------------|-------------|
|          | [m <sup>2</sup> ] | [mm]           | [mm]       |  |                   | [°C]            |             |
| 43120201 | 1,00              | 150            | 230        | Selluloosa/lasikuitu 2 kerrosta            | H13               | 70              | Ei          |
| 43120300 | 2,38              | 264            | 220        | Polyesteri                                 | M                 | 110             | OK          |
| 43120302 | 2,38              | 264            | 220        | Antistaattinen polyesteri                  | M                 | 120             | OK          |
| 43120303 | 10,00             | 264            | 870        | Antistaattinen polyesteri                  | M                 | 120             | OK          |
| 43120304 | 2,38              | 264            | 220        | Polyesteri                                 | M                 | 110             | OK          |
| 43120400 | 0,70              | 338            | 42         | Selluloosa                                 | M                 | 70              | Ei          |
| 43130001 | 2,38              | 264            | 220        | Selluloosa                                 | M                 | 70              | Ei          |
| 43130100 | 2,38              | 264            | 220        | Selluloosa                                 | M                 | 70              | Ei          |
| 43130200 | 5,40              | 264            | 470        | Selluloosa                                 | M                 | 70              | Ei          |
| 43130201 | 5,40              | 264            | 470        | Selluloosa                                 | M                 | 70              | Ei          |
| 43130300 | 6,90              | 264            | 600        | Selluloosa                                 | M                 | 70              | Ei          |
| 43130301 | 6,90              | 264            | 600        | Selluloosa                                 | M                 | 70              | Ei          |
| 43130400 | 10,00             | 264            | 870        | Selluloosa                                 | M                 | 70              | Ei          |
| 43130401 | 10,00             | 264            | 870        | Selluloosa                                 | M                 | 70              | Ei          |
| 43130500 | 1,56              | 264            | 220        | Selluloosa/lasikuitu                       | H13               | 70              | Ei          |
| 43130700 | 3,50              | 264            | 470        | Selluloosa/lasikuitu/selluloosa 3 kerrosta | H13               | 70              | Ei          |
| 43130702 | 3,50              | 264            | 470        | Selluloosa/lasikuitu/selluloosa 3 kerrosta | H13               | 70              | Ei          |
| 43130800 | 4,50              | 264            | 600        | Selluloosa/lasikuitu/selluloosa 3 kerrosta | H13               | 70              | Ei          |
| 43130801 | 4,50              | 264            | 600        | Selluloosa/lasikuitu/selluloosa 3 kerrosta | H13               | 70              | Ei          |
| 43130900 | 6,50              | 264            | 870        | Selluloosa/lasikuitu/selluloosa 3 kerrosta | H13               | 70              | Ei          |
| 43130901 | 6,50              | 264            | 870        | Selluloosa/lasikuitu/selluloosa 3 kerrosta | H13               | 70              | Ei          |

\*\* EN 60335-2-69/EN 1822 mukaan

\*\*\* Vaihda suodatinelementti, kun se on pesty kaksi kertaa.



### 3.2.3 Suodatinpussit

katso myös [Kuva 3](#).

| Osanumero * | Pinta-ala (A)     | Materiaali                | Suodatinluokka ** | Enimm.lämpötila |
|-------------|-------------------|---------------------------|-------------------|-----------------|
|             | [m <sup>2</sup> ] |                           |                   | [°C]            |
| 43110001    | 0,50              | Polypropeeni              | M                 | 70              |
| 43110100    | 0,35              | Polyesteri                | M                 | 120             |
| 43110200    | 0,35              | Antistaattinen polyesteri | M                 | 120             |
| 43110300    | 0,59              | Polyesteri                | M                 | 120             |
| 43110400    | 0,59              | Antistaattinen polyesteri | M<br>M            | 120             |

\* Katso osanumero suodattimen tarrasta.

\*\* EN 60335-2-69 mukaan

## 4 Asennus



### VAROITUS! Henkilövahingon riski

- Muut kuin liikuteltavat imurit on pultattava pitävästi kovaan, tasaiseen alustaan.
- Imuria ei saa sijoittaa epätasaiselle tai kaltevalle alustalle.
- Tuotekokoonpanon asennuksessa on käytävä aina asianmukaisia nostolaitteita ja suojavarusteita.
- Käytä aina asianmukaisia nostovälineitä, kun imuria nostetaan nostokorvakkeista.
- Käytä jalustalla tai vaunulla varustettujen imureiden kuljetukseen trukkia, ellei imurissa ole silmukkapultteja.
- Käytä aina asianmukaisia nostovälineitä, kun imuria nostetaan nostokorvakkeista.
- Käytä jalustalla tai vaunulla varustettujen imureiden kuljetukseen trukkia, ellei imurissa ole silmukkapultteja.



### HUOMIO! Laitevaurion vaara

- Kahvoihin kohdistuva kuormitus saa olla enintään 75 kg. Katso [Kuva 16](#).
- Älä ripusta keräyspussia kulmahihnoista. Hihnojen tarkoituksena on ainoastaan varmistaa, että pussi ei painu kokoon. Lavan on kyettävä kannattamaan kerätyn pölyn/materiaalin paino.
- Jos imuroidaan märkää materiaalia, käytä tähän tarkoitukseen suunniteltua uimuria ja suodatinta.
- Käytä märän materiaalin keräämiseen oikeaa suodatinta.
- Katkaise imurista virta, jos siitä pääsee ulos nestettä tai vaahtoa.



### HUOMAUTUS!

- Noudata paikallisia sääntöjä ja määräyksiä kaikissa asennusvaiheissa.
- Lisätietoja sähkökytkennöistä on [Kuva 5](#).

## 4.1 Keräyspussit ja pidikkeet



### VAROITUS! Henkilövahingon riski

- Käytä vain hyväksytyjä keräyspusseja.
- Kytke ylempi ja alempi maadoitusjohdin pussiin.



### HUOMIO! Laitevaurion vaara

Älä ripusta keräyspussia kulmahihnoista. Hihnojen tarkoituksena on ainoastaan varmistaa, että pussi ei painu kokoon. Lavan on kyettävä kannattamaan kerätyn pölyn/materiaalin paino.

Joissain A-tuotteissa on keräyspussien pidikkeet materiaalin keräystä varten. Muita keräysmenetelmiä voi käyttää, jos ne todetaan turvallisiksi järjestelmän riskianalyyssissä.

Aseta keräyspussi lavalle ja sijoita se keräyspussin pidikkeen alle. Keräyspussin pidikkeen salpa kiinnittää keräyspussin aukon pidikkeeseen. Katso [Kuva 13 A\(A\)](#).

Kytke keräyspussin neljä kulmahihnaa keräyspussin pidikkeen ketjuihin. Säädä kireyttä siirtämällä pika-kiinnitintä ketjussa ylös- tai alaspäin. Katso [Kuva 13 B\(B\)](#).

FI

## 5 Käyttö



### VAROITUS! Henkilövahingon riski

- Imurointi voi aiheuttaa staattista sähköä. Ota yhteyttä paikallisiin viranomaisiin tai toimittajaasi sopivista toimenpiteistä riskien välttämiseksi.
- Tätä imuria saavat käyttää vain asianmukaisen koulutuksen saaneet työntekijät.
- Älä käytä virtajohtoa imurin vetämiseen.
- Varmista ennen käyttöä, että kaikki moduulit, letkut ja kaapelit on kiinnitetty kunnolla.
- Ei saa käyttää, jos ympäristön lämpötila ylittää 40 °C.
- Kehonosia ei saa viedä alipaineen tuloaukkojen lähelle laitteen käytön aikana.
- Käytä aina asianmukaisia suojavarusteita, kuten turvakengä ja kuulonsuojaimia.
- Käytä asianmukaisia henkilösuojaimia käyttökohteissa, joissa on pölylle altistumisen riski. Katso [Kuva 10](#).
- Varo yläpuolella olevia esteitä, ettet tartu tai osu niihin.



### HUOMIO! Laitevaurion vaara

- Uimuri voidaan irrottaa, kun kerätään kuivaa materiaalia.
- Käytä märän materiaalin keräämiseen oikeaa suodatinta.
- Katkaise imurista virta, jos siitä pääsee ulos nestettä tai vaahtoa.
- Jos imuroidaan märkää materiaalia, käytä tähän tarkoitukseen suunniteltua uimuria ja suodatinta.
- Asenna suodatinpussi oikein, kun vaihdat märkäimuroinnista kuivaimurointiin.
- Varmista ennen imurin käynnistämistä, että käsikäyttöinen poistoventtiili on kiinni. Siihen ei pääse käsiksi käytön aikana.
- Kahvoihin kohdistuva kuormitus saa olla enintään 75 kg. Katso [Kuva 16](#).
- Imuria ei saa käyttää, jos ilmavirtaus on rajoittunut tai estynyt. Puhaltimen moottori voi ylikuumentua.
- 110 V:n yksiköt voivat vaikuttaa muihin sähkölaitteisiin.



### HUOMAUTUS!

- Uimuri voidaan irrottaa, kun kerätään kuivaa materiaalia. Katso [Kuva 12](#).
- Puhdista suodatin jokaisen käytön jälkeen.
- Jos imuteho pienenee, suodatin voi olla tukossa. Katso [Luku 6 Huolto](#).
- Imuroitaessa märkää materiaalia uimuri sulkee imuvirtauksen, kun säiliö on täynnä. Katkaise imurista virta ennen säiliön tyhjentämistä.
- Parhaisiin tuloksiin päästään säätämällä imupäätä imuroitavan materiaalin tyyppin ja painon mukaan. Katso [Kuva 7](#).

Kytke imuriin virta seuraavasti:

- 1 Liitä virtalähde.
- 2 Käynnistä imuri virtakytkimestä. Katso [Kuva 1\(A\)](#).

## 6 Huolto



### **VAROITUS! Henkilövahingon riski**

- Poista ohjausjärjestelmä käytöstä aina ennen virran katkaisemista imurista.
- Irrota imuri virtalähteestä ennen mitään huoltotoimia tai kuljetusta. Katso [Kuva 1\(B\)](#).
- Varmista aina ennen imurin tarkistamista, että palloventtiili on kiinni. Katso [Kuva 1\(B\)](#).
- Käytä aina asianmukaisia nostovälineitä, kun imuria nostetaan nostokorvakkeista.
- Imuria ei saa sijoittaa epätasaiselle tai kaltevalle alustalle.
- Käytä jalustalla tai vaunulla varustettujen imureiden kuljetukseen trukkia, ellei imurissa ole silmukkapultteja.
- Lukitse imurin pyörät ennen huoltotöitä.
- Älä tee säädettävissä rungoissa korkeussäätöjä, kun siilo on täynnä materiaalia.
- Käytä asianmukaisia henkilösuojaimia, mikäli vaarana on pölylle altistuminen, ja vältä pölyn leviämistä suodattimien puhdistuksen ja vaihdon aikana. Katso [Kuva 10](#).
- Tyhjennä pöly säiliöön tai pölypussiin. Katso [Kuva 10](#).
- Varo yläpuolella olevia esteitä, ettet tartu tai osu niihin.



### **HUOMIO! Laitevaurion vaara**

- Käytä vain Nederman alkuperäisiä varaosia ja lisävarusteita.
- Imuria on säilytettävä pystyasennossa.

## 6.1 Suodatinelementin/suodatinpussin puhdistus



### **HUOMAUTUS!**

- Puhdista suodatin jokaisen käytön jälkeen.
- Pestävä suodatin voidaan pestä vedellä ja pesuaineella. Anna kuivua vapaasti.
- Vaihda suodatinelementti, kun se on pesty kaksi kertaa.
- Jos suodatinelementti laitetaan pölypussiin hävitystä varten, pölypussi on sidottava kiinni. Katso [Kuva 10](#).

- 1 Katkaise virta imurista.
- 2 Tyhjennä pöly suodattimesta säiliöön tai pölypussiin.
- 3 Puhdista elementti naputtelemalla sitä kevyesti lattiaa vasten.
- 4 Ravista suodatinpussia.

### 6.1.1 Puhdistus manuaalisen vastapuhalluksen avulla

Suodattimet voidaan puhdistaa manuaalisen vastapuhalluksen avulla kahdella eri tavalla imurimallista riippuen, katso [Kuva 8](#) ja [Kuva 9](#).

#### **Menetelmä 1**

- 1 Kytke imuriin virta.
- 2 Kahvan asento imuroinnin aikana [Kuva 8\(A\)](#).
- 3 Siirrä kahva asentoon [Kuva 8\(B\)](#) suodattimen puhdistusta varten.
- 4 Toista kolme kertaa.

#### **Menetelmä 2**

- 1 Kytke imuriin virta.
- 2 Irrota letku [Kuva 9\(A\)](#).
- 3 Avaa ja sulje kansi [Kuva 9\(B\)](#).
- 4 Toista kolme kertaa.

## 6.2 Suodatinelementin vaihto



### **HUOMAUTUS!**

- Jos suodatin laitetaan pölypussiin hävitystä varten, pölypussi on sidottava kiinni. Katso [Kuva 10](#).
- Jos käytät suodatinelementtiä ja suodatinpussia, katso [Kuva 11](#).

- 1 Katkaise virta imurista.
- 2 Irrota suodatin ja laita se laatikkoon tai pölypussiin hävitystä varten.
- 3 Asenna uusi suodatin.

### 6.3 Suodatinpussin vaihto



#### HUOMAUTUS!

Jos suodatinpussi laitetaan pölypussiin hävitystä varten, pölypussi on sidottava kiinni. Katso [Kuva 10](#).

- 1 Katkaise virta imurista.
- 2 Tyhjennä esierotin, jos se on käytössä.
- 3 Irrota suodatinkoppa ja suodatinpussi.
- 4 Vaihda suodatinpussi.

FI

### 6.4 Pölypussien vaihtaminen

Vaihda pölypussit, kun ne ovat täynnä. Vaihtamistehyys vaihtelee asennetusta järjestelmästä toiseen. On suositeltavaa tarkistaa vaihtotarve säännöllisesti.

Vaihda pölypussit seuraavasti:

- 1 Sammuta imuri.
- 2 Irrota pussin suu pussin pidikkeestä ja sulje pussi. Kiinnitä huomiota erityisesti pölyn vuodon tai leviämisen sekä staattisen sähköön tahattoman purkautumisen ehkäisyyn.
- 3 Keräyspussit:

- Irrota kaksi maadoitinta pussin maadoituskielekeistä.
  - Sido keräyspussi kiinni ja asenna uusi pussi. Katso [Kuva 6](#).
  - Kiinnitä kaksi maadoitinta pussin maadoituskielekkeisiin.
- 4 Kiinnitä pussin suu pussin pidikkeeseen. Keräyspussit, katso [Kuva 6](#).
  - 5 Kytke imuriin virta.

### 6.5 Uimurin puhdistus



#### HUOMAUTUS!

Uimurin asennus puhdistuksen jälkeen, katso [Kuva 12](#).

Jos imuria käytetään märän materiaalin imurointiin, uimuri on puhdistettava kerran kuukaudessa.



### 6.6 Suodatinpaketin vaihtaminen

Katso [Kuva 2](#). Hiukkaset kerääntyvät suodattimen ulkopintaan. Puhdistus suoritetaan kahden tunnin välein tai imutehon heikentyessä. Koko suodatinpaketin vaihtamista suositellaan. Kun vaihdetaan vain sukat, myös suodatinrenkas on vaihdettava.

## 6.7 Määräaikaistarkastukset ja -huollot

Tarkasta säännöllisesti imurin sisä- ja ulkopuoli ja korjaa tai vaihda kuluneet tai vaurioituneet osat seuraavan luettelon mukaan. Katso myös [Luku 10 Liite A: Huoltokaavio](#). Jos haluat neuvoja teknisistä palveluista tai tilata varaosia, ota yhteys lähimpään valtuutettuun jälleenmyyjään tai Nedermaniin.

| Tarkastuskohteet                                      | Tarkastettava seikka                             | Huolto  |
|---|--|---|
| <b>ALIPAIN E POIS KÄY-<br/>TÖSTÄ</b>                  |  |   |
| Imuletkut, liitännät                                  | Vuotavat imuletkut ja liitännät.                 | Vaihda. Maadoitusopas, katso <a href="#">Kuva 4</a> .                     |
| Tiivisteet  | Kuluneet, vanhentuneet ja vuotavat tiivisteet.   | Vaihda.   |
| Suodatinelementti                                     | Kuluneet suodattimet.                            | Vaihda.   |
| Suodatinpussi   | Täysi tai repeytynyt suodatinpussi.              | Puhdista tai vaihda täysi suodatinpussi. Vaihda repeytynyt suodatinpussi. |
| Ääntä vaimentava materiaali                           | Vaurioitunut ääntä vaimentava materiaali.        | Vaihda.   |
| Uimuri  | Likainen uimuri.                                 | Puhdista uimuri vähintään kerran kuukaudessa.                             |
| Ejektorin suutin                                      | Likainen ejektorin suutin.                       | Puhdista.   |
| Kulumislevy, siilo                                    | Vaurioitunut tai kulunut kulumislevyn kumityyny. | Vaihda kulumislevy.   |
| Kulumislevy, hiekan- ja pölynerotin                   |  |   |
| Radiotaajuisten häiriöiden vaimennuskortti            | Kortin johdotus on palanut.                      | Vaihda kortti.  |
| <b>ALIPAIN E KÄYTÖSSÄ</b>                             |  |   |
| Pääkytkin   | Moottorit eivät käynnisty pääkytkimellä.         | Vaihda pääkytkin. Katso <a href="#">Kuva 13 B</a> .                       |
| Jos määrittämisen mukaisesti alipainetta ei saavuteta | Katso <a href="#">Luku 7 Vianetsintä</a> .       |   |
| Melutaso liian korkea                                 |  |   |

| Tarkastuskohteet  | Tarkastettava seikka  | Huolto   |
|---|---|--|
| <b>ALIPAIN KÄYTÖSSÄ (YLÄSUOJUS IRROTETTUNA)</b>   |   |  |
|  <b>VAROITUS! Henkilövahingon riski</b><br>Älä koske moottoriin millään työkalulla tämän vaiheen aikana. |   |  |
| Moottorit   | Tarkista, että moottorit pyörivät myötäpäivään ylhäältä nähtynä.  | Katso <a href="#">Luku 7 Vianetsintä</a> .   |
| Lämpötoiminto   | Tarkista lämpötoiminto tukkimalla jäähdytysilman tuloaukot paperiarkeilla. Jos lämpötila ylittää noin 75 °C/167 °F moottoreiden sammumatta. |  |
| <b>ALIPAIN POIS KÄYTÖSTÄ (YLÄSUOJUS JA LISÄSUOJUKSET IRROTETTUINA)</b>  |   |  |
|  <b>VAROITUS! Henkilövahingon riski</b><br>Irrota voimakaapeli ennen suojusten irrottamista.             |   |  |
| Kaapelikytkennät ja ruuvit  | Löysät kaapelikytkennät ja ruuvit.  | Kiinnitä kaapelikytkennät ja kiristä ruuvit.   |
| Hiiliharjat   | Kuluneet hiiliharjat.   | Vaihda.<br> <b>HUOMAUTUS!</b><br>Harjat on vaihdettava 900 tunnin käytön jälkeen. Katso <a href="#">Kuva 13 A</a> . |
| Kommutaattori   | Likaantunut kommutaattori   | Puhdista kommutaattori.  |
| Moottori  | Laakereissa tuntuu vastusta.  | Vaihda moottori.   |

## 7 Vianetsintä

| Ongelma                         | HRD-vika   | Ratkaisu  |
|---------------------------------|--|---|
| Moottori ei käynnisty           | Sähkönsyöttöä ei ole kytketty.                         | Kytke sähkönsyöttö.   |
|                                 | Lämpökatkaisin ei palauta tai se on viallinen (T-mod). | Pura yläsuojus ja puhdistä tai vaihda jäähdytysilman-suodatin. Palauta lämpökatkaisin.<br>Jos lämpökatkaisin on viallinen, ota yhteys jälleenmyyjään. |
|                                 | Virtakytkin tai kaapeli viallinen.                     | Ota yhteys jälleenmyyjään.  |
|                                 | Radiotaajuushäiriöiden vaimennuskortti viallinen.      | Ota yhteys jälleenmyyjään.  |
| Heikko imu tai ei lainkaan imua | Moottoria ei ole kytketty oikein.                      | Tarkasta kytkennät ja johdot.   |
|                                 | Kytkintä ei ole käännetty kokonaan päälle.             | Käännä kytkin päälle.   |
|                                 | Tukkeutunut imuletku tai tulo.                         | Irrota imuletku. Käännä ja ime päinvastaiseen suuntaan. Jos tukkeuma ei irtoa, avaa tukos tangolla.   |
|                                 | Yksi tai useampi viallinen moottori.                   | Pura yläsuojus, tarkista harjat ja kommutaattorit. Vaihda harjat, jos ne ovat kuluneet. Ota yhteys jälleenmyyjään, jos kommutaattorit ovat palanneet. |
|                                 | Suodatin tukossa.                                      | Katso <a href="#">Luku 6 Huolto</a> .   |
|                                 | Vuotava imuletku.                                      | Vaihda imuletku.  |
|                                 | Vuotavat venttiilit.                                   | Irrota ja vaihda vaurioituneet neopreenitiivisteet. Käytä tarkoitukseen soveltuvaa kaksikomponenttillimaa.  |
|                                 | Tyhjennysventtiili auki.                               | Sulje venttiili.  |
| Pölyä poistoilmassa             | Suodatin puuttuu, viallinen tai väärin asennettu.      | Tarkasta suodatin ja vaihda se tarvittaessa.  |
| Vettä poistoilmassa.            | Suodatinkoppa tai uimuri puuttuu tai asennettu väärin. | Asenna suodatinkoppa tai uimuri.  |
|                                 | Viallinen suodatinkoppa tai uimuri.                    | Vaihda.   |
| Melutaso liian korkea           | Vuotavat venttiilit.                                   | Irrota ja vaihda vaurioituneet neopreenitiivisteet. Käytä tarkoitukseen soveltuvaa kaksikomponenttillimaa.  |
|                                 | Viallinen ääntä vaimentava materiaali.                 | Pura yläsuojus ja poista lika. Vaihda vaurioitunut vaimennusmateriaali tarvittaessa.  |

| Ongelma                      | HRD-vika                          | Ratkaisu   |
|------------------------------|-----------------------------------|--|
| Imuysikkö on ylikuumentunut. | Viallinen lämpökatkaisin (T-mod). | Pura yläsuojus ja puhdista tai vaihda jäähdytysilman-suodatin. Nollaa lämpökytkin. Jos lämpökatkaisin on viallinen, ota yhteys jälleenmyyjään. |

## 8 Varaosat

FI



### **HUOMIO! Laiteaurion vaara**

Käytä vain Nederman alkuperäisiä varaosia ja lisävarusteita.

Jos haluat neuvoja teknisistä palveluista tai tilata varaosia, ota yhteys lähimpään valtuutettuun Nederman-jälleenmyyjään. Katso myös [www.nederman.com](http://www.nederman.com).

### 8.1 Varaosien tilaaminen

Varaosa tilattaessa ilmoita aina seuraavat tiedot:

- Osa- ja tarkistusnumero (katso tuotteen tyyppikilpeä).
- Varaosan osanumero ja nimi (katso [www.nederman.com/en/service/spare-part-search](http://www.nederman.com/en/service/spare-part-search)).
- Tarvittavien varaosien lukumäärä.

## 9 Kierrätys

Tuote on suunniteltu siten, että osien materiaalit voidaan kierrättää. Eri materiaalityypit on käsiteltävä paikallisten säädösten mukaan. Ota kysymyksissä yhteys jälleenmyyjään tai Nederman, kun tuote heitetään pois sen käyttöään lopussa.



## 10 Liite A: Huoltokaavio



### HUOMAUTUS!

Jos tarkastustulos (esimerkiksi mittausarvo) poikkeaa huomattavasti edellisestä tuloksesta, selvitä eron syy.

Kopioi huollon tarkistuslista ja täytä ja säilytä se huollon pöytäkirjana.

Kirjoita arvo tulossarakkeeseen, tai lisää rasti, kun kohta on suoritettu tai käsitelty.

|                     |  |
|---------------------|--|
| Asiakas             |  |
| Imurin tyyppi/malli |  |
| Huollon päivämäärä  |  |
| Huollon suorittaja  |  |

FI

| Tarkastuskohteet  | Tulos | Korjattu | Vaihdettu | Vaihdetun osan numero |
|---|-------|----------|-----------|-----------------------|
| <b>ALIPAIN E POIS KÄYTÖSTÄ</b>                                |       |          |           |                       |
| Vaimennin   |       |          |           |                       |
| Säiliö  |       |          |           |                       |
| Vaunu   |       |          |           |                       |
| Imuletkut, liitännät  |       |          |           |                       |
| Esierotin/sykloni   |       |          |           |                       |
| Lisävarusteet   |       |          |           |                       |
| Tiiviste  |       |          |           |                       |
| Kansi, imupää   |       |          |           |                       |
| Säiliö  |       |          |           |                       |
| Suodattimet   |       |          |           |                       |
| Ääntä vaimentava materiaali                                   |       |          |           |                       |
| Suodatinpussi   |       |          |           |                       |
| Uimuri  |       |          |           |                       |
| Kulumislevy, siilo  |       |          |           |                       |
| Kulumislevy, hiekan- ja pölyn-<br>erotin                      |       |          |           |                       |
| <b>ALIPAIN E KÄYTÖSSÄ<br/>(YLÄSUOJUS KIINNITETTY-<br/>NÄ)</b> |       |          |           |                       |
| On/Off-toiminto   |       |          |           |                       |
| Alipaine  |       |          |           |                       |

| Tarkastuskohteet   | Tulos | Korjattu | Vaihdettu | Vaihdetun osan numero |
|--|-------|----------|-----------|-----------------------|
| Melutaso   |       |          |           |                       |
| <b>ALIPAIN KÄYTÖSSÄ<br/>(YLÄSUOJUS IRROTETTUNA)</b>                        |       |          |           |                       |
| Moottorien pyöriminen  |       |          |           |                       |
| Lämpökatkaisintoiminto   |       |          |           |                       |
| <b>ALIPAIN POIS KÄYTÖSTÄ<br/>(YLÄSUOJUS JA LISÄSUOJUKSET IRROTETTUINA)</b> |       |          |           |                       |
| Sähkökaapeli kytkennät   |       |          |           |                       |
| Hiiliharjat  |       |          |           |                       |
| Kommutaattorin kuluminen   |       |          |           |                       |
| Moottorin kuluminen  |       |          |           |                       |
| Radiohäiriö, kompressiokortti  |       |          |           |                       |
| <b>MUU KOHDE (MIKÄ)</b>  |       |          |           |                       |
|  |       |          |           |                       |
|  |       |          |           |                       |
|  |       |          |           |                       |
|  |       |          |           |                       |
|  |       |          |           |                       |
|  |       |          |           |                       |
|  |       |          |           |                       |
|  |       |          |           |                       |

FI

## Table des matières

|   |     |
|---|-----|
| Figures .....   | 8   |
| 1 Préface .....   | 92  |
| 2 Sécurité .....  | 92  |
| 2.1 Consignes de sécurité générales .....                       | 93  |
| 3 Description .....   | 94  |
| 3.1 Utilisation prévue .....                                    | 94  |
| 3.2 Caractéristiques techniques .....                           | 94  |
| 3.2.1 Caractéristiques de l'unité d'aspiration électrique ..... | 94  |
| 3.2.2 Caractéristiques du filtre à cartouche .....              | 94  |
| 3.2.3 Sacs filtrants .....                                      | 96  |
| 4 Installation .....  | 97  |
| 4.1 Containers souples et supports .....                        | 97  |
| 5 Utilisation .....   | 98  |
| 6 Maintenance .....   | 98  |
| 6.1 Nettoyer la cartouche filtrante/le sac filtrant .....       | 99  |
| 6.1.1 Nettoyage manuel à contre-courant .....                   | 99  |
| 6.2 Remplacer la cartouche filtrante .....                      | 99  |
| 6.3 Remplacer le sac filtrant .....                             | 99  |
| 6.4 Remplacer les sacs à poussière .....                        | 99  |
| 6.5 Nettoyer la bille flottante .....                           | 99  |
| 6.6 Remplacer le filtre complet .....                           | 100 |
| 6.7 Inspection de routine et révision .....                     | 100 |
| 7 Dépannage .....   | 102 |
| 8 Pièces de rechange .....                                      | 103 |
| 8.1 Commande de pièces de rechange .....                        | 103 |
| 9 Recyclage .....   | 103 |
| 10 Annexe A : Formulaire de révision .....                      | 104 |

## 1 Préface

Merci d'utiliser un produit Nederman !

Le Groupe Nederman est un fournisseur et développeur leader de produits et solutions pour le secteur de la technologie environnementale. Nos produits innovants filtrent, nettoient et recyclent les environnements les plus exigeants. Les produits et solutions Nederman vous aideront à améliorer votre productivité et à réduire les coûts et l'impact environnemental de vos processus industriels.

FR

Lire attentivement toute la documentation et la plaque signalétique du produit avant l'installation, l'utilisation et l'entretien de ce produit. Remplacer immédiatement la documentation en cas de perte. Nederman se réserve le droit, sans préavis, de modifier et d'améliorer ses produits, y compris la documentation.

Ce produit est conçu pour être conforme aux exigences des directives européennes en vigueur. Pour conserver ce statut, tous les travaux d'installation, de maintenance et de réparation doivent être effectués par du personnel qualifié en n'utilisant que des pièces de rechange et accessoires Nederman d'origine. Pour obtenir des conseils techniques et des pièces de rechange, contacter le distributeur agréé le plus proche

ou Nederman. En cas de pièces endommagées ou manquantes à la livraison du produit, en informer immédiatement le transporteur et le représentant Nederman local.

## 2 Sécurité

Ce document contient des informations importantes qui sont présentées sous forme d'avertissement, de mise en garde ou de note :



### **ATTENTION! Risque de blessures du personnel.**

Les avertissements indiquent un danger potentiel lié à la santé et à la sécurité du personnel et expliquent comment ce danger peut être évité.



### **ATTENTION! Risque de dommages sur l'équipement**

Les mises en garde indiquent un danger potentiel pour le produit, mais pas pour le personnel et expliquent comment ce danger peut être évité.



### **NOTE!**

Les remarques contiennent d'autres informations qui sont importantes pour le personnel.

## 2.1 Consignes de sécurité générales

**ATTENTION! Risque d'explosion**

- Ne pas ramasser des éléments pouvant entraîner une inflammation ou un blocage. Il est strictement interdit de ramasser des matériaux pouvant subir des réactions thermiques ou chimiques dangereuses et/ou auto-incandescentes.
- Si cet appareil est utilisé pour collecter des matériaux dangereux ou se trouve en présence de ce type de matériaux, veuillez contacter votre distributeur agréé ou Nederman pour des conseils techniques.
- Ne pas utiliser l'aspirateur pour aspirer un matériau caustique, chaud, explosif, très inflammable, chimiquement instable, spontanément inflammable ou pouvant libérer des étincelles.

| Symbole       | Description   | Symbole      | Description                                |
|---------------|---|--------------|--|
| <br>Max 8 bar | Pression, max. 8 bars.                                    | <br>MAX 40°C | Température ambiante, max. 40°C.           |
| <br>230VAC    | Courant alternatif.                                       | <br>MAX 40°C | Vérin pneumatique mobile.                  |
| <br>MAX 40°C  | Niveau sonore élevé.<br>Utiliser une protection auditive. | <br>MAX 40°C | Risque d'écrasement.                       |
| <br>MAX 40°C  | Peut basculer facilement.                                 | <br>MAX 40°C | Utiliser une goupille fendue.              |
| <br>MAX 40°C  | Ne pas aspirer de matériaux dangereux.                    | <br>MAX 40°C | Ne pas placer sur une surface irrégulière. |
| <br>MAX 40°C  | Ne pas aspirer de matériaux explosifs.                    | <br>MAX 40°C | Ne pas utiliser de grue.                   |
| <br>MAX 40°C  | Ne pas aspirer de matériaux caustiques.                   | <br>MAX 40°C | Ne pas souder.                             |

## 3 Description

### 3.1 Utilisation prévue

Cet aspirateur est conçu pour la collecte de poussière et de matériaux granulés. Il est peut aussi être configuré pour la collecte de matériaux humides. Pour être utilisé avec des matériaux humides, l'aspirateur est livré avec une bille flottante.

La bille flottante peut être retirée lors du ramassage de matériaux secs. Voir [Figure 12](#).



#### NOTE!

! Les schémas ci-dessus ne sont que des schémas de conception de base pour les aspirateurs. Les pièces des différents modèles peuvent varier.

### 3.2 Caractéristiques techniques

Voir également le Manuel de pièces de rechange pour obtenir les descriptions et les références des pièces de rechange.

FR

| Aspirateur                                   |                      |
|--|----------------------|
| Description des matériaux                    | Acier peinture époxy |
| Recyclage des matériaux (poids approximatif) | 95%                  |
| Température ambiante                         | -10°C à +40°C        |
| Température de l'air (sec) de traitement     | 0 à 60°C             |

#### 3.2.1 Caractéristiques de l'unité d'aspiration électrique

voir aussi les [Figure 1](#).

| Producteur de vide | Indice de protection (IP) | Puissance | Tension | Fréquence | Max. à vacuum | Pression | Débit d'air max.      | Niveau sonore* |
|--------------------|---------------------------|-----------|---------|-----------|---------------|----------|-----------------------|----------------|
|                    |                           | [kW]      | [V]     | [Hz]      | [mmWc]        | [-kPa]   | [Nm <sup>3</sup> / h] | dB(A)          |
| NEL2R              | IP 44                     | 1.7/1.6   | 230     | 50/60     | 2150          | 21,5     | 312                   | 78,7           |
| NEL3R              | IP 44                     | 2.5/2.4   | 230     | 50/60     | 2150          | 21,5     | 460                   | 79,7           |
| NEL3RT             | IP 44                     | 2.5/2.4   | 230     | 50/60     | 2150          | 21,5     | 460                   | 79,7           |
| NEL2               | IP 44                     | 1.6/1.7   | 110     | 50/60     | 2000          | 20       | 312                   | 78,7           |
| NEL3               | IP 44                     | 2.4/2.6   | 110     | 50/60     | 2000          | 20       | 460                   | 79,7           |
| NEL3T              | IP 44                     | 2.4/2.6   | 110     | 50/60     | 2000          | 20       | 460                   | 79,7           |

#### 3.2.2 Caractéristiques du filtre à cartouche

voir aussi les [Figure 2](#).

| Réf.     | Zone (A)          | Dia-mètre (D) | Longueur (L) | Matériau                                       | Classe de filtre ** | Temp. max. | La-vable *** |
|----------|-------------------|---------------|--------------|--|---------------------|------------|--------------|
|          | [m <sup>2</sup> ] | [mm]          | [mm]         |  |                     | [°C]       |              |
| 43120100 | 2,38              | 264           | 220          | 3 couches : cellulose/fibre de verre/cellulose | M                   | 70         | Non          |
| 43120101 | 2,38              | 264           | 220          | Cellulose                                      | M                   | 70         | Non          |

## E - Vacuum Cleaners

| Réf.     | Zone (A)          | Dia-<br>mètre (D) | Lon-<br>gueur (L) | Matériau   | Classe de<br>filtre ** | Temp.<br>max. | La-<br>vable *** |
|----------|-------------------|-------------------|-------------------|--|------------------------|---------------|------------------|
|          | [m <sup>2</sup> ] | [mm]              | [mm]              |  |                        | [°C]          |                  |
| 43120200 | 1,56              | 264               | 220               | Cellulose  | H13                    | 70            | Non              |
| 43120201 | 1,00              | 150               | 230               | 2 couches : cellu-<br>lose/fibre de verre                | H13                    | 70            | Non              |
| 43120300 | 2,38              | 264               | 220               | Polyester  | M                      | 110           | OK               |
| 43120302 | 2,38              | 264               | 220               | Polyester antistatique                                   | M                      | 120           | OK               |
| 43120303 | 10,00             | 264               | 870               | Polyester antistatique                                   | M                      | 120           | OK               |
| 43120304 | 2,38              | 264               | 220               | Polyester  | M                      | 110           | OK               |
| 43120400 | 0,70              | 338               | 42                | Cellulose  | M                      | 70            | Non              |
| 43130001 | 2,38              | 264               | 220               | Cellulose  | M                      | 70            | Non              |
| 43130100 | 2,38              | 264               | 220               | Cellulose  | M                      | 70            | Non              |
| 43130200 | 5,40              | 264               | 470               | Cellulose  | M                      | 70            | Non              |
| 43130201 | 5,40              | 264               | 470               | Cellulose  | M                      | 70            | Non              |
| 43130300 | 6,90              | 264               | 600               | Cellulose  | M                      | 70            | Non              |
| 43130301 | 6,90              | 264               | 600               | Cellulose  | M                      | 70            | Non              |
| 43130400 | 10,00             | 264               | 870               | Cellulose  | M                      | 70            | Non              |
| 43130401 | 10,00             | 264               | 870               | Cellulose  | M                      | 70            | Non              |
| 43130500 | 1,56              | 264               | 220               | Cellulose/Fibre de verre                                 | H13                    | 70            | Non              |
| 43130700 | 3,50              | 264               | 470               | 3 couches : cellu-<br>lose/fibre de verre/cel-<br>lulose | H13                    | 70            | Non              |
| 43130702 | 3,50              | 264               | 470               | 3 couches : cellu-<br>lose/fibre de verre/cel-<br>lulose | H13                    | 70            | Non              |
| 43130800 | 4,50              | 264               | 600               | 3 couches : cellu-<br>lose/fibre de verre/cel-<br>lulose | H13                    | 70            | Non              |
| 43130801 | 4,50              | 264               | 600               | 3 couches : cellu-<br>lose/fibre de verre/cel-<br>lulose | H13                    | 70            | Non              |
| 43130900 | 6,50              | 264               | 870               | 3 couches : cellu-<br>lose/fibre de verre/cel-<br>lulose | H13                    | 70            | Non              |

FR

| Réf.     | Zone (A)          | Dia-<br>mètre (D) | Lon-<br>gueur (L) | Matériau   | Classe de<br>filtre ** | Temp.<br>max. | La-<br>vable *** |
|----------|-------------------|-------------------|-------------------|--|------------------------|---------------|------------------|
|          | [m <sup>2</sup> ] | [mm]              | [mm]              |  |                        | [°C]          |                  |
| 43130901 | 6,50              | 264               | 870               | 3 couches : cellu-<br>lose/fibre de verre/cel-<br>lulose | H13                    | 70            | Non              |

\*\* Prise selon EN 60335-2-69/EN 1822

\*\*\* Remplacer le filtre à cartouche après l'avoir lavé deux fois.

### FR 3.2.3 Sacs filtrants

voir aussi les [Figure 3](#).

| Référence * | Zone (A)          | Matériau                    | Classe de filtre ** | Temp. max. |
|-------------|-------------------|-----------------------------|---------------------|------------|
|             | [m <sup>2</sup> ] |                             |                     | [°C]       |
| 43110001    | 0,50              | Polypropylène               | M                   | 70         |
| 43110100    | 0,35              | Polyester                   | M                   | 120        |
| 43110200    | 0,35              | Polyester antista-<br>tique | M                   | 120        |
| 43110300    | 0,59              | Polyester                   | M                   | 120        |
| 43110400    | 0,59              | Polyester antista-<br>tique | M<br>M              | 120        |

\* Voir l'étiquette sur le filtre pour connaître la référence.

\*\* Prise selon EN 60335-2-69



## 4 Installation

### **ATTENTION! Risque de blessures du personnel.**

- Les aspirateurs statiques doivent être fixés fermement par boulonnage sur une surface plane dure.
- Ne pas placer l'aspirateur sur une surface irrégulière ou inclinée.
- Toujours utiliser un dispositif de levage et un équipement de protection adaptés pour l'assemblage de votre produit configuré.
- Toujours utiliser un équipement de levage adéquat lors de l'utilisation d'œillets de levage pour lever les aspirateurs.
- Utiliser un chariot élévateur à fourches pour transporter des aspirateurs avec un support ou un chariot à moins que l'aspirateur ne soit équipé de boulons à œil.
- Toujours utiliser un équipement de levage adéquat lors de l'utilisation d'œillets de levage pour lever les aspirateurs.
- Utiliser un chariot élévateur à fourches pour transporter des aspirateurs avec un support ou un chariot à moins que l'aspirateur ne soit équipé de boulons à œil.

### **ATTENTION! Risque de dommages sur l'équipement**

- Ne pas charger les poignées de plus de 75 kg. Voir le [Figure 16](#).
- Ne pas suspendre les containers souples par les sangles de coin. Les sangles sont uniquement prévues pour éviter au container de tomber. Le poids des matériaux / de la poussière ramassée(s) doit être supporté par la palette.
- Si des matériaux humides doivent être aspirés, utiliser une bille flottante et un filtre conçu pour cette utilisation.
- Utiliser le filtre approprié pour le ramassage des matériaux humides.
- Éteindre l'aspirateur si du liquide ou de la mousse en sort.

### **NOTE!**

- ! Respecter les règles et législations locales pour toutes les étapes du processus d'installation.
- Pour les raccordements électriques, voir [Figure 5](#).

## 4.1 Containers souples et supports

### **ATTENTION! Risque de blessures du personnel.**

- Toujours utiliser des containers souples certifiés.
- Raccorder les fils de terre supérieurs et inférieurs au container.

### **ATTENTION! Risque de dommages sur l'équipement**

Ne pas suspendre les containers souples par les sangles de coin. Les sangles sont uniquement prévues pour éviter au container de tomber. Le poids des matériaux / de la poussière ramassée(s) doit être supporté par la palette.

Certains produits A sont équipés de supports de containers souples pour recueillir les matériaux. D'autres moyens de collecte peuvent être utilisés s'ils sont considérés comme étant sûrs suite à l'analyse des risques du système.

Placer un container souple sur une palette et le mettre sous le support de container souple. La boucle du support de container souple fixe l'ouverture du container souple au support, voir le [Figure 13 A\(A\)](#).

Accrocher les sangles de coin du container souple aux chaînes du support de container souple. Régler la tension en déplaçant le maillon rapide vers le haut ou vers le bas de la chaîne, voir le [Figure 13 B\(B\)](#).

## 5 Utilisation

### **ATTENTION! Risque de blessures du personnel.**

- L'aspiration peut entraîner de l'électricité statique. Consulter les autorités locales ou votre fournisseur pour connaître les mesures à prendre pour éviter tout risque.
- Seul du personnel qualifié est autorisé à utiliser cet aspirateur.
- Ne pas utiliser pas le câble d'alimentation pour tirer l'aspirateur.
- Vérifier que tous les modules, tuyaux et câbles sont solidement fixés avant utilisation.
- Ne pas utiliser si la température ambiante dépasse 40 °C.
- Ne pas exposer le corps aux entrées d'aspiration lorsque l'appareil fonctionne.
- Toujours utiliser un équipement de protection adéquat tel que des chaussures de sécurité et une protection auditive.
- Toujours utiliser un équipement de protection approprié lorsqu'il existe un risque d'exposition à la poussière. Voir [Figure 10](#).
- Faire attention aux obstacles en hauteur pour éviter d'être coincé ou de les percuter.

### **ATTENTION! Risque de dommages sur l'équipement**

- La bille flottante peut être retirée lors du ramassage de matériaux secs.
- Utiliser le filtre approprié pour le ramassage des matériaux humides.
- Éteindre l'aspirateur si du liquide ou de la mousse en sort.
- Si des matériaux humides doivent être aspirés, utiliser une bille flottante et un filtre conçu pour cette utilisation.
- S'assurer d'assembler correctement le sac du filtre lors du passage du ramassage humide au ramassage à sec.
- Vérifier que la soupape de décharge manuelle est fermée avant de démarrer l'aspirateur. Elle n'est pas accessible pendant le fonctionnement.
- Ne pas charger les poignées de plus de 75 kg. Voir le [Figure 16](#).
- Ne pas utiliser l'aspirateur si l'air ne circule pas ou peu. Le moteur du ventilateur peut surchauffer.
- Les appareils à 110 V peuvent affecter d'autres équipements électriques.

### **NOTE!**

- La bille flottante peut être retirée lors du ramassage de matériaux secs. Voir [Figure 12](#).
- Nettoyer le filtre après chaque utilisation.
- Si la puissance d'aspiration est réduite, le filtre peut être bouché. Voir [Chapitre 6 Maintenance](#).
- Quand le container est plein, le débit d'aspiration est coupé par la bille flottante en cas d'aspiration de matériaux humides. Éteindre l'aspirateur avant de vider le container.
- Pour obtenir de meilleurs résultats, régler l'embout en fonction du type et du poids du matériau à aspirer. Voir [Figure 7](#).

Allumer l'aspirateur selon la procédure suivante :

- 1 Brancher l'alimentation.
- 2 Actionner l'interrupteur pour démarrer l'aspirateur. Voir [Figure 1\(A\)](#).

## 6 Maintenance

### **ATTENTION! Risque de blessures du personnel.**

- Toujours désactiver le système de commande avant de débrancher l'aspirateur.
- Débrancher l'aspirateur de l'alimentation électrique avant tout type d'entretien ou de transport. Voir [Figure 1\(B\)](#).
- Toujours vérifier que la soupape à billes est fermée avant de contrôler l'aspirateur. Voir [Figure 1\(B\)](#).
- Toujours utiliser un équipement de levage adéquat lors de l'utilisation d'œilletons de levage pour lever les aspirateurs.
- Ne pas placer l'aspirateur sur une surface irrégulière ou inclinée.
- Utiliser un chariot élévateur à fourches pour transporter des aspirateurs avec un support ou un chariot à moins que l'aspirateur ne soit équipé de boulons à œil.
- Verrouiller les roues de l'aspirateur avant d'effectuer l'entretien.
- Pour les cadres réglables, ne faire aucun réglage de hauteur lorsque le silo est rempli de matériaux.
- Toujours utiliser un équipement de protection adéquat lorsqu'il existe un risque d'exposition à la poussière et ne pas répandre de poussière lors du nettoyage ou du remplacement des filtres. Voir [Figure 10](#).
- Vider la poussière dans un container ou un sac à poussière. Voir [Figure 10](#).
- Faire attention aux obstacles en hauteur pour éviter d'être coincé ou de les percuter.

**ATTENTION! Risque de dommages sur l'équipement**

- Utiliser uniquement des pièces de rechange et accessoires Nederman d'origine.
- Ranger l'aspirateur debout.

**6.1 Nettoyer la cartouche filtrante/le sac filtrant****NOTE!**

- Nettoyer le filtre après chaque utilisation.
- En cas d'utilisation d'un filtre lavable, il peut être lavé avec de l'eau et du détergent. Le laisser sécher à l'air.
- Remplacer le filtre à cartouche après l'avoir lavé deux fois.
- Si le filtre à cartouche est placé dans un sac à poussière pour être jeté, le sac doit être noué. Voir [Figure 10](#).

- 1 Éteindre l'aspirateur.
- 2 Vider la poussière du filtre dans un container ou un sac à poussière.
- 3 Nettoyer le filtre à cartouche en le tapotant sur une surface dure.
- 4 Secouer le sac filtrant.

**6.1.1 Nettoyage manuel à contre-courant**

En fonction du modèle, l'aspirateur utilise une des deux méthodes de nettoyage manuel des filtres à contre-courant, voir [Figure 8](#) et [Figure 9](#).

**Méthode 1**

- 1 Allumer l'aspirateur.
- 2 Position de la poignée pendant l'aspiration [Figure 8\(A\)](#).
- 3 Placer la poignée en position [Figure 8\(B\)](#) pour le nettoyage du filtre.
- 4 Recommencer trois fois.

**Méthode 2**

- 1 Allumer l'aspirateur.
- 2 Débrancher le tuyau [Figure 9\(A\)](#).
- 3 Ouvrir et fermer le couvercle [Figure 9\(B\)](#).
- 4 Recommencer trois fois.

**6.2 Remplacer la cartouche filtrante****NOTE!**

- Si le filtre est placé dans un sac à poussière pour être jeté, le sac doit être noué. Voir [Figure 10](#).
- Lors de l'utilisation d'un filtre à cartouche et d'un sac filtrant. Voir [Figure 11](#).

- 1 Éteindre l'aspirateur.
- 2 Retirer le filtre et le placer dans une boîte ou un sac à poussière à des fins d'élimination.
- 3 Installer le nouveau filtre.

**6.3 Remplacer le sac filtrant****NOTE!**

- Si le sac filtrant est placé dans un sac à poussière pour être jeté, le sac doit être noué, voir [Figure 10](#).

- 1 Éteindre l'aspirateur.
- 2 Vider le pré-séparateur, le cas échéant.
- 3 Retirer le panier à filtre et le sac filtrant.
- 4 Remplacer le sac filtrant.

**6.4 Remplacer les sacs à poussière**

Remplacer les sacs à poussière lorsqu'ils sont pleins. La fréquence varie pour chaque installation. Des vérifications régulières sont recommandées.

Remplacer les sacs à poussière comme suit :

- 1 Éteindre l'aspirateur.
- 2 Retirer l'ouverture du container souple du support de container (et fermer). Faire particulièrement attention à éviter toute fuite / tout renversement de la poussière et à toute décharge d'électricité statique.
- 3 Pour des containers souples :
  - Retirer les deux griffes de terre des repères indiquant la terre sur le sac.
  - Nouer et remplacer le container souple, voir le [Figure 6](#).
  - Remettre les deux griffes de terre sur les repères indiquant la terre.
- 4 Fixer l'ouverture du sac au support de sac. Pour les sacs souples, voir [Figure 6](#).
- 5 Allumer l'aspirateur.

**6.5 Nettoyer la bille flottante****NOTE!**

- Pour remettre en place la bille flottante après le nettoyage, voir [Figure 12](#).

Si l'aspirateur est utilisé pour des matériaux humides, nettoyer la bille flottante une fois par mois.

## 6.6 Remplacer le filtre complet



Voir [Figure 2](#). Les particules sont rassemblées sur l'extérieur du filtre. Un nettoyage est effectué toutes les deux heures ou quand les performances d'aspiration diminuent. Il est recommandé de remplacer le filtre complet. Si seules les manches sont remplacées, la bague du filtre doit aussi être remplacée.

## 6.7 Inspection de routine et révision

Suivre la liste ci-dessous pour inspecter régulièrement et réparer ou remplacer les pièces usées et endommagées à l'intérieur ainsi qu'à l'extérieur de l'aspirateur. Consulter également [Chapitre 10 Annexe A : Formulaire de révision](#). Pour obtenir des conseils techniques ou en cas de besoin d'aide en ce qui concerne les pièces de rechange, contacter le distributeur agréé le plus proche ou Nederman.

FR

| Éléments à inspecter                                 | Ce qu'il faut contrôler  | Service   |
|--|--|---|
| <b>ASPIRATION COUPÉE</b>                             |  |   |
| Tuyaux d'aspiration, accouplements                   | Fuite au niveau des tuyaux d'aspiration et des accouplements.      | Remplacer. Pour le guide de mise à la terre, voir <a href="#">Figure 4</a> .                    |
| Joints   | Joints usés, vieillis ou qui fuient.                               | Remplacer.  |
| Filtre à cartouche                                   | Filtres usés.  | Remplacer.  |
| Sac filtrant   | Remplacer le sac filtrant s'il est plein ou percé.                 | Nettoyer ou remplacer le sac filtrant s'il est plein. Remplacer le sac filtrant s'il est percé. |
| Matériau d'amortissement sonore                      | Matériau d'amortissement sonore endommagé.                         | Remplacer.  |
| Bille flottante                                      | Bille flottante sale.  | Nettoyer la bille flottante au moins une fois par mois.   |
| Buse d'éjecteur                                      | Buse d'éjecteur sale.  | Nettoyer :  |
| Plaque d'usure, silo                                 | Coussinet en caoutchouc de la plaque d'usure endommagé ou fissuré. | Remplacer la plaque d'usure.  |
| Plaque d'usure, séparateur de sable et de poussière  |  |   |
| Carte de suppression des bruits radio.               | Le câblage sur la carte est grillé.                                | Remplacer la carte.   |
| <b>ASPIRATION ACTIVÉE</b>                            |  |   |
| Interrupteur principal                               | Les moteurs ne démarrent pas à l'aide de l'interrupteur principal. | Remplacer l'interrupteur principal. Voir <a href="#">Figure 13 B</a> .                          |
| Si le niveau d'aspiration spécifié n'est pas atteint | Voir <a href="#">Chapitre 7 Dépannage</a> .                        |   |
| Niveau sonore anormal.                               |  |   |

| Éléments à inspecter  | Ce qu'il faut contrôler  | Service  |
|---|--|--|
| <b>ASPIRATION ACTIVÉE (COUVERCLE SUPÉRIEUR RETIRÉ)</b>  |  |  |
|  <b>ATTENTION! Risque de blessures du personnel.</b><br>Ne pas toucher le moteur avec des outils pendant cette intervention. |  |  |
| Moteurs   | Vérifier que les moteurs tournent dans le sens des aiguilles d'une montre, vus du dessus.  | Voir <a href="#">Chapitre 7 Dépannage</a> .  |
| Fonction thermique  | Contrôler la fonction thermique en bloquant les entrées d'air de refroidissement avec des feuilles de papier. Si la température dépasse environ 75°C/167°F sans que les moteurs ne s'arrêtent. |  |
| <b>ASPIRATION COUPÉE (SANS COUVERCLES SUPÉRIEURS ET SECONDAIRES)</b>  |  |  |
|  <b>ATTENTION! Risque de blessures du personnel.</b><br>Débrancher le câble d'alimentation avant de retirer les couvercles.  |  |  |
| Raccords de câbles et vis   | Raccords de câbles et vis desserrés.   | Attacher les raccords de câbles et serrer les vis.   |
| Balais de charbon   | Balais de charbon usés.  | Remplacer.<br> <b>NOTE!</b><br>Les balais doivent être remplacés au bout de 900 heures d'utilisation. Voir <a href="#">Figure 13 A</a> . |
| Commutateur   | Commutateur contaminé  | Nettoyer le commutateur.   |
| Moteur  | Résistance dans les roulements.  | Remplacer le moteur.   |

## 7 Dépannage

| Problème                               | Défaut HRD  | Solution   |
|--|---|--|
| Le moteur ne démarre pas               | L'alimentation électrique n'est pas branchée.           | Brancher l'alimentation électrique.  |
|  | Thermo-contact non réinitialisé ou défectueux (mode T). | Démonter le couvercle supérieur et nettoyer ou remplacer le filtre à air de refroidissement. Réinitialiser le thermo-contact.<br><br>Si le thermo-contact est défectueux, contacter le distributeur. |
|  | Interrupteur ou câble d'alimentation défectueux.        | Contacteur le distributeur.  |
|  | Défaut de la carte de suppression des bruits radio.     | Contacteur le distributeur.  |
| Capacité d'aspiration faible ou nulle. | Le moteur n'est pas connecté correctement.              | Contrôler la connexion et le câblage.  |
|  | L'interrupteur n'est pas complètement actionné.         | Actionner l'interrupteur.  |
|  | Entrée ou tuyau d'aspiration obstrué.                   | Débrancher le tuyau d'aspiration. Tourner et aspirer dans le sens contraire. Si l'obstruction ne disparaît pas, déboucher à l'aide d'une tige.   |
|  | Un ou deux moteurs défectueux.                          | Démonter le couvercle supérieur, vérifier les balais et les commutateurs. Remplacer les balais s'ils sont usés. Contacter le distributeur si les commutateurs sont grillés.                          |
|  | Filtre obstrué.   | Voir <a href="#">Chapitre 6 Maintenance</a> .  |
|  | Fuite au niveau du tuyau d'aspiration.                  | Remplacer le tuyau d'aspiration.   |
|  | Fuite au niveau des joints.                             | Retirer et remplacer les joints en néoprène endommagés. Utiliser de la colle bi-composante adaptée.  |
|  | Soupape de décharge ouverte.                            | Fermer la soupape.   |
| Poussière dans l'air d'échappement.    | Filtre manquant, défectueux ou mal installé.            | Vérifier le filtre et le remplacer si nécessaire.  |
| Eau dans l'air d'échappement.          | Bille flottante ou panier à filtre mal ou pas installé. | Remettre en place le panier à filtre ou la bille flottante.  |
|  | Bille flottante ou panier à filtre défectueux.          | Remplacer.   |
| Niveau sonore anormal.                 | Fuite au niveau des joints.                             | Retirer et remplacer les joints en néoprène endommagés. Utiliser de la colle bi-composante adaptée.  |
|  | Matériau d'amortissement sonore défectueux.             | Démonter le couvercle supérieur et dégraisser. Remplacer le matériau d'amortissement sonore endommagé, si nécessaire.  |

| Problème                                | Défaut HRD                          | Solution  |
|---|-------------------------------------|---|
| L'unité d'aspiration est en surchauffe. | Thermo-contact défectueux (mode T). | Démonter le couvercle supérieur et nettoyer ou remplacer le filtre à air de refroidissement. Réinitialiser le thermo-contact. Si le thermo-contact est défectueux, contacter le distributeur. |

## 8 Pièces de rechange



### **ATTENTION! Risque de dommages sur l'équipement**

Utiliser uniquement des pièces de rechange et accessoires Nederman d'origine.

Pour obtenir des conseils techniques ou des renseignements concernant les pièces de rechange, contacter le distributeur agréé le plus proche ou Nederman. Consulter également [www.nederman.com](http://www.nederman.com).

### 8.1 Commande de pièces de rechange

Les informations suivantes doivent être indiquées lors de la commande de pièces de rechange:

- Numéro de pièce et de contrôle (cf. la plaque signalétique du produit).
- Numéro d'article et nom de la pièce de rechange (voir [www.nederman.com/en/service/spare-part-search](http://www.nederman.com/en/service/spare-part-search)).
- Quantité de pièces nécessaires.

## 9 Recyclage

Le produit a été conçu pour que les matériaux des composants soient recyclés. Les différents types de matériaux le composant doivent être traités conformément aux réglementations locales en vigueur. Contacter le distributeur ou Nederman en cas de question concernant la mise au rebut du produit à la fin de sa durée de service.

## 10 Annexe A : Formulaire de révision

**NOTE!**

Si le résultat d'une inspection (par exemple une valeur mesurée) diffère beaucoup d'un résultat précédent, déterminer la cause de cette différence.

Copier la liste de contrôle pour la maintenance, la remplir et l'enregistrer comme archive de mise en service.

Pour les valeurs, noter la valeur dans la colonne de résultat, autrement une marque suffira si le point a été effectué ou considéré.

|                          |  |
|--------------------------|--|
| Client                   |  |
| Type/modèle d'aspirateur |  |
| Date de révision         |  |
| Révisé par               |  |

FR

| Éléments à inspecter                                     | Résultat | Réparé | Remplacé | Réf. pièce remplacée |
|--|----------|--------|----------|----------------------|
| <b>ASPIRATION COUPÉE</b>                                 |          |        |          |                      |
| Silencieux   |          |        |          |                      |
| Container  |          |        |          |                      |
| Chariot  |          |        |          |                      |
| Tuyaux d'aspiration, accouplements                       |          |        |          |                      |
| Pré-séparateur/cyclone                                   |          |        |          |                      |
| Accessoires  |          |        |          |                      |
| Joint(s)   |          |        |          |                      |
| Couvercle, tête d'aspiration                             |          |        |          |                      |
| Container  |          |        |          |                      |
| Filtre(s)  |          |        |          |                      |
| Matériau d'amortissement sonore                          |          |        |          |                      |
| Sac filtrant   |          |        |          |                      |
| Bille flottante  |          |        |          |                      |
| Plaque d'usure, silo                                     |          |        |          |                      |
| Plaque d'usure, séparateur de sable et de poussière      |          |        |          |                      |
| <b>ASPIRATION ACTIVÉE (COUVERCLE SUPÉRIEUR EN PLACE)</b> |          |        |          |                      |



| Éléments à inspecter   | Résultat | Réparé | Remplacé | Réf. pièce remplacée |
|--|----------|--------|----------|----------------------|
| Fonction de marche/arrêt   |          |        |          |                      |
| Aspiration   |          |        |          |                      |
| Niveau sonore  |          |        |          |                      |
| <b>ASPIRATION ACTIVÉE (COUVERCLE SUPÉRIEUR RETIRÉ)</b>               |          |        |          |                      |
| Rotation des moteurs   |          |        |          |                      |
| Fonctionnement du thermo-contact                                     |          |        |          |                      |
| <b>ASPIRATION COUPÉE (SANS COUVERCLES SUPÉRIEURS ET SECONDAIRES)</b> |          |        |          |                      |
| Raccordements de câbles électriques                                  |          |        |          |                      |
| Balais de charbon  |          |        |          |                      |
| Usure du commutateur   |          |        |          |                      |
| Usure du moteur  |          |        |          |                      |
| Carte antiparasitage   |          |        |          |                      |
| <b>AUTRES ÉLÉMENTS (SPÉCIFIER)</b>                                   |          |        |          |                      |
|  |          |        |          |                      |
|  |          |        |          |                      |
|  |          |        |          |                      |
|  |          |        |          |                      |
|  |          |        |          |                      |
|  |          |        |          |                      |
|  |          |        |          |                      |

## Tartalomjegyzék

|  |     |
|--|-----|
| ábrák .....  | 8   |
| 1 Előszó .....   | 107 |
| <b>HU</b> 2 Biztonság .....                                      | 107 |
| 2.1 Általános biztonsági előírások .....                         | 108 |
| 3 Leírás .....   | 109 |
| 3.1 Felhasználási cél .....                                      | 109 |
| 3.2 Műszaki adatok .....   | 109 |
| 3.2.1 Elektromos porszívó adatai .....                           | 109 |
| 3.2.2 Szűrőbetét adatai .....                                    | 109 |
| 3.2.3 Szűrőzsákok .....  | 110 |
| 4 Telepítés .....  | 111 |
| 4.1 Ipari zsákok és tartók .....                                 | 111 |
| 5 Használat .....  | 112 |
| 6 Karbantartás .....   | 113 |
| 6.1 A szűrőbetét / szűrőzsák tisztítása .....                    | 113 |
| 6.1.1 Manuális tisztítás visszafelé irányuló légáramlással ..... | 113 |
| 6.2 A szűrőbetét cseréje .....                                   | 113 |
| 6.3 Cserélje ki a szűrőzsákot. ....                              | 114 |
| 6.4 A porzsákok cseréje .....                                    | 114 |
| 6.5 Az úszó labda tisztítása .....                               | 114 |
| 6.6 A szűrőcsomag cseréje .....                                  | 114 |
| 6.7 Rutinvizsgálat és javítás .....                              | 115 |
| 7 Hibaelhárítás .....  | 117 |
| 8 Cserealkatrészek .....   | 118 |
| 8.1 Cserealkatrészek rendelése .....                             | 118 |
| 9 Újrahasznosítás .....  | 118 |
| 10 A függelék: Javítási úrlap .....                              | 119 |

## 1 Előszó

Köszönjük, hogy Nederman-et használt termék!

A Nederman csoport világszerte vezető szállítója és fejlesztője a termékek és megoldásoknak a környezetvédelmi technológiai szektor számára. Innovatív termékeink kiszűrik, tisztítják és újrahasznosítják a legigényesebb környezetben. Termékei és megoldásai elősegítik a termelékenység javítását, a költségek csökkentését és az ipari folyamatok környezeti hatásainak csökkentését.

A termék üzembe helyezése, használata és javítása előtt olvassa át figyelmesen ezt az útmutatót. Ha elveszne, azonnal pótolja. A Nederman fenntartja a jogot arra, hogy előzetes értesítés nélkül módosítsa és fejlessze termékeit, beleértve a dokumentációt is.

A termék fejlesztése a vonatkozó EK-irányelvek követelményeinek megfelelően történt. Ezen állapot megőrzéséhez minden üzembe helyezési, karbantartási és szerelési munkát szakképzett személyzetnek kell végrehajtania, kizárólag eredeti cserealkatrészek felhasználásával. Ha műszaki tanácsadásra vagy cserealkatrészek beszerzésével kapcsolatos segítségre van szüksége, forduljon hivatalos képviselőhöz vagy a Nederman vállalathoz. Sérülés vagy hiányzó alkatrészek esetén azonnal értesítse a szállítót és a Nederman helyi képviselőjét.

## 2 Biztonság

Ez a dokumentum fontos információkat tartalmaz, amelyekre a „Vigyázat”, a „Figyelem”, illetve a „Megjegyzés” jelölés utal. Lásd a következő példákat:



### **VIGYÁZAT! Személyi sérülés veszélye**

A „Vigyázat” jelölésű figyelmeztetések a személyzet egészségét és biztonságát veszélyeztető körülményekre hívják fel a figyelmet, valamint jelzik, hogy hogyan kerülhető el a veszély.



### **FIGYELEM! A berendezés károsodásának veszélye**

A „Figyelem” jelölésű figyelmeztetések olyan körülményekre utalnak, amelyek a terméket veszélyeztetik, (ezen körülmények ugyanakkor nem jelentenek veszélyt a személyekre), valamint meghatározzák a veszély elkerülésének módját.



### **MEGJEGYZÉS!**

A megjegyzések olyan információkat tartalmaznak, amelyeket a felhasználónak feltétlenül ismernie kell.

## 2.1 Általános biztonsági előírások

**VIGYÁZAT! Robbanásveszély**

- Ne szívjon fel olyan anyagot, amely gyulladást vagy dugulást okozhat. Szigorúan tilos olyan anyagokat felszívni, amelyek veszélyes kémiai vagy termikus reakcióba léphetnek, illetve amelyek öngyulladásra hajlamosak.
- Ha a berendezést veszélyes anyagok begyűjtésére használja, illetve olyan területeken alkalmazza, ahol ilyen anyagok előfordulnak, akkor műszaki tanácsadásért forduljon a Nederman legközelebbi hivatalos képviselőjéhez.
- Az ipari porszívóval ne szívjon fel maró hatású, forró, robbanásveszélyes, gyúlékony, kémiaailag instabil, spontán öngyulladásra képes, illetve szikrát kibocsátó anyagokat.

HU

| Jelzés        | Leírás   | Jelzés       | Leírás                              |
|---------------|--|--------------|-------------------------------------|
| <br>Max 8 bar | Nyomás, max. 8 bar                               | <br>MAX 40°C | Környezeti hőmérséklet, max. 40°C.  |
|               | Váltóáram.                                       |              | Mozgó pneumatikus munkahenger.      |
|               | Magas zajszint.<br>Használjon zajszűrő fülvédőt. |              | Préselődsveszély.                   |
|               | Könnyen felborulhat.                             |              | Használjon sasszeget.               |
|               | Ne szívjon fel veszélyes anyagokat.              |              | Ne helyezze egyenetlen talajra.     |
|               | Ne szívjon fel robbanásveszélyes anyagokat.      |              | Ne használjon darut.                |
|               | Ne szívjon fel maró anyagokat.                   |              | Ne végezzen hegesztést az eszközön. |

## 3 Leírás

### 3.1 Felhasználási cél

Az ipari porszívót por és szemcsés anyagok felszívására tervezték. A berendezés nedves anyagok felszívására is beállítható. A nedves anyagokkal való használathoz az ipari porszívó úszó labdával is rendelkezik.

Száraz anyagok összegyűjtésekor az úszó labda eltávolítható. Lásd: [Ábra 12](#).



#### MEGJEGYZÉS!

A fenti ábrák csak a porszívók egyszerű sematikus tervrajzai. A különböző modellek önálló alkatrészei eltérőek lehetnek.

### 3.2 Műszaki adatok

A cserealkatrészek cikkszámát az Útmutató a cserealkatrészekhez című mellékletben tekintheti meg.

| Ipari porszívó                                   |                             |
|--|-----------------------------|
| Anyagleírás                                      | Porbevonattal ellátott acél |
| Újrahasznosítható anyagok (hozzávetőleges tömeg) | 95%                         |
| Környezeti hőmérséklet                           | -10°C - +40°C               |
| Feldolgozott levegő (száraz) hőmérséklete        | 0 - 60°C                    |

HU

#### 3.2.1 Elektromos porszívó adatai

lásd még [Ábra 1](#).

| Szívóegység | IP-osztály | Teljesítmény | Feszültség | Frekvencia | Max. Vákuum | Nyomás | Max. légáramlási sebesség | Zajsztint* |
|-------------|------------|--------------|------------|------------|-------------|--------|---------------------------|------------|
|             |            | [kW]         | [V]        | [Hz]       | [mmWc]      | [-kPa] | [Nm <sup>3</sup> / h]     | dB(A)      |
| NEL2R       | IP 44      | 1.7/1.6      | 230        | 50/60      | 2150        | 21,5   | 312                       | 78,7       |
| NEL3R       | IP 44      | 2.5/2.4      | 230        | 50/60      | 2150        | 21,5   | 460                       | 79,7       |
| NEL3RT      | IP 44      | 2.5/2.4      | 230        | 50/60      | 2150        | 21,5   | 460                       | 79,7       |
| NEL2        | IP 44      | 1.6/1.7      | 110        | 50/60      | 2000        | 20     | 312                       | 78,7       |
| NEL3        | IP 44      | 2.4/2.6      | 110        | 50/60      | 2000        | 20     | 460                       | 79,7       |
| NEL3T       | IP 44      | 2.4/2.6      | 110        | 50/60      | 2000        | 20     | 460                       | 79,7       |

\* Zajsztint - távolság: 1,1 m - magasság: 1,6 m

#### 3.2.2 Szűrőbetét adatai

lásd még [Ábra 2](#).

| Cikkszám: | Terület (A)       | Átmérő (D) | Hossz (L) | Anyag                                    | Szűrőosztály | Maximális hőmérséklet | Mosható |
|-----------|-------------------|------------|-----------|--|--------------|-----------------------|---------|
|           | [m <sup>2</sup> ] | [mm]       | [mm]      |  |              | [°C]                  |         |
| 43120100  | 2,38              | 264        | 220       | Cellulóz/Üvegrost/<br>Cellulóz, 3 rétegű | M            | 70                    | Nem     |
| 43120101  | 2,38              | 264        | 220       | Cellulóz                                 | M            | 70                    | Nem     |
| 43120200  | 1,56              | 264        | 220       | Cellulóz                                 | H13          | 70                    | Nem     |

| Cikkszám: | Terület (A)       | Átmérő (D) | Hossz (L) | Anyag                                    | Szűrőosztály | Maximális hőmérsék | Mosható |
|-----------|-------------------|------------|-----------|--|--------------|--------------------|---------|
|           | [m <sup>2</sup> ] | [mm]       | [mm]      |  |              | [°C]               |         |
| 43120201  | 1,00              | 150        | 230       | Cellulóz/Üvegrost, 2 rétegű              | H13          | 70                 | Nem     |
| 43120300  | 2,38              | 264        | 220       | Poliészter                               | M            | 110                | OK      |
| 43120302  | 2,38              | 264        | 220       | Antisztatikus poliészter                 | M            | 120                | OK      |
| 43120303  | 10,00             | 264        | 870       | Antisztatikus poliészter                 | M            | 120                | OK      |
| 43120304  | 2,38              | 264        | 220       | Poliészter                               | M            | 110                | OK      |
| 43120400  | 0,70              | 338        | 42        | Cellulóz                                 | M            | 70                 | Nem     |
| 43130001  | 2,38              | 264        | 220       | Cellulóz                                 | M            | 70                 | Nem     |
| 43130100  | 2,38              | 264        | 220       | Cellulóz                                 | M            | 70                 | Nem     |
| 43130200  | 5,40              | 264        | 470       | Cellulóz                                 | M            | 70                 | Nem     |
| 43130201  | 5,40              | 264        | 470       | Cellulóz                                 | M            | 70                 | Nem     |
| 43130300  | 6,90              | 264        | 600       | Cellulóz                                 | M            | 70                 | Nem     |
| 43130301  | 6,90              | 264        | 600       | Cellulóz                                 | M            | 70                 | Nem     |
| 43130400  | 10,00             | 264        | 870       | Cellulóz                                 | M            | 70                 | Nem     |
| 43130401  | 10,00             | 264        | 870       | Cellulóz                                 | M            | 70                 | Nem     |
| 43130500  | 1,56              | 264        | 220       | Cellulóz/Üvegcsál                        | H13          | 70                 | Nem     |
| 43130700  | 3,50              | 264        | 470       | Cellulóz/Üvegrost/<br>Cellulóz, 3 rétegű | H13          | 70                 | Nem     |
| 43130702  | 3,50              | 264        | 470       | Cellulóz/Üvegrost/<br>Cellulóz, 3 rétegű | H13          | 70                 | Nem     |
| 43130800  | 4,50              | 264        | 600       | Cellulóz/Üvegrost/<br>Cellulóz, 3 rétegű | H13          | 70                 | Nem     |
| 43130801  | 4,50              | 264        | 600       | Cellulóz/Üvegrost/<br>Cellulóz, 3 rétegű | H13          | 70                 | Nem     |
| 43130900  | 6,50              | 264        | 870       | Cellulóz/Üvegrost/<br>Cellulóz, 3 rétegű | H13          | 70                 | Nem     |
| 43130901  | 6,50              | 264        | 870       | Cellulóz/Üvegrost/<br>Cellulóz, 3 rétegű | H13          | 70                 | Nem     |

\*\* Az EN 60335-2-69/EN 1822 szerint

\*\*\* Két kimosást követően cserélje ki a szűrőbetétet.

### 3.2.3 Szűrőzsákok

lásd még [Ábra 3.](#)

| Cikkszám: * | Terület (A)       | Anyag                    | Szűrőosztály ** | Maximális hőmérséklet |
|-------------|-------------------|--------------------------|-----------------|-----------------------|
|             | [m <sup>2</sup> ] |                          |                 | [°C]                  |
| 43110001    | 0,50              | Polipropilén             | M               | 70                    |
| 43110100    | 0,35              | Poliészter               | M               | 120                   |
| 43110200    | 0,35              | Antisztatikus poliészter | M               | 120                   |
| 43110300    | 0,59              | Poliészter               | M               | 120                   |
| 43110400    | 0,59              | Antisztatikus poliészter | M<br>M          | 120                   |

\* A cikkszámot lásd a szűrőn lévő címkén.

\*\* Az EN 60335-2-69 szerint

## 4 Telepítés



### VIGYÁZAT! Személyi sérülés veszélye

- A nem mobil porszívókat csavarozza stabilan kemény, sima felülethez.
- A porszívót ne állítsa egyenetlen vagy lejtős talajra.
- Mindig használjon megfelelő emelőberendezést és védőfelszerelést a beállított termék összeszerelése során.
- Az ipari porszívó emelőfülekkel történő felemelése esetén mindig használjon megfelelő emelőberendezést.
- Az állvánnyal vagy kocsival rendelkező porszívók szállításához használjon villás targoncát, amennyiben a porszívón nem található szemescsavar.
- Az ipari porszívó emelőfülekkel történő felemelése esetén mindig használjon megfelelő emelőberendezést.
- Az állvánnyal vagy kocsival rendelkező porszívók szállításához használjon villás targoncát, amennyiben a porszívón nem található szemescsavar.



### FIGYELEM! A berendezés károsodásának veszélye

- A fogantyúkat ne terhelje 75 kg-nál nagyobb súllyal. Lásd: [Ábra 16.](#)
- Ne akassza fel az ipari zsákokat a sarkon található szíjjaiknál fogva. A szíjak csak arra szolgálnak, hogy megakadályozzák a zsák összeesését. Az összegyűjtött por vagy egyéb anyag súlyát a raklappal alá kell támasztani.
- Ha nedves anyagot kell felszívni, használja az erre a célra kialakított úszó labdát és szűrőt.
- Nedves anyagok összegyűjtéséhez használja a megfelelő szűrőt.
- Kapcsolja ki a porszívót, ha folyadék vagy hab szivárog belőle.



### MEGJEGYZÉS!

- A szerelési művelet minden lépésénél tartsa be a vonatkozó helyi rendeleteket és szabályozásokat.
- Az elektromos csatlakozásokkal kapcsolatban lásd [Ábra 5.](#)

## 4.1 Ipari zsákok és tartók



### VIGYÁZAT! Személyi sérülés veszélye

- Kizárólag jóváhagyott ipari zsákokat használjon!
- Csatlakoztassa a felső és az alsó földelővezetékét a zsákhoz.

**FIGYELEM! A berendezés károsodásának veszélye**

Ne akassa fel az ipari zsákokat a sarkon található szíjaiknál fogva. A szíjak csak arra szolgálnak, hogy megakadályozzák a zsák összeesését. Az összegyűjtött por vagy egyéb anyag súlyát a raklappal alá kell támasztani.

Bizonyos A-modellek a hulladék tárolására alkalmas ipari zsákhoz való tartóval vannak felszerelve. Ezen kívül egyéb felszívási módszerek is alkalmazhatók, amennyiben a rendszerkockázati elemzés ezeket biztonságosnak ítéli.

Helyezzen egy ipari zsákot a raklapra, és igazítsa be az ipari zsák tartója alá. Az ipari zsákon található kapocs a zsák nyílását a tartóhoz rögzíti, lásd: [Ábra 13 A](#) (A).

Csatlakoztassa az ipari zsák sarkán található szíjakat a zsák tartóján található láncokhoz. A szíjak megfeszítéséhez mozgassa a gyorscsatlakozót a láncon felfelé vagy lefelé, lásd: [Ábra 13 B](#) (B).

**5 Használat****VIGYÁZAT! Személyi sérülés veszélye**

- A porszívózás statikus elektromosságot hozhat létre. A kockázatok elkerülése érdekében kérjen tanácsot a helyi hatóságoktól vagy a forgalmazótól.
- Az ipari porszívót kizárólag megfelelően képzett személyzet használhatja.
- Ne használja a tápkábelt a porszívó húzásához.
- A készülékek használata előtt győződjön meg arról, hogy mindegyik cső és kábel szorosan rögzítve van-e.
- Ne használja az eszközt, ha a környezeti hőmérséklet meghaladja a 40 °C-ot.
- Az egység működtetése során ügyeljen rá, hogy ne álljon a vákuumbemenet elé.
- Mindig használjon megfelelő védőfelszerelést, például munkavédelmi cipőt és zajsűrő fülvédőt.
- Amikor pornak kitett körülmények között dolgozik, mindig viseljen megfelelő védőfelszerelést. Lásd: [Ábra 10](#).
- Vigyázzon a felső akadályokra, nehogy beszoruljon, vagy nekimenjen.

**FIGYELEM! A berendezés károsodásának veszélye**

- Száraz anyagok összegyűjtésekor az úszó labda eltávolítható.
- Nedves anyagok összegyűjtéséhez használja a megfelelő szűrőt.
- Kapcsolja ki a porszívót, ha folyadék vagy hab szívárog belőle.
- Ha nedves anyagot kell felszívni, használja az erre a célra kialakított úszó labdát és szűrőt.
- Ügyeljen a szűrőzsák helyes összeszerelésére, amikor nedves anyagok összegyűjtéséről szárazra vált.
- A porszívó elindítása előtt győződjön meg arról, hogy a kézi nyomószelep zárva van-e. Működés közben nem lehet hozzáférni.
- A fogantyúkat ne terhelje 75 kg-nál nagyobb súllyal. Lásd: [Ábra 16](#).
- Ne használja a porszívót, ha a légáramlás korlátozott vagy nincs. A ventilátor motorja túlmelegedhet.
- A 110 V-os egységek zavarhatják a többi elektromos berendezést.

**MEGJEGYZÉS!**

- Száraz anyagok összegyűjtésekor az úszó labda eltávolítható. Lásd: [Ábra 12](#).
- A szűrőt minden használat után tisztítsa meg.
- Ha a szívóerő csökken, a szűrő eltömődhet. Lásd: [Fejezet 6 Karbantartás](#).
- Nedves anyagok felszívása esetén ha a tartály megtelik, az úszó labda leállítja a szívást. A tartály kiürítése előtt kapcsolja ki a porszívót.
- A legjobb eredmények érdekében a szívófejet a felszívni kívánt anyag típusa és súlya szerint állítsa be. Lásd: [Ábra 7](#).

Kapcsolja be a porszívót a következőképpen:

- 1 Csatlakoztassa a tápellátást.
- 2 A porszívó bekapcsolásához fordítsa el a kapcsolót. Lásd: [Ábra 1](#)(A).



## 6 Karbantartás



### VIGYÁZAT! Személyi sérülés veszélye

- Mindig kapcsolja le a vezérlőrendszert, mielőtt a porszívót lecsatlakoztatja a tápellátásról.
- Javítás, illetve szállítás előtt válassza le a porszívót a villamosenergia-ellátásról. Lásd: [Ábra 1\(B\)](#).
- A porszívó ellenőrzése előtt mindig győződjön meg arról, hogy a golyósszelep el van-e zárva. Lásd: [Ábra 1\(B\)](#).
- Az ipari porszívó emelőfülekkel történő felemelése esetén mindig használjon megfelelő emelőberendezést.
- A porszívót ne állítsa egyenetlen vagy lejtős talajra.
- Az állvánnyal vagy kocsival rendelkező porszívók szállításához használjon villás targoncát, amennyiben a porszívón nem található szemescsavar.
- Szerviz előtt zárja le a porszívó kerekeit.
- Állítható keret esetén ne állítsa át a magasságot, amikor a rekesz tele van anyaggal.
- Mindig viseljen megfelelő védőfelszerelést olyan helyen, ahol por van, és akadályozza meg a por szétterjedését a szűrő tisztítása vagy cseréje során. Lásd: [Ábra 10](#).
- A port egy tartályba vagy porzsákba ürítse ki. Lásd: [Ábra 10](#).
- Vigyázzon a felső akadályokra, nehogy beszoruljon, vagy nekimenjen.



### FIGYELEM! A berendezés károsodásának veszélye

- Kizárólag eredeti Nederman cserealkatrészeket és tartozékokat használjon.
- A porszívót állítva tárolja.

## 6.1 A szűrőbetét / szűrőzsák tisztítása



### MEGJEGYZÉS!

- A szűrőt minden használat után tisztítsa meg.
- Ha mosható szűrőt használ, azt vízzel és mosószerrel tisztítsa meg, majd hagyja a levegőn megszáradni.
- Két kimosást követően cserélje ki a szűrőbetétet.
- Ha a kidobni kívánt szűrőbetétet porzsákba helyezi, kösse össze a porzsák száját. Lásd: [Ábra 10](#).

- 1 Kapcsolja ki a porszívót.
- 2 Ürítse a szűrőben összegyűlt port egy tartályba vagy porzsákba.
- 3 Tisztítsa meg a szűrőbetétet, óvatosan ütögesse egy kemény felülethez.
- 4 Rázza meg a szűrőzsákokat.

### 6.1.1 Manuális tisztítás visszafelé irányuló légáramlással

A porszívó modelljétől függően a szűrők tisztítása egy- vagy kétféleképpen végezhető el manuálisan, visszafelé irányuló légáramlással, [Ábra 8](#). és [Ábra 9](#). ábra.

#### 1. módszer:

- 1 Kapcsolja be a porszívót.
- 2 A kar helyzete porszívózás közben [Ábra 8\(A\)](#).
- 3 A szűrő tisztításához állítsa a kart a [Ábra 8\(B\)](#) állásba.
- 4 Ismétlje meg ezt háromszor.

#### 2. módszer:

- 1 Kapcsolja be a porszívót.
- 2 Válassza le a tömlőt, lásd: [Ábra 9\(A\)](#).
- 3 Nyissa ki, majd zárja le a fedelet, lásd: [Ábra 9\(B\)](#).
- 4 Ismétlje meg ezt háromszor.

## 6.2 A szűrőbetét cseréje



### MEGJEGYZÉS!

- Ha a kidobni kívánt szűrőt porzsákba helyezi, kösse össze a porzsák száját. Lásd: [Ábra 10](#).
- Kazettás szűrő és szűrőzsák használata esetén lásd: [Ábra 11](#).

- 1 Kapcsolja ki a porszívót.
- 2 Vegye ki a szűrőt, és ártalmatlanítás céljából helyezze egy dobozba vagy porzsákba.
- 3 Helyezze be az új szűrőt.

### 6.3 Cserélje ki a szűrőzsákot.



#### MEGJEGYZÉS!

Ha a kidobni kívánt szűrőzsákot porzsákba helyezi, kösse össze a porzsák száját. Lásd: [Ábra 10.](#)

- 1 Kapcsolja ki a porszívót.
- 2 Ürítse ki az elő-porleválasztó egységet, amennyiben a berendezés rendelkezik ilyennel.
- 3 Vegye ki a szűrőkosarat és a szűrőzsákot.
- 4 Cserélje ki a szűrőzsákot.

### 6.4 A porzsák cseréje

Cserélje ki a porzsákot, amikor megteltek. A csere gyakorisága a berendezés jellemzőitől függ. Javasoljuk, hogy rendszeresen ellenőrizze az ipari zsák állapotát.

A porzsák cseréjét a következőképpen végezze:

- 1 Kapcsolja ki a porszívót.
- 2 Húzza ki (és zárja le) a zsák nyílását a zsák tartójából. Ügyeljen rá, hogy a por ne ömöljön ki vagy ne szivároгjon a zsákból, és fordítson gondot a véletlen elektrosztatikus kisülések elkerülésére.

3 Ipari zsákok esetén:

- Vegye le a két földelőkapcsot a zsák földelőfüleiről.
- Oldja ki és cserélje ki az ipari zsákot, lásd: [Ábra 6.](#)
- Illessze vissza a két földelőkapcsot a földelőfülekre.

4 Illessze a zsák nyílását a zsáktartóhoz. Az ipari zsákokkal kapcsolatban lásd: [Ábra 6.](#)

5 Kapcsolja be a porszívót.

### 6.5 Az úszó labda tisztítása



#### MEGJEGYZÉS!

A tisztítást követően helyezze vissza az úszó labdát. Lásd: [Ábra 12.](#)

Ha az ipari porszívót nedves anyagok felszívására is használja, tisztítsa meg az úszó labdát havonta egyszer.



### 6.6 A szűrőcsomag cseréje

Lásd: [Ábra 2.](#) A részecskék összegyűlnek a szűrő külsején. Óránként vagy a porszívó teljesítményének romlásakor meg kell tisztítani. Ajánlott a teljes szűrőcsomag cseréje. Ha csak a zsákot cseréli ki, a szűrőgyűrűt is ki kell cserélni.

## 6.7 Rutinvizsgálat és javítás

Az alábbi lista segítséget nyújt az elkopott és sérült alkatrészek rutinszerű ellenőrzéséhez, valamint javításához vagy kicseréléséhez a porszívó belsejében és külsején egyaránt. Lásd még: [Fejezet 10 A függelék: Javítási úrlap](#). Ha műszaki tanácsadásra vagy a cserealkatrészekkel kapcsolatos segítségre van szüksége, forduljon a hivatalos képviselőhöz vagy a Nederman vállalathoz,

| Vizsgálandó elemek                               | Keresés célja   | Szerviz   |
|--|---|---|
| <b>PORSZÍVÓ KI</b>                               |   |   |
| Szívótömlők, csatlakozók                         | Szivárgó szívótömlők és csatlakozók.                    | Cserélje ki. A földeléssel kapcsolatos útmutatót lásd: <a href="#">Ábra 4</a> . |
| Tömítések  | Elhasználódott, régi és a szivárgó tömítések.           | Cserélje ki.  |
| Szűrőbetét                                       | Elkopott szűrők.  | Cserélje ki.  |
| Szűrőzsák  | Megtelt vagy szakadt szűrőzsák.                         | Cserélje ki a megtelt szűrőzsákot. Ha a szűrőzsák szakadt, cserélje ki.         |
| Hangcsillapítás                                  | Sérült hangcsillapító anyag.                            | Cserélje ki.  |
| Úszó labda                                       | Piszkos úszó labda.                                     | Az úszó labdát legalább havonta egyszer cserélje ki.                            |
| Kivetőfúvóka                                     | Szennyezett kivető fúvóka.                              | Tisztítsa meg.  |
| Nyomásálló lap, rekesz                           | Sérült vagy kopott gumialátét a nyomásálló lapon.       | Cserélje ki a nyomásálló lapot.   |
| Nyomásálló lap, zúzalék- és porleválasztó elem   |   |   |
| Rádió zaj elnyomó kártya                         | A kártyán lévő vezetékek megégtek.                      | Cserélje ki a kártyát.  |
| <b>PORSZÍVÓ BE</b>                               |   |   |
| Főkapcsoló                                       | A motorok a főkapcsoló használatával nem indulnak el.   | Cserélje ki a főkapcsolót. Lásd: <a href="#">Ábra 13 B</a> .                    |
| Ha a berendezés nem éri el a megfelelő szívóerőt | Lásd a <a href="#">Fejezet 7 Hibaelhárítás</a> . ábrát. |   |
| A normálistól eltérő zajszint.                   |   |   |

| Vizsgálandó elemek  | Keresés célja   | Szerviz   |
|---|---|---|
| <b>PORSZÍVÓ BEKAPCSOLVA (FELSŐ FEDÉL ELTÁVOLÍTVA)</b>   |   |   |
|  <b>VIGYÁZAT! Személyi sérülés veszélye</b><br>A művelet végzése közben semmilyen eszközzel se érintse meg a motort. |   |   |
| Motorok   | Ellenőrizze, hogy a motorok az ábrán jelölt módon, az óramutató járásának megfelelően működnek-e.   | Lásd a <a href="#">Fejezet 7 Hibaelhárítás</a> . ábrát.   |
| Hőmérséklet-szabályozó funkció  | Ellenőrizze a hőmérséklet-szabályozó funkciót a beömlőnyílások papírlapokkal való elzárásával. Ha a hőmérséklet meghaladja a kb. 75 °C/167 °F értéket anélkül, hogy a motorok leállnának. |   |
| <b>PORSZÍVÓ KIKAPCSOLVA (FELSŐ ÉS MÁSODLAGOS FEDELEK ELTÁVOLÍTVA)</b>   |   |   |
|  <b>VIGYÁZAT! Személyi sérülés veszélye</b><br>Húzza ki a tápkábelt a burkolatok eltávolítása előtt.                 |   |   |
| Kábelcsatlakozók és csavarok  | Laza kábelcsatlakozók és csavarok.  | Rögzítse a kábelcsatlakozókat és húzza meg a csavarokat.  |
| Szénkefék   | Kopott szénkefék.   | Cserélje ki.<br> <b>MEGJEGYZÉS!</b><br>A keféket 900 óra használat után ki kell cserélni. Lásd: <a href="#">Ábra 13 A</a> . |
| Átváltó   | Szennyezett átváltó   | Tisztítsa meg az átváltót.  |
| Motor   | Ellenállás a csapágyaknál.  | Cserélje ki a motort.   |

## 7 Hibaelhárítás

| Probléma                                   | Hiba  | Megoldás   |
|--|---|--|
| A motor nem indul el                       | Az elektromos tápellátás nincs csatlakoztatva.  | Csatlakoztassa a készüléket az elektromos tápellátáshoz.   |
|  | A termokapcsoló nem áll vissza vagy hibás (T-üzemmód).                                | Távolítsa el a felső fedelet, és tisztítsa meg vagy cserélje ki a hűtőlevegő-szűrőt. Állítsa vissza a termokapcsolót.<br>Ha a termokapcsoló meghibásodott, lépjen kapcsolatba a forgalmazóval. |
|  | A tápellátás kapcsolója vagy kábele megsérült.  | Lépjen kapcsolatba a forgalmazóval.  |
|  | Rádiózaj elnyomó kártya hibája.   | Lépjen kapcsolatba a forgalmazóval.  |
| Nincs szívás, vagy a szívás nem megfelelő. | A motor nincs megfelelően csatlakoztatva.   | Ellenőrizze a csatlakozást és a vezetékeket.   |
|  | A kapcsoló nincs teljesen bekapcsolva.  | Kapcsolja be a kapcsolót.  |
|  | A szívócső vagy a szívóbemenet eltömődött.  | Válassza le a szívócsövet. Fordítsa meg, és végezzen szívást az ellenkező irányba. Ha továbbra is el van tömődve, egy rúddal szüntesse meg az eltömődést.                                      |
|  | Egy vagy két motor meghibásodott.   | Szerelje le a felső fedelet, ellenőrizze a keféket és az átváltókat. Cserélje ki a keféket, ha elhasználódtak. Ha az átváltók megégtek, lépjen kapcsolatba a forgalmazóval.                    |
|  | Eltömődött szűrő.   | Lásd a <a href="#">Fejezet 6 Karbantartás</a> , ábrát.   |
|  | Szivárgó szívócső.  | Cserélje ki a szívócsövet.   |
|  | Szivárgó tömítések.   | Vegye ki és cserélje ki a sérült neoprém tömítéseket. Használjon megfelelő két komponensű ragasztót.   |
|  | A nyomószelep nyitva van.   | Zárja be a szelepet.   |
| Por érzékelhető a távozó levegőben.        | A szűrő hiányzik, hibás vagy rosszul van beszerelve.                                  | Ellenőrizze a szűrőt, és cserélje ki, ha szükséges.  |
| Víz a kifúvott levegőben.                  | A szűrőkosár vagy az úszó labda hibásan vannak beszerelve, vagy nincsenek beszerelve. | Illessze be újra a szűrőkosarat vagy az úszó labdát.   |
|  | A szűrőkosár vagy az úszó labda hibás.  | Cserélje ki.   |
| A normálistól eltérő zajszint.             | Szivárgó tömítések.   | Vegye ki és cserélje ki a sérült neoprém tömítéseket. Használjon megfelelő két komponensű ragasztót.   |

| Probléma                      | Hiba                             | Megoldás   |
|-------------------------------|----------------------------------|--|
|                               | A hangcsillapítás anyaga hibás.  | Szerelje le a felső fedelet és távolítsa el a szennyeződést. Szükség esetén cserélje ki a sérült hangcsillapító anyagot.   |
| A vákuumegység túlmelegedett. | Hibás termokapcsoló (T-üzemmód). | Szerelje le a felső fedelet, és tisztítsa meg vagy cserélje ki a hűtőlevegő-szűrőt. Állítsa vissza a termokapcsolót. Ha a termokapcsoló meghibásodott, lépjen kapcsolatba a forgalmazóval. |

## 8 Cserealkatrészek

HU



### **FIGYELEM! A berendezés károsodásának veszélye**

Kizárólag eredeti Nederman cserealkatrészeket és tartozékokat használjon.

Ha műszaki tanácsadásra vagy a cserealkatrészekkel kapcsolatos segítségre van szüksége, forduljon a hivatalos képviselőhöz vagy a Nederman vállalathoz, vagy látogassa meg a [www.nederman.com](http://www.nederman.com) webhelyet.

### 8.1 Cserealkatrészek rendelése

Cserealkatrészek rendelésekor mindig adja meg a következő adatokat:

- Cikkszám és ellenőrző szám (lásd a termékazonosító táblát).
- Cserealkatrész azonosítószáma és megnevezése (lásd: [www.nederman.com/en/service/spare-part-search](http://www.nederman.com/en/service/spare-part-search)).
- A szükséges alkatrészek mennyisége.

## 9 Újrahasznosítás

A termék összetevői újrahasznosítható anyagokból készültek. Az összetevőket alkotó különböző anyagokat a helyi előírásoknak megfelelően kell kezelni. Ha kérdései merülnek fel a termék hasznos élettartamának végén esedékes leselejtezéssel kapcsolatban, forduljon a forgalmazóhoz vagy a Nederman vállalathoz.

## 10 A függelék: Javítási űrlap



### MEGJEGYZÉS!

Ha valamelyik vizsgálat eredménye (például egy mért érték) jelentősen eltér egy korábbi eredménytől, találja meg a különbség okát.

Készítsen másolatot a karbantartási ellenőrzőlistáról, töltsse ki, és mentse szervizelési nyilvántartásként.

Ahol értéket kell megadni, írja be az értéket az eredményoszlopba, máskülönben elegendő jelezni, hogy az adott művelet végrehajtása megtörtént, illetve az adott előírás be lett tartva.

|                          |  |
|--------------------------|--|
| Ügyfél                   |  |
| Porszívó típusa/modellje |  |
| Javítás dátuma           |  |
| A javítást végezte:      |  |

HU

| Vizsgálandó elemek                                       | Eredmény | Javítás elvégezve | Csere elvégezve | Kicserélt alkatrész száma |
|--|----------|-------------------|-----------------|---------------------------|
| <b>PORSZÍVÓ KI</b>                                       |          |                   |                 |                           |
| Zajtompító   |          |                   |                 |                           |
| Tartály(ok)  |          |                   |                 |                           |
| Targonca   |          |                   |                 |                           |
| Szívótömlők, csatlakozók                                 |          |                   |                 |                           |
| Előleválasztó/porleválasztó                              |          |                   |                 |                           |
| Tartozékok   |          |                   |                 |                           |
| Tömítés(ek)  |          |                   |                 |                           |
| Fedél, vákuumfej   |          |                   |                 |                           |
| Tartály(ok)  |          |                   |                 |                           |
| Szűrő(k)   |          |                   |                 |                           |
| Hangcsillapítás  |          |                   |                 |                           |
| Szűrőzsák  |          |                   |                 |                           |
| Úszó labda   |          |                   |                 |                           |
| Nyomásálló lap, rekesz                                   |          |                   |                 |                           |
| Nyomásálló lap, zúzalék- és porleválasztó elem           |          |                   |                 |                           |
| <b>PORSZÍVÓ BEKAPCSOLVA (FELSŐ FEDÉL CSATLAKOZTATVA)</b> |          |                   |                 |                           |
| Be/Ki funkció  |          |                   |                 |                           |

| Vizsgálandó elemek  | Eredmény | Javítás elvégezve | Csere elvégezve | Kicserélt alkatrész száma |
|---|----------|-------------------|-----------------|---------------------------|
| Porszívózás   |          |                   |                 |                           |
| Zajsztint   |          |                   |                 |                           |
| <b>PORSZÍVÓ BEKAPCSOLVA (FELSŐ FEDÉL ELTÁVOLÍTVA)</b>                 |          |                   |                 |                           |
| Forgó motorok   |          |                   |                 |                           |
| Termokapcsoló funkció   |          |                   |                 |                           |
| <b>PORSZÍVÓ KIKAPCSOLVA (FELSŐ ÉS MÁSODLAGOS FEDELEK ELTÁVOLÍTVA)</b> |          |                   |                 |                           |
| Elektromos kábelek csatlakozása                                       |          |                   |                 |                           |
| Szénkefék   |          |                   |                 |                           |
| Átváltó kopása  |          |                   |                 |                           |
| Motor kopása  |          |                   |                 |                           |
| Rádióinterferencia- kiegyenlítő kártya                                |          |                   |                 |                           |
| <b>EGYÉB ELEMELK (KÉRJÜK, JELÖLJE)</b>                                |          |                   |                 |                           |
|   |          |                   |                 |                           |
|   |          |                   |                 |                           |
|   |          |                   |                 |                           |
|   |          |                   |                 |                           |
|   |          |                   |                 |                           |
|   |          |                   |                 |                           |
|   |          |                   |                 |                           |
|   |          |                   |                 |                           |

HU



## Sommario

|  |     |
|--|-----|
| Figuras .....  | 8   |
| 1 Premessa .....   | 122 |
| 2 Sicurezza .....  | 122 |
| 2.1 Istruzioni generali di sicurezza .....                   | 123 |
| 3 Descrizione .....  | 124 |
| 3.1 Uso previsto .....                                       | 124 |
| 3.2 Dati tecnici .....                                       | 124 |
| 3.2.1 Dati dell'unità a vuoto elettrica .....                | 124 |
| 3.2.2 Dati della cartuccia filtro .....                      | 124 |
| 3.2.3 Maniche filtranti .....                                | 125 |
| 4 Installazione .....  | 126 |
| 4.1 Maniche filtranti e supporti .....                       | 126 |
| 5 Utilizzo .....   | 127 |
| 6 Manutenzione .....   | 128 |
| 6.1 Pulire la cartuccia filtrante/manica filtrante .....     | 128 |
| 6.1.1 Pulizia manuale con flusso d'aria controcorrente ..... | 128 |
| 6.2 Sostituzione della cartuccia filtrante .....             | 128 |
| 6.3 Sostituire la manica filtrante .....                     | 129 |
| 6.4 Sostituire le maniche della polvere .....                | 129 |
| 6.5 Pulizia del galleggiante .....                           | 129 |
| 6.6 Sostituzione del gruppo filtro .....                     | 129 |
| 6.7 Ispezione e manutenzione ordinarie .....                 | 130 |
| 7 Risoluzione dei problemi .....                             | 132 |
| 8 Ricambi .....  | 133 |
| 8.1 Ordinazione di ricambi .....                             | 133 |
| 9 Riciclaggio .....  | 133 |
| 10 Appendice A: Modulo di assistenza .....                   | 134 |

## 1 Premessa

Grazie per aver utilizzato un prodotto Nederman!

Il gruppo Nederman è leader mondiale nella fornitura e nello sviluppo di prodotti e soluzioni per il settore delle tecnologie ambientali. I nostri prodotti innovativi filtreranno, puliranno e ricicleranno negli ambienti più esigenti. I prodotti e le soluzioni ti aiuteranno a migliorare la tua produttività, ridurre i costi e anche l'impatto ambientale dei processi industriali.

Il presente manuale è una guida all'installazione, all'uso e alla manutenzione del prodotto. Leggerlo con attenzione prima di utilizzare il prodotto o di sottoporlo a manutenzione. Sostituirlo immediatamente in caso di smarrimento.

Questo prodotto è progettato per soddisfare i requisiti delle direttive CE. Per mantenere tale stato, tutti i lavori di installazione, manutenzione e riparazione devono essere effettuati da personale qualificato utilizzando esclusivamente ricambi originali. Contattare il rivenditore più vicino o Nederman per consigli relativi all'assistenza tecnica e per richiedere i ricambi. In ca-

so di componenti danneggiati o mancanti al momento della consegna del prodotto, avvisare immediatamente il corriere o il concessionario Nederman locale.

## 2 Sicurezza

Il presente documento contiene informazioni importanti presentate come avvertenze, precauzioni o note:



### **AVVERTENZA! Rischio di lesioni personali**

Le avvertenze indicano un potenziale pericolo per la salute e la sicurezza del personale e come questo pericolo può essere evitato.



### **ATTENZIONE! Rischio di danni all'apparecchiatura**

Attenzione indica un potenziale pericolo per il prodotto, ma non per il personale, e come questo pericolo può essere evitato.



### **NOTA!**

Le note contengono altre informazioni importanti per il personale.

## 2.1 Istruzioni generali di sicurezza

**AVVERTENZA! Rischio di esplosione**

- Non aspirare materiali che possono provocare incendi o intasamenti. È severamente vietato aspirare materiali che possono provocare reazioni chimiche o termiche e/o autocombustione.
- Per l'eventuale utilizzo dell'unità per la raccolta di materiale pericoloso, oppure in presenza di materiale di questo tipo, contattare il distributore autorizzato più vicino o Nederman per un parere tecnico.
- Non utilizzare l'aspirapolvere per raccogliere materiale caustico, caldo, esplosivo, altamente infiammabile, chimicamente instabile, infiammabile spontaneamente, o che può generare scintille.

| Simbolo       | Descrizione  | Simbolo      | Descrizione                                   |
|---------------|--|--------------|---|
| <br>Max 8 bar | Pressione, max 8 bar.  | <br>MAX 40°C | Temperatura ambiente, max 40°C.               |
|               | Corrente alternata.  |              | Cilindro pneumatico in movimento.             |
|               | Alto livello di rumorosità.<br>Utilizzare protezioni auricolari. |              | Rischio di schiacciamento.                    |
|               | Si ribalta facilmente.   |              | Utilizzare una coppiglia.                     |
|               | Non aspirare materiali pericolosi.                               |              | Non posizionare su una superficie irregolare. |
|               | Non aspirare materiali esplosivi.                                |              | Non utilizzare una gru.                       |
|               | Non aspirare materiali caustici.                                 |              | Non saldare.                                  |

## 3 Descrizione

### 3.1 Uso previsto

Il presente aspirapolvere è progettato per la raccolta di polvere e materiale granulare. Può anche essere configurato per la raccolta di materiale bagnato. Per questo uso, l'aspirapolvere viene fornito di galleggianti.

Durante l'aspirazione di materiale asciutto è possibile rimuovere il galleggiante. Vedere [Figura 12](#).



#### NOTA!

Le figure sopra rappresentano solamente schemi semplificati degli aspirapolvere. Le singole parti dei diversi modelli possono variare.

### 3.2 Dati tecnici

Consultare anche il Manuale dei ricambi per la descrizione e il codice dei ricambi.

| Aspirapolvere                                   |                              |
|---|------------------------------|
| Descrizione del materiale                       | Acciaio verniciato a polvere |
| Riciclaggio del materiale (peso approssimativo) | 95%                          |
| Temperatura ambiente                            | Da -10°C a +40°C             |
| Temperatura aria di processo (secca)            | Da 0 a 60°C                  |

#### 3.2.1 Dati dell'unità a vuoto elettrica

vedere anche [Figura 1](#).

| Produttore aspirazione | Classe IP | Potenza | Tensione | Frequenza | Max. depressione | Pressione | Portata              | Rumorosità* |
|------------------------|-----------|---------|----------|-----------|------------------|-----------|----------------------|-------------|
|                        |           | [kW]    | [V]      | [Hz]      | [mmWc]           | [-kPa]    | [Nm <sup>3</sup> /h] | dB(A)       |
| NEL2R                  | IP 44     | 1.7/1.6 | 230      | 50/60     | 2150             | 21,5      | 312                  | 78,7        |
| NEL3R                  | IP 44     | 2.5/2.4 | 230      | 50/60     | 2150             | 21,5      | 460                  | 79,7        |
| NEL3RT                 | IP 44     | 2.5/2.4 | 230      | 50/60     | 2150             | 21,5      | 460                  | 79,7        |
| NEL2                   | IP 44     | 1.6/1.7 | 110      | 50/60     | 2000             | 20        | 312                  | 78,7        |
| NEL3                   | IP 44     | 2.4/2.6 | 110      | 50/60     | 2000             | 20        | 460                  | 79,7        |
| NEL3T                  | IP 44     | 2.4/2.6 | 110      | 50/60     | 2000             | 20        | 460                  | 79,7        |

#### 3.2.2 Dati della cartuccia filtro

vedere anche [Figura 2](#).

| N. di serie | Area (A)          | Diámetro (D) | Lunghezza (L) | Materiale                                   | Classe filtro** | Temp. max | Lavabile*** |
|-------------|-------------------|--------------|---------------|---|-----------------|-----------|-------------|
|             | [m <sup>2</sup> ] | [mm]         | [mm]          |   |                 | [°C]      |             |
| 43120100    | 2,38              | 264          | 220           | Cellulosa/Fibra di vetro/Cellulosa 3 strati | M               | 70        | No          |
| 43120101    | 2,38              | 264          | 220           | Cellulosa                                   | M               | 70        | No          |
| 43120200    | 1,56              | 264          | 220           | Cellulosa                                   | H13             | 70        | No          |

| N. di serie | Area (A)          | Diame- tro (D) | Lun- ghezza (L) | Materiale                                     | Classe fil- tro ** | Temp. max | Lava- bile *** |
|-------------|-------------------|----------------|-----------------|---|--------------------|-----------|----------------|
|             | [m <sup>2</sup> ] | [mm]           | [mm]            |   |                    | [°C]      |                |
| 43120201    | 1,00              | 150            | 230             | Cellulosa/Fibra di vetro 2 strati             | H13                | 70        | No             |
| 43120300    | 2,38              | 264            | 220             | Poliestere                                    | M                  | 110       | OK             |
| 43120302    | 2,38              | 264            | 220             | Poliestere antistatico                        | M                  | 120       | OK             |
| 43120303    | 10,00             | 264            | 870             | Poliestere antistatico                        | M                  | 120       | OK             |
| 43120304    | 2,38              | 264            | 220             | Poliestere                                    | M                  | 110       | OK             |
| 43120400    | 0,70              | 338            | 42              | Cellulosa                                     | M                  | 70        | No             |
| 43130001    | 2,38              | 264            | 220             | Cellulosa                                     | M                  | 70        | No             |
| 43130100    | 2,38              | 264            | 220             | Cellulosa                                     | M                  | 70        | No             |
| 43130200    | 5,40              | 264            | 470             | Cellulosa                                     | M                  | 70        | No             |
| 43130201    | 5,40              | 264            | 470             | Cellulosa                                     | M                  | 70        | No             |
| 43130300    | 6,90              | 264            | 600             | Cellulosa                                     | M                  | 70        | No             |
| 43130301    | 6,90              | 264            | 600             | Cellulosa                                     | M                  | 70        | No             |
| 43130400    | 10,00             | 264            | 870             | Cellulosa                                     | M                  | 70        | No             |
| 43130401    | 10,00             | 264            | 870             | Cellulosa                                     | M                  | 70        | No             |
| 43130500    | 1,56              | 264            | 220             | Cellulosa/Fibra di vetro                      | H13                | 70        | No             |
| 43130700    | 3,50              | 264            | 470             | Cellulosa/Fibra di ve- tro/Cellulosa 3 strati | H13                | 70        | No             |
| 43130702    | 3,50              | 264            | 470             | Cellulosa/Fibra di ve- tro/Cellulosa 3 strati | H13                | 70        | No             |
| 43130800    | 4,50              | 264            | 600             | Cellulosa/Fibra di ve- tro/Cellulosa 3 strati | H13                | 70        | No             |
| 43130801    | 4,50              | 264            | 600             | Cellulosa/Fibra di ve- tro/Cellulosa 3 strati | H13                | 70        | No             |
| 43130900    | 6,50              | 264            | 870             | Cellulosa/Fibra di ve- tro/Cellulosa 3 strati | H13                | 70        | No             |
| 43130901    | 6,50              | 264            | 870             | Cellulosa/Fibra di ve- tro/Cellulosa 3 strati | H13                | 70        | No             |

\*\* Secondo EN 60335-2-69/EN 1822

\*\*\* Sostituire la cartuccia filtro dopo averla lavata due volte.

### 3.2.3 Maniche filtranti

vedere anche [Figura 3](#).

| Numero di serie * | Area (A)          | Materiale                   | Classe filtro ** | Temp. max |
|-------------------|-------------------|-----------------------------|------------------|-----------|
|                   | [m <sup>2</sup> ] |                             |                  | [°C]      |
| 43110001          | 0,50              | Polipropilene               | M                | 70        |
| 43110100          | 0,35              | Poliestere                  | M                | 120       |
| 43110200          | 0,35              | Poliestere antistati-<br>co | M                | 120       |
| 43110300          | 0,59              | Poliestere                  | M                | 120       |
| 43110400          | 0,59              | Poliestere antistati-<br>co | M<br>M           | 120       |

\* Per il numero di serie, vedere l'etichetta sul filtro.

\*\* Secondo EN 60335-2-69

IT

## 4 Installazione



### AVVERTENZA! Rischio di lesioni personali

- Imbullonare saldamente gli aspirapolveri fissi su una superficie robusta e piatta.
- Non collocare l'aspirapolvere su una superficie irregolare o inclinata.
- Durante l'assemblaggio del prodotto configurato, utilizzare sempre attrezzature di sollevamento e dispositivi di protezione individuale adeguati.
- Utilizzare sempre un dispositivo di sollevamento adeguato durante il sollevamento dell'aspirapolvere con occhielli di sollevamento.
- Utilizzare un carrello elevatore per trasportare l'aspirapolvere su un supporto o carrello a meno che l'aspirapolvere non sia dotato di bulloni ad occhiello.
- Utilizzare sempre un dispositivo di sollevamento adeguato durante il sollevamento dell'aspirapolvere con occhielli di sollevamento.
- Utilizzare un carrello elevatore per trasportare l'aspirapolvere su un supporto o carrello a meno che l'aspirapolvere non sia dotato di bulloni ad occhiello.



### ATTENZIONE! Rischio di danni all'apparecchiatura

- Non caricare le maniglie con più di 75 kg. Vedere [Figura 16](#).
- Non appendere le maniche utilizzando le cinghie angolari. Le cinghie devono solamente impedire la caduta accidentale della manica. Il peso della polvere/del materiale raccolto deve essere supportato dal pallet.
- Se è necessario aspirare materiale bagnato, utilizzare un galleggiante e un filtro appositi.
- Utilizzare il filtro corretto per la raccolta di materiale umido.
- Spegnere l'aspirapolvere in caso di fuoriuscita di liquidi o schiuma.



### NOTA!

- bene! Osservare le norme e le leggi locali in tutte le fasi di installazione.
- Per lo schema elettrico, vedere [Figura 5](#).

### 4.1 Maniche filtranti e supporti



### AVVERTENZA! Rischio di lesioni personali

- Utilizzare sempre maniche filtranti approvate.
- Collegare i cavi di terra superiore e inferiore alla manica.



### ATTENZIONE! Rischio di danni all'apparecchiatura

Non appendere le maniche utilizzando le cinghie angolari. Le cinghie devono solamente impedire la caduta accidentale della manica. Il peso della polvere/del materiale raccolto deve essere supportato dal pallet.

Determinati prodotti A sono dotati di supporti per maniche filtranti per la raccolta del materiale. È possibile

utilizzare altri metodi di raccolta se il sistema di analisi dei rischi li ritiene sicuri.

Disporre una manica filtrante su un pallet e posizionarlo sotto il relativo supporto. Il gancio sul supporto fissa la bocca della manica filtrante al supporto stesso, vedere [Figura 13 A\(A\)](#).

Collegare le cinghie sugli angoli della manica alle catene del supporto. Regolare la tensione abbassando o sollevando la catena, vedere [Figura 13 B\(B\)](#).

## 5 Utilizzo



### AVVERTENZA! Rischio di lesioni personali

- Le attività di aspirazione possono generare elettricità statica. Consultare le autorità locali o il proprio fornitore per conoscere le misure adeguate per evitare eventuali rischi.
- L'aspirapolvere può essere utilizzato solo da personale esperto.
- Non tirare l'aspirapolvere dal cavo di alimentazione.
- Accertarsi che tutti i moduli, i flessibili ed i cavi siano fissati saldamente prima dell'uso.
- Non utilizzare se la temperatura ambientale supera i 40° C.
- Durante il funzionamento dell'apparecchiatura non esporre il corpo alle aperture di aspirazione.
- Utilizzare sempre dispositivi di protezione adeguati, come scarpe di sicurezza e protezioni auricolari.
- Utilizzare sempre dispositivi di protezione individuale adeguati, qualora sussista il rischio di esposizione alla polvere. Vedere [Figura 10](#).
- Fare attenzione agli ostacoli aerei per evitare di restare bloccati o sbatterci contro.



### ATTENZIONE! Rischio di danni all'apparecchiatura

- Durante la raccolta di materiale asciutto è possibile rimuovere il galleggiante.
- Utilizzare il filtro corretto per la raccolta di materiale umido.
- Spegnerne l'aspirapolvere in caso di fuoriuscita di liquidi o schiuma.
- Se è necessario aspirare materiale bagnato, utilizzare un galleggiante e un filtro appositi.
- Accertarsi di montare correttamente la manica filtrante quando si passa dall'aspirazione di materiale umido a quella di materiale asciutto.
- Prima di avviare l'aspirapolvere, assicurarsi che la valvola di scarico manuale sia chiusa, in quanto non è possibile raggiungerla durante il funzionamento.
- Non caricare le maniglie con più di 75 kg. Vedere [Figura 16](#).
- Non utilizzare l'aspirapolvere qualora il flusso d'aria sia limitato o assente. Il motore della ventola potrebbe surriscaldarsi.
- Le unità a 110V possono incidere sugli altri apparati elettrici.



### NOTA!

- Durante l'aspirazione di materiale asciutto è possibile rimuovere il galleggiante. Vedere [Figura 12](#).
- Pulire il filtro dopo ogni utilizzo.
- Se la potenza di aspirazione è ridotta, il filtro potrebbe essere ostruito. Vedere [Capitolo 6 Manutenzione](#).
- Se il contenitore è pieno, il flusso aspirante viene interrotto dal galleggiante se si aspira materiale bagnato. Spegnerne l'aspirapolvere prima di svuotare il contenitore.
- Per ottenere risultati ottimali, regolare la testa di aspirazione in funzione del tipo e peso del materiale da aspirare. Vedere [Figura 7](#).

Accendere l'aspirapolvere come segue:

- 1 Collegare l'alimentazione.
- 2 Ruotare l'interruttore per avviare l'aspirapolvere. Vedere [Figura 1\(A\)](#).

## 6 Manutenzione



### AVVERTENZA! Rischio di lesioni personali

- Disabilitare sempre il sistema di controllo prima di scollegare l'alimentazione all'aspirapolvere.
- Scollegare l'aspirapolvere dall'alimentazione elettrica prima di eventuali attività di riparazione o trasporto. Vedere [Figura 1\(B\)](#).
- Prima di controllare l'aspirapolvere, assicurarsi sempre che la valvola a sfera sia chiusa. Vedere [Figura 1\(B\)](#).
- Utilizzare sempre un dispositivo di sollevamento adeguato durante il sollevamento dell'aspirapolvere con occhielli di sollevamento.
- Non collocare l'aspirapolvere su una superficie irregolare o inclinata.
- Utilizzare un carrello elevatore per trasportare l'aspirapolvere su un supporto o carrello a meno che l'aspirapolvere non sia dotato di bulloni ad occhiello.
- Prima della manutenzione, bloccare le ruote dell'aspirapolvere.
- Per i telai regolabili, non effettuare alcuna regolazione in altezza quando il silo è pieno di materiale.
- Utilizzare sempre dispositivi di protezione individuale adeguati e non spargere polvere durante la pulizia o la sostituzione dei filtri. Vedere [Figura 10](#).
- Svotare la polvere in un contenitore o in un sacchetto. Vedere [Figura 10](#).
- Fare attenzione agli ostacoli aerei per evitare di restare bloccati o sbatterci contro.



### ATTENZIONE! Rischio di danni all'apparecchiatura

- Utilizzare solo Nederman ricambi e accessori originali.
- Stoccare l'aspirapolvere in posizione verticale.

## 6.1 Pulire la cartuccia filtrante/manica filtrante



### NOTA!

- Pulire il filtro dopo ogni utilizzo.
- Se si utilizza un filtro lavabile, lavarlo utilizzando acqua e detergente. Lasciarlo asciugare.
- Sostituire la cartuccia filtro dopo averla lavata due volte.
- Qualora la cartuccia filtro fosse collocata in un sacchetto per lo smaltimento, legare il sacchetto. Vedere [Figura 10](#).

- 1 Spegnerne l'aspirapolvere.
- 2 Svotare la polvere del filtro in un contenitore o in un sacchetto per la polvere.
- 3 Pulire la cartuccia battendola leggermente su una superficie dura.
- 4 Scuotere la manica filtrante

### 6.1.1 Pulizia manuale con flusso d'aria controcorrente

In funzione del modello, l'aspirapolvere usa un metodo tra i due disponibili per la pulizia dei filtri utilizzando un flusso d'aria controcorrente, vedere [Figura 8](#) e [Figura 9](#).

#### Metodo 1

- 1 Accendere l'aspirapolvere.
- 2 Posizione della maniglia durante l'aspirazione [Figura 8\(A\)](#).
- 3 Spostare la maniglia in posizione [Figura 8\(B\)](#) per la pulizia del filtro.
- 4 Ripetere tre volte.

#### Metodo 2

- 1 Accendere l'aspirapolvere.
- 2 Scollegare il manicotto [Figura 9\(A\)](#).
- 3 Aprire e chiudere il coperchio [Figura 9\(B\)](#).
- 4 Ripetere tre volte.

## 6.2 Sostituzione della cartuccia filtrante



### NOTA!

- Qualora il filtro fosse collocato in un sacchetto per lo smaltimento, legare il sacchetto. Vedere [Figura 10](#).
- Se si utilizza una cartuccia filtro e una manica filtrante, vedere [Figura 11](#).

- 1 Spegnerne l'aspirapolvere.
- 2 Rimuovere il filtro e inserirlo in una scatola o in un sacchetto per la polvere per lo smaltimento.
- 3 Inserire un nuovo filtro.



### 6.3 Sostituire la manica filtrante

**NOTA!**

Qualora la manica filtrante fosse collocata in un sacchetto per lo smaltimento, legare il sacchetto, vedere [Figura 10](#).

- 1 Spegnere l'aspirapolvere.
- 2 Svuotare l'eventuale preseparatore.
- 3 Rimuovere il cestello e la manica filtrante.
- 4 Sostituire la manica filtrante.

### 6.4 Sostituire le maniche della polvere

Sostituire le maniche della polvere quando sono piene. La frequenza dipende dal tipo di installazione. Si raccomanda di controllare regolarmente.

Sostituire le maniche della polvere come segue:

- 1 Spegnere l'aspirapolvere.
- 2 Rimuovere (e chiudere) l'apertura della manica dal supporto. Prestare particolare attenzione ad evitare inutili perdite/fuoriuscite di polvere e scariche elettrostatiche.
- 3 Per maniche filtranti:

- Rimuovere i due morsetti di messa a terra dai relativi supporti sulla manica.
- Slegare e sostituire la manica filtrante, vedere [Figura 6](#).
- Rimontare i due morsetti di messa a terra sui relativi supporti.

- 4 Fissare l'apertura della manica al supporto apposito. Per le maniche filtranti, vedere [Figura 6](#).
- 5 Accendere l'aspirapolvere.

### 6.5 Pulizia del galleggiante

**NOTA!**

Per inserire nuovamente il galleggiante dopo la pulizia, vedere [Figura 12](#).

Qualora l'aspirapolvere venisse utilizzato per materiale bagnato, pulire il galleggiante una volta al mese.



### 6.6 Sostituzione del gruppo filtro

Vedere [Figura 2](#). Le particelle si raccolgono all'esterno del filtro. La pulizia viene effettuata ogni ora o quando le prestazioni di aspirazione diminuiscono. Si consiglia di sostituire l'intero gruppo filtro. Quando si sostituiscono solamente le maniche filtranti, si consiglia di sostituire anche l'anello del filtro.

## 6.7 Ispezione e manutenzione ordinaria

Attenersi all'elenco di seguito per la regolare ispezione e riparazione o sostituzione dei componenti usurati o danneggiati all'interno o all'esterno dell'aspirapolvere. Vedere anche [Capitolo 10 Appendice A: Modulo di assistenza](#). Contattare il rivenditore autorizzato più vicino o Nederman per consulenza in caso di interventi tecnici o per assistenza per i ricambi.

| Elementi da ispezionare                       | Cosa cercare   | Manutenzione   |
|---|--|--|
| <b>ASPIRAZIONE SPENTA</b>                     |  |  |
| Manicotti e raccordi di aspirazione           | Perdite i manicotti e i raccordi di aspirazione.               | Sostituire. Per la guida alla messa a terra, vedere <a href="#">Figura 4</a> . |
| Guarnizioni                                   | Guarnizioni usurate, vecchie e che perdono.                    | Sostituire.  |
| Cartuccia filtrante                           | Filtri esausti.  | Sostituire.  |
| Maniche filtranti                             | Maniche rotte o piene.   | Pulire o sostituire la manica piena. Sostituire la manica rotta.               |
| Materiale fonoassorbente                      | Materiale fonoassorbente danneggiato.                          | Sostituire.  |
| Galleggiante                                  | Galleggiante sporco.   | Pulire il galleggiante almeno una volta al mese.                               |
| Ugello eiettore                               | Ugello eiettore sporco.  | Pulire.  |
| Piastra di usura, silo                        | Gomma sulla piastra di usura danneggiata o crepata.            | Sostituire la piastra di usura.  |
| Piastra di usura, separatore sabbia e polvere |  |  |
| Scheda di soppressione rumore radio           | La cablatura della scheda è bruciata.                          | Sostituire la scheda.  |
| <b>ASPIRAZIONE ACCESA</b>                     |  |  |
| Interruttore principale                       | I motori non si avviano utilizzando l'interruttore principale. | Sostituire l'interruttore principale. Vedere <a href="#">Figura 13 B</a> .     |
| Se non si raggiunge l'aspirazione prevista    | Vedere <a href="#">Capitolo 7 Risoluzione dei problemi</a> .   |  |
| Insolito livello di rumorosità.               |  |  |

| Elementi da ispezionare   | Cosa cercare  | Manutenzione  |
|---|---|---|
| <b>ASPIRAZIONE ACCESA (COPERCHIO SUPERIORE RIMOSSO)</b>   |   |   |
|  <b>AVVERTENZA! Rischio di lesioni personali</b><br>Nel corso di questa operazione non toccare il motore con gli attrezzi. |   |   |
| Motori  | Verificare che il motore ruoti in senso orario visto dall'alto.   | Vedere <a href="#">Capitolo 7 Risoluzione dei problemi</a> .  |
| Funzione termica  | Controllare la funzione termica tappando gli ingressi dell'aria di raffreddamento con fogli di carta, se la temperatura supera circa 75°C/167°F senza che i motori si spengano. |   |
| <b>ASPIRAZIONE SPENTA (COPERCHIO SUPERIORE E SECONDARIO RIMOSSO)</b>  |   |   |
|  <b>AVVERTENZA! Rischio di lesioni personali</b><br>Scollegare il cavo di alimentazione prima di rimuovere i coperchi.     |   |   |
| Connessione cavi e viti   | Connessione cavi e viti allentati.  | Fissare la connessione dei cavi e stringere le viti.  |
| Spazzole al carbonio  | Spazzole al carbonio esauste.   | Sostituire.<br> <b>NOTA!</b><br>Le spazzole si devono sostituire dopo 900 ore di utilizzo. Vedere <a href="#">Figura 13 A</a> . |
| Commutatore   | Commutatore contaminato   | Pulire il commutatore.  |
| Motore  | Resistenza nei cuscinetti.  | Sostituire il motore.   |

## 7 Risoluzione dei problemi

| Problema                        | Guasto   | Soluzione   |
|---------------------------------|--|---|
| Il motore non si avvia          | Alimentazione non collegata.   | Collegare l'alimentazione.  |
|                                 | Interruttore termico non resettato o difettoso (modalità T).         | Smontare il coperchio superiore e pulire o scambiare il filtro dell'aria di raffreddamento. Resettare l'interruttore termico.<br>Se l'interruttore termico è difettoso, contattare il distributore. |
|                                 | Interruttore o cavo alimentazione difettoso.                         | Contattare il distributore.   |
|                                 | Scheda di soppressione rumore radio difettosa.                       | Contattare il distributore.   |
| Aspirazione assente o scarsa.   | I motori non sono collegati correttamente.                           | Controllare connessioni e cablaggio.  |
|                                 | L'interruttore non è completamente acceso.                           | Accendere l'interruttore.   |
|                                 | Bocca o manicotto di aspirazione intasato.                           | Scollegare il manicotto. Ruotare e aspirare nella direzione opposta. Se ancora intasato, utilizzare una sbarretta per sturarlo.   |
|                                 | Difetto uno o due motori.  | Smontare il coperchio superiore, controllare le spazzole e i commutatori. Sostituire le spazzole se usurate. Contattare il distributore qualora i commutatori fossero bruciati.                     |
|                                 | Filtro intasato.   | Vedere <a href="#">Capitolo 6 Manutenzione</a> .  |
|                                 | Perdite dal manicotto.   | Sostituire il manicotto.  |
|                                 | Guarnizioni non a tenuta.  | Rimuovere e sostituire le guarnizioni in neoprene. Utilizzare una colla bicomponente adatta.  |
|                                 | Scaricare con apertura della valvola.                                | Chiudere la valvola.  |
| Polvere nell'aria di scarico.   | Filtro assente, difettoso o installato non correttamente.            | Controllare il filtro e, se del caso, sostituirlo.  |
| Acqua nell'aria di scarico.     | Cestello del filtro o galleggianti installati male o non installati. | Reinstallare il cestello o il galleggiante.   |
|                                 | Cestello o galleggiante difettosi.                                   | Sostituire.   |
| Insolito livello di rumorosità. | Guarnizioni non a tenuta.  | Rimuovere e sostituire le guarnizioni in neoprene. Utilizzare una colla bicomponente adatta.  |
|                                 | Materiale fonoassorbente difettoso.                                  | Smontare il coperchio superiore e rimuovere lo sporco. Sostituire il materiale fonoassorbente danneggiato, se necessario.   |

| Problema                         | Guasto                             | Soluzione   |
|----------------------------------|------------------------------------|---|
| L'unità a vuoto è surriscaldata. | Termostato difettoso (modalità T). | Smontare il coperchio superiore e pulire o sostituire il filtro dell'aria di raffreddamento. Resettare l'interruttore termico. Se l'interruttore termico è difettoso, contattare il distributore. |

## 8 Ricambi



### **ATTENZIONE! Rischio di danni all'apparecchiatura**

Utilizzare esclusivamente ricambi originali Nederman.

Contattare il rivenditore autorizzato più vicino o Nederman per consulenze in caso di interventi tecnici o di necessità di ricambi. Vedere anche [www.nederman.com](http://www.nederman.com).

### 8.1 Ordinazione di ricambi

Nell'ordine dei ricambi indicare sempre:

- Numero di serie e numero di controllo (fare riferimento alla targhetta identificativa del prodotto).
- Il numero di riferimento del particolare di ricambio e il nome (vedi [www.nederman.com/en/service/spare-part-search](http://www.nederman.com/en/service/spare-part-search)).
- Quantità desiderata di ricambi.

## 9 Riciclaggio

Il prodotto è progettato in modo da riciclare i materiali che lo compongono. I differenti tipi di materiali devono essere gestiti in conformità alle normative locali vigenti. In caso di dubbi sullo smaltimento del prodotto al termine della sua vita contattare il rivenditore o Nederman.

## 10 Appendice A: Modulo di assistenza



### NOTA!

Qualora il risultato di un'ispezione (ad esempio un valore misurato) differisca in maniera significativa dal risultato precedente, determinare la causa di tale differenza.

Copiare l'elenco di controllo della manutenzione, compilarlo e salvarlo come registrazione di servizio.

I valori devono essere annotati nella colonna dei risultati, mentre è sufficiente "spuntare" le voci corrispondenti alle attività eseguite.

|                            |  |
|----------------------------|--|
| Cliente                    |  |
| Tipo/Modello aspirapolvere |  |
| Data assistenza            |  |
| Assistenza eseguita da     |  |

IT

| Elementi da ispezionare   | Risultato | Riparato | Sostituito | Codice parte sostituita |
|---|-----------|----------|------------|-------------------------|
| <b>ASPIRAZIONE SPENTA</b>                                       |           |          |            |                         |
| Silenziatore  |           |          |            |                         |
| Contenitore   |           |          |            |                         |
| Carrello  |           |          |            |                         |
| Manicotti e raccordi di aspirazione                             |           |          |            |                         |
| Preseparatore/ciclone   |           |          |            |                         |
| Accessori   |           |          |            |                         |
| Guarnizioni   |           |          |            |                         |
| Coperchio, testa di aspirazione                                 |           |          |            |                         |
| Contenitore   |           |          |            |                         |
| Filtri  |           |          |            |                         |
| Materiale fonoassorbente  |           |          |            |                         |
| Maniche filtranti   |           |          |            |                         |
| Galleggiante  |           |          |            |                         |
| Piastra di usura, silo  |           |          |            |                         |
| Piastra di usura, separatore sabbia e polvere                   |           |          |            |                         |
| <b>ASPIRAZIONE ACCESA<br/>(COPERCHIO SUPERIORE<br/>FISSATO)</b> |           |          |            |                         |

| Elementi da ispezionare  | Risultato | Riparato | Sostituito | Codice parte sostituita |
|--|-----------|----------|------------|-------------------------|
| Funzione di accensione/spegnimento                                   |           |          |            |                         |
| Aspirazione  |           |          |            |                         |
| Livello di rumorosità  |           |          |            |                         |
| <b>ASPIRAZIONE ACCESA (COPERCHIO SUPERIORE RIMOSSO)</b>              |           |          |            |                         |
| Rotazione motori   |           |          |            |                         |
| Funzione interruttore termico  |           |          |            |                         |
| <b>ASPIRAZIONE SPENTA (COPERCHIO SUPERIORE E SECONDARIO RIMOSSI)</b> |           |          |            |                         |
| Conessioni cavo elettrico  |           |          |            |                         |
| Spazzole al carbonio   |           |          |            |                         |
| Usura commutatore  |           |          |            |                         |
| Usura motore   |           |          |            |                         |
| Scheda compressione radiointerferenze                                |           |          |            |                         |
| <b>ALTRI COMPONENTI (SPECIFICARE)</b>                                |           |          |            |                         |
|  |           |          |            |                         |
|  |           |          |            |                         |
|  |           |          |            |                         |
|  |           |          |            |                         |
|  |           |          |            |                         |
|  |           |          |            |                         |
|  |           |          |            |                         |

# Inhoudsopgave

|   |     |
|---|-----|
| Afbeeldingen .....                                  | 8   |
| 1 Voorwoord .....                                   | 137 |
| 2 Veiligheid .....                                  | 137 |
| 2.1 Algemene veiligheidsinstructies .....           | 138 |
| 3 Beschrijving .....                                | 139 |
| 3.1 Beoogd gebruik .....                            | 139 |
| 3.2 Technische gegevens .....                       | 139 |
| 3.2.1 Gegevens van elektrische vacuümeenheid .....  | 139 |
| 3.2.2 Gegevens van het patroonfilter .....          | 139 |
| 3.2.3 Filterzakken .....                            | 141 |
| 4 Installatie .....                                 | 141 |
| 4.1 Bulk bags en houders .....                      | 141 |
| 5 Gebruik .....                                     | 142 |
| 6 Onderhoud .....                                   | 143 |
| 6.1 Het filterpatroon / de filterzak reinigen ..... | 143 |
| 6.1.1 Handmatige omgekeerde luchtreiniging .....    | 143 |
| 6.2 Het patroonfilter vervangen .....               | 143 |
| 6.3 De filterzak vervangen .....                    | 144 |
| 6.4 Stofzakken vervangen .....                      | 144 |
| 6.5 De drijfbal reinigen .....                      | 144 |
| 6.6 Het filterpakket vervangen .....                | 144 |
| 6.7 Routinecontroles en -onderhoud .....            | 145 |
| 7 Probleemoplossing .....                           | 147 |
| 8 Reserveonderdelen .....                           | 148 |
| 8.1 Bestellen van reserveonderdelen .....           | 148 |
| 9 Recycling .....                                   | 148 |
| 10 Appendix A: Serviceformulier .....               | 149 |



## 1 Voorwoord

Bedankt voor het gebruik van een Nederman product!

De Nederman Group is een wereldwijd toonaangevende leverancier en ontwikkelaar van producten en oplossingen voor de milieutechnologiesector. Onze innovatieve producten filteren, reinigen en recycleren in de meest veeleisende omgevingen. Nederman's producten en oplossingen helpen u uw productiviteit te verbeteren, kosten te verlagen en ook de impact op het milieu van industriële processen te verminderen.

Lees alle productinformatie en het typeplaatje op het product aandachtig alvorens dit product te installeren, te gebruiken en er onderhoud aan te verrichten. Vervang de documentatie onmiddellijk indien deze verloren geraakt is. Nederman behoudt zich het recht voor om zijn producten, inclusief de documentatie, zonder voorafgaande kennisgeving te wijzigen en/of te verbeteren.

Dit product voldoet aan de eisen van de desbetreffende EG-richtlijnen. Om deze status te behouden mogen installatie, onderhoud en reparaties alleen worden uitgevoerd door gekwalificeerd personeel en dit uitsluitend met originele reserveonderdelen en accessoires van Nederman. Neem contact op met uw dichtstbijzijnde erkende Nederman-dealer voor technisch advies en reserveonderdelen. Indien het product

bij de levering is beschadigd of er ontbreken onderdelen, dienen het transportbedrijf en uw lokale Nederman-vertegenwoordiger hiervan onmiddellijk op de hoogte te worden gebracht.

## 2 Veiligheid

Dit document bevat belangrijke informatie in de vorm van waarschuwingen, aanmaningen of opmerkingen om voorzichtig te zijn. Zie de volgende voorbeelden:



### **WAARSCHUWING! Gevaar voor persoonlijk letsel**

Waarschuwingen wijzen op een mogelijk gevaar voor de gezondheid en veiligheid van het personeel en hoe dat gevaar kan worden vermeden.



### **VOORZICHTIG! Gevaar voor schade aan het materieel**

Waarschuwingen duiden op een mogelijk gevaar voor het product, maar niet voor het personeel, en hoe dat gevaar kan worden vermeden.

















### **OPMERKINGEN!**

Opmerkingen bevatten extra informatie die belangrijk zijn voor het personeel.

## 2.1 Algemene veiligheidsinstructies

**WAARSCHUWING! Explosiegevaar**

- Verzamel geen items die tot ontsteking of blokkering kunnen leiden. Het is ten strengste verboden om materiaal te verzamelen dat gevaarlijke chemische of thermische reacties kan ondergaan en/of dat spontaan kan ontbranden.
- Indien deze unit wordt gebruikt voor het afzuigen van gevaarlijk materiaal of in een omgeving is geplaatst waar dergelijk materiaal aanwezig is, neem dan voor technisch advies contact op met uw dichtstbijzijnde erkende distributeur of met Nederman.
- Gebruik de stofzuiger niet voor het verzamelen van materialen die bijtend, heet, explosief, uiterst brandbaar, chemisch onstabiel of spontaan ontvlambaar zijn of die vonken kunnen veroorzaken.

| Symbol   | Beschrijving                                      | Symbol  | Beschrijving                             |
|--|---|---|--|
| <br>Max 8 bar | Druk, max. 8 bar.                                 | <br>MAX 40°C | Omgevingstemperatuur, max. 40°C.         |
|               | Wisselstroom.                                     |              | Bewegende pneumatische cilinder.         |
|             | Hoog geluidsniveau.<br>Gebruik gehoorbeschermers. |            | Risico van beknelling.                   |
|             | Valt gemakkelijk om.                              |            | Gebruik een splitpen.                    |
|             | Geen gevaarlijk materiaal opzuigen.               |            | Niet op een ongelijk oppervlak plaatsen. |
|             | Geen explosief materiaal opzuigen.                |            | Geen kraan gebruiken.                    |
|             | Geen bijtend materiaal opzuigen.                  |            | Niet lassen.                             |

## 3 Beschrijving

### 3.1 Beoogd gebruik

Deze stofzuiger is bestemd voor het opzuigen van stof en korrelig materiaal. Hij kan ook worden ingesteld voor het opzuigen van natte materialen. Voor gebruik met natte materialen wordt de stofzuiger geleverd met een drijfbal.

De drijfbal kan worden uitgenomen wanneer er droog materiaal wordt opgezogen. Zie [Afbeelding 12](#).

**OPMERKINGEN!**  
op! De bovenstaande afbeeldingen zijn uitsluitend schematische afbeeldingen van stofzuigers. Individuele onderdelen van de verschillende modellen kunnen variëren.

### 3.2 Technische gegevens

Raadpleeg ook de bijgevoegde Handleiding reserveonderdelen voor beschrijvingen en artikelnummers van reserveonderdelen.

| Stofzuiger                                       |                         |
|--|-------------------------|
| Materiaalbeschrijving                            | Met poeder gecoat staal |
| Recycling van materiaal (gewicht bij benadering) | 95%                     |
| Omgevingstemperatuur                             | -10°C tot +40°C         |
| Temperatuur van proceslucht (droog)              | 0 tot 60°C              |

NL

#### 3.2.1 Gegevens van elektrische vacuümeenheid

zie ook [Afbeelding 1](#).

| Vacuümproducent | IP-klasse | Vermogen | Voltage | Frequentie | Max. vacuüm | Druk   | Max. luchtstroom     | Geluidsniveau* |
|-----------------|-----------|----------|---------|------------|-------------|--------|----------------------|----------------|
|                 |           | [kW]     | [V]     | [Hz]       | [mmWc]      | [-kPa] | [Nm <sup>3</sup> /h] | dB(A)          |
| NEL2R           | IP 44     | 1.7/1.6  | 230     | 50/60      | 2150        | 21,5   | 312                  | 78,7           |
| NEL3R           | IP 44     | 2.5/2.4  | 230     | 50/60      | 2150        | 21,5   | 460                  | 79,7           |
| NEL3RT          | IP 44     | 2.5/2.4  | 230     | 50/60      | 2150        | 21,5   | 460                  | 79,7           |
| NEL2            | IP 44     | 1.6/1.7  | 110     | 50/60      | 2000        | 20     | 312                  | 78,7           |
| NEL3            | IP 44     | 2.4/2.6  | 110     | 50/60      | 2000        | 20     | 460                  | 79,7           |
| NEL3T           | IP 44     | 2.4/2.6  | 110     | 50/60      | 2000        | 20     | 460                  | 79,7           |

#### 3.2.2 Gegevens van het patroonfilter

zie ook [Afbeelding 2](#).

| Onderdeelnr. | Oppervlakte (A)   | Diаметer (D) | Lengte (L) | Materiaal                             | Filterklasse** | Max.temp | Uitwasbaar*** |
|--------------|-------------------|--------------|------------|---------------------------------------|----------------|----------|---------------|
|              | [m <sup>2</sup> ] | [mm]         | [mm]       |                                       |                | [°C]     |               |
| 43120100     | 2,38              | 264          | 220        | Cellulose/Glasvezel/Cellulose 3 lagen | M              | 70       | Nee           |
| 43120101     | 2,38              | 264          | 220        | Cellulose                             | M              | 70       | Nee           |

## E - Vacuum Cleaners

| Onder-deelnr. | Opper-vlakte (A)  | Diame-ter (D)<br>[mm] | Lengte (L)<br>[mm] | Materiaal                              | Filter-klasse ** | Max.temp | Uit-was-baar *** |
|---------------|-------------------|-----------------------|--------------------|--|------------------|----------|------------------|
|               | [m <sup>2</sup> ] |                       |                    |  |                  | [°C]     |                  |
| 43120200      | 1,56              | 264                   | 220                | Cellulose                              | H13              | 70       | Nee              |
| 43120201      | 1,00              | 150                   | 230                | Cellulose/Glasvezel 2 lagen            | H13              | 70       | Nee              |
| 43120300      | 2,38              | 264                   | 220                | Polyester                              | M                | 110      | OK               |
| 43120302      | 2,38              | 264                   | 220                | Antistatisch polyester                 | M                | 120      | OK               |
| 43120303      | 10,00             | 264                   | 870                | Antistatisch polyester                 | M                | 120      | OK               |
| 43120304      | 2,38              | 264                   | 220                | Polyester                              | M                | 110      | OK               |
| 43120400      | 0,70              | 338                   | 42                 | Cellulose                              | M                | 70       | Nee              |
| 43130001      | 2,38              | 264                   | 220                | Cellulose                              | M                | 70       | Nee              |
| 43130100      | 2,38              | 264                   | 220                | Cellulose                              | M                | 70       | Nee              |
| 43130200      | 5,40              | 264                   | 470                | Cellulose                              | M                | 70       | Nee              |
| 43130201      | 5,40              | 264                   | 470                | Cellulose                              | M                | 70       | Nee              |
| 43130300      | 6,90              | 264                   | 600                | Cellulose                              | M                | 70       | Nee              |
| 43130301      | 6,90              | 264                   | 600                | Cellulose                              | M                | 70       | Nee              |
| 43130400      | 10,00             | 264                   | 870                | Cellulose                              | M                | 70       | Nee              |
| 43130401      | 10,00             | 264                   | 870                | Cellulose                              | M                | 70       | Nee              |
| 43130500      | 1,56              | 264                   | 220                | Cellulose/glasvezel                    | H13              | 70       | Nee              |
| 43130700      | 3,50              | 264                   | 470                | Cellulose/Glasvezel/Cel-lulose 3 lagen | H13              | 70       | Nee              |
| 43130702      | 3,50              | 264                   | 470                | Cellulose/Glasvezel/Cel-lulose 3 lagen | H13              | 70       | Nee              |
| 43130800      | 4,50              | 264                   | 600                | Cellulose/Glasvezel/Cel-lulose 3 lagen | H13              | 70       | Nee              |
| 43130801      | 4,50              | 264                   | 600                | Cellulose/Glasvezel/Cel-lulose 3 lagen | H13              | 70       | Nee              |
| 43130900      | 6,50              | 264                   | 870                | Cellulose/Glasvezel/Cel-lulose 3 lagen | H13              | 70       | Nee              |
| 43130901      | 6,50              | 264                   | 870                | Cellulose/Glasvezel/Cel-lulose 3 lagen | H13              | 70       | Nee              |

\*\* Volgens EN 60335-2-69/EN 1822

\*\*\* Vervang het patroonfilter nadat het tweemaal is uitgewassen.

### 3.2.3 Filterzakken

zie ook [Afbeelding 3](#).

| Onderdeelnummer * | Opper-<br>vlakke<br>(A) | Materiaal                   | Filterklasse ** | Max.temp. |
|-------------------|-------------------------|-----------------------------|-----------------|-----------|
|                   | [m <sup>2</sup> ]       |                             |                 | [°C]      |
| 43110001          | 0,50                    | Polypropyleen               | M               | 70        |
| 43110100          | 0,35                    | Polyester                   | M               | 120       |
| 43110200          | 0,35                    | Antistatisch polyes-<br>ter | M               | 120       |
| 43110300          | 0,59                    | Polyester                   | M               | 120       |
| 43110400          | 0,59                    | Antistatisch polyes-<br>ter | M<br>M          | 120       |

\* Op het label van het filter staat het onderdeelnummer.

\*\* Volgens EN 60335-2-69

## 4 Installatie



### WAARSCHUWING! Gevaar voor persoonlijk letsel

- Monteer niet-mobiele stofzuigers stevig op een hard, vlak oppervlak.
- Plaats de stofzuiger niet op een ongelijk of hellend oppervlak.
- Gebruik altijd de juiste hefapparatuur en beschermende kleding bij het monteren van uw geconfigureerde product.
- Gebruik altijd de juiste hefapparatuur als u hefogen gebruikt om stofzuigers op te tillen.
- Gebruik een heftruck voor het vervoer van stofzuigers met een stand of trolley tenzij de stofzuiger is voorzien van hefogen.
- Gebruik altijd de juiste hefapparatuur als u hefogen gebruikt om stofzuigers op te tillen.
- Gebruik een heftruck voor het vervoer van stofzuigers met een stand of trolley tenzij de stofzuiger is voorzien van hefogen.



### VOORZICHTIG! Gevaar voor schade aan het materieel

- Belast de hendels met maximaal 75 kg. Zie [Afbeelding 16](#).
- Hang bulk bags niet op aan hun hoekbanden. De banden zijn uitsluitend bedoeld om te voorkomen dat de bag inzakt. Het gewicht van het verzamelde stof/materiaal moet worden ondersteund door de pallet.
- Indien er nat materiaal opgezogen moet worden, moet u een drijfbal en filter die hiervoor geschikt zijn gebruiken.
- Gebruik het juiste filter bij het opzuigen van nat materiaal.
- Zet de stofzuiger uit als er vloeistof of schuim uit komt.



### OPMERKINGEN!

- op! Volg de plaatselijke voorschriften en regelgeving voor alle stappen in het installatieproces.
- Voor elektrische aansluitingen: zie [Afbeelding 5](#).

## 4.1 Bulk bags en houders



### WAARSCHUWING! Gevaar voor persoonlijk letsel

- Gebruik altijd goedgekeurde bulk bags.
- Sluit de bovenste en onderste aardingsdraden aan op de zak.

**VOORZICHTIG! Gevaar voor schade aan het materieel**

Hang bulk bags niet op aan hun hoekbanden. De banden zijn uitsluitend bedoeld om te voorkomen dat de bag inzakt. Het gewicht van het verzamelde stof/materiaal moet worden ondersteund door de pallet.

Sommige A-producten zijn voorzien van bulk bag-houders voor het verzamelen van materiaal. Er mogen andere verzamelmethode worden gebruikt als de risicoanalyse van het systeem deze als veilig beoordeelt.

Zet een bulk bag op een pallet en plaats deze onder de bulk bag-houder. De gesp op de bulk bag-houder borgt de opening van de bulk bag naar de houder, zie [Afbeelding 13 A](#)(A).

Sluit de hoekbanden van de bulk bag aan op de kettingen van de bulk bag-houder. Stel de spanning af door de snelverbinding naar boven of beneden langs de ketting te schuiven, zie [Afbeelding 13 B](#)(B).

**5 Gebruik****WAARSCHUWING! Gevaar voor persoonlijk letsel**

- Stofzuigen kan statische elektriciteit en veroorzaken. Raadpleeg de plaatselijke autoriteiten of uw leverancier voor geschikte maatregelen om risico's te vermijden.
- Deze stofzuiger mag alleen worden gebruikt door daarvoor opgeleid personeel.
- Gebruik de stroomkabel niet om aan de stofzuiger te trekken.
- Zorg vóór gebruik ervoor dat alle modules, slangen en kabels goed vastzitten.
- Niet gebruiken als de omgevingstemperatuur hoger is dan 40°C.
- Stel uw lichaam bij gebruik van de eenheid niet bloot aan vacuümingangen.
- Gebruik altijd de juiste beschermende uitrusting zoals veiligheidsschoenen en gehoorbescherming.
- Gebruik altijd een goede beschermende uitrusting wanneer er een risico bestaat voor blootstelling aan stof. Zie [Afbeelding 10](#).
- Pas op voor obstakels boven het hoofd om te voorkomen dat u klem komt te zitten of er tegenaan loopt.

**VOORZICHTIG! Gevaar voor schade aan het materieel**

- De drijfbal kan verwijderd worden wanneer er droog materiaal wordt opgezogen.
- Gebruik het juiste filter bij het opzuigen van nat materiaal.
- Zet de stofzuiger uit als er vloeistof of schuim uit komt.
- Indien er nat materiaal opgezogen moet worden, moet u een drijfbal en filter die hiervoor geschikt zijn gebruiken.
- Zorg dat de filterzak goed is geplaatst bij het wisselen van nat naar droog opzuigen.
- Zorg ervoor dat de handmatige uitlaatklep gesloten is voordat u de stofzuiger start. Tijdens bedrijf kan deze niet bediend worden.
- Belast de hendels met maximaal 75 kg. Zie [Afbeelding 16](#).
- Gebruik de stofzuiger niet als er beperkte of geen luchtstroom is. De ventilatormotor kan oververhit raken.
- Units voor 110 V kunnen andere elektrische apparatuur beïnvloeden.

**OPMERKINGEN!**

- De drijfbal kan worden uitgenomen wanneer er droog materiaal wordt opgezogen. Zie [Afbeelding 12](#).
- Reinig het filter na elk gebruik.
- Als de zuigkracht minder wordt kan dit liggen aan een verstopt filter. Zie [Hoofdstuk 6 Onderhoud](#).
- Wanneer de opvangbak vol is, wordt de zuigstroom afgesloten door de drijfbal voor het opzuigen van nat materiaal. Zet de stofzuiger uit voordat u de opvangbak leegt.
- Stel voor een optimaal resultaat de zuigkop af op het type en gewicht van het te zuigen materiaal. Zie [Afbeelding 7](#).

Zet de stofzuiger als volgt aan:

- 1 Sluit de voeding aan.
- 2 Zet de schakelaar aan om de stofzuiger te starten. Zie [Afbeelding 1](#) (A).

## 6 Onderhoud



### **WAARSCHUWING! Gevaar voor persoonlijk letsel**

- Schakel altijd het besturingssysteem uit voordat u de stroom naar de stofzuiger uitzet.
- Ontkoppel de stofzuiger van de elektrische voeding voordat u deze op enigerlei wijze gaat onderhouden of vervoeren. Zie [Afbeelding 1\(B\)](#).
- Zorg altijd dat de kogelklep gesloten is voordat u de stofzuiger gaat controleren. Zie [Afbeelding 1\(B\)](#).
- Gebruik altijd de juiste hefapparatuur als u hefogen gebruikt om stofzuigers op te tillen.
- Plaats de stofzuiger niet op een ongelijk of hellend oppervlak.
- Gebruik een heftruck voor het vervoer van stofzuigers met een stand of trolley tenzij de stofzuiger is voorzien van hefogen.
- Vergrendel de wielen van de stofzuiger vóór service.
- Bij instelbare frames mag u geen hoogtevinstelling uitvoeren wanneer de silo gevuld is.
- Gebruik altijd de juiste beschermende uitrusting op plaatsen waar er kans op stof is en verspreid geen stof bij het schoonmaken of vervangen van filters. Zie [Afbeelding 10](#).
- Deponeer het stof in een container of stofzak. Zie [Afbeelding 10](#).
- Pas op voor obstakels boven het hoofd om te voorkomen dat u klem komt te zitten of er tegenaan loopt.



### **VOORZICHTIG! Gevaar voor schade aan het materieel**

- Gebruik uitsluitend originele reserveonderdelen en accessoires van Nederman.
- Berg de stofzuiger in staande positie op.

## 6.1 Het filterpatroon / de filterzak reinigen



### **OPMERKINGEN!**

- Reinig het filter na elk gebruik.
- Als u een uitwasbaar filter gebruikt, kan dit worden schoongemaakt met water en een schoonmaakmiddel. Laat het aan de lucht drogen.
- Vervang het patroonfilter nadat het tweemaal is uitgewassen.
- Als het patroonfilter in een stofzak is geplaatst om afgevoerd te worden, knoop de stofzak dan dicht. Zie [Afbeelding 10](#).

- 1 Zet de stofzuiger uit.
- 2 Deponeer het stof uit het filter in een container of stofzak.
- 3 Reinig het patroonfilter door het zachtjes op een harde ondergrond te tikken.
- 4 Schud de filterzak.

### 6.1.1 Handmatige omgekeerde luchtreiniging

Afhankelijk van het model gebruikt de stofzuiger een of twee methoden voor handmatige omgekeerde luchtreiniging van filters, zie [Afbeelding 8](#) en [Afbeelding 9](#).

#### **Methode 1**

- 1 Zet de stofzuiger aan.
- 2 Stand hendel tijdens zuigen, [Afbeelding 8\(A\)](#).
- 3 Verzet de hendel naar stand [Afbeelding 8\(B\)](#) voor filterreiniging.
- 4 Driemaal herhalen.

#### **Methode 2**

- 1 Zet de stofzuiger aan.
- 2 Neem de slang los, [Afbeelding 9\(A\)](#).
- 3 Open en sluit het deksel, [Afbeelding 9B](#).
- 4 Driemaal herhalen.

## 6.2 Het patroonfilter vervangen



### **OPMERKINGEN!**

- Als het filter in een stofzak is geplaatst om afgevoerd te worden, knoop de stofzak dan dicht. Zie [Afbeelding 10](#).
- Als u een patroonfilter en filterzak gebruikt. Zie [Afbeelding 11](#).

- 1 Zet de stofzuiger uit.
- 2 Verwijder het filter en plaats het in een doos of stofzak om het te verwijderen.
- 3 Plaats het nieuwe filter.

### 6.3 De filterzak vervangen



#### OPMERKINGEN!

op! Als de filterzak in een stofzak is geplaatst die weggegooid kan worden, knoop de stofzak dan dicht, zie [Afbeelding 10](#).

- 1 Zet de stofzuiger uit.
- 2 Leeg de voorafscheider, als u deze heeft gebruikt.
- 3 Verwijder de filtermand en filterzak.
- 4 Vervang de filterzak.

### 6.4 Stofzakken vervangen

Vervang stofzakken e.d. als deze vol zijn. Hoe vaak dit gebeurt, verschilt voor elke installatie. Regelmatige controles zijn aanbevolen.

Vervang stofzakken als volgt:

- 1 Zet de stofzuiger uit.
- 2 Verwijder (en sluit) de opening van de baghouder. Wees extra voorzichtig om onnodige morsen/lekken van stof en onopzettelijke ontlading van statische elektriciteit te vermijden.
- 3 Voor bulk bags:
  - Verwijder de twee aardklemmen van de aardtags op de zak.

- Knoop de bulk bag dicht en vervang deze, zie [Afbeelding 6](#).
- Plaats de twee aardklemmen terug op de aardtags.

- 4 Maak de opening van de zak vast aan de baghouder. Voor bulkzakken, zie [Afbeelding 6](#).
- 5 Zet de stofzuiger aan.

### 6.5 De drijfbal reinigen



#### OPMERKINGEN!

Drijfbal terugplaatsen na reiniging, zie [Afbeelding 12](#).

Als de stofzuiger wordt gebruikt voor nat materiaal, moet de drijfbal eenmaal per maand worden schoongemaakt.

### 6.6 Het filterpakket vervangen



Zie [Afbeelding 2](#). De deeltjes worden op de buitenzijde van het filter verzameld. Reinigen wordt elk ander uur uitgevoerd of wanneer de zuigprestaties teruglopen. Aanbevolen wordt het hele filterpakket te vervangen. Als u slechts de zakken vervangt, moet ook de filterring worden vervangen.



## 6.7 Routinecontroles en -onderhoud

Volg de onderstaande lijst voor een routinecontrole en repareer of vervang versleten en beschadigde delen aan de binnen- en buitenkant van de stofzuiger. Zie ook [Hoofdstuk 10 Appendix A: Serviceformulier](#). Neem contact op met uw dichtstbijzijnde erkende dealer of met Nederman voor technisch advies en reserveonderdelen.

| Te controleren items                                 | Waar moet u naar kijken                                     | Onderhoud   |
|--|---|---|
| <b>VACUÛM UIT</b>                                    |   |   |
| Zuigslangen, koppelingen                             | Lekkende zuigslangen en koppelingen.                        | Vervang. Kijk voor hoe te aarden in <a href="#">Afbeelding 4</a> .      |
| Pakkingen  | Versleten, verouderde en lekkende pakkingen.                | Vervangen.  |
| Complete set filterpatronen                          | Versleten filters.  | Vervangen.  |
| Filterzak  | Volle of versleten filterzak.                               | Reinig of vervang een volle filterzak. Vervang een versleten filterzak. |
| Dempermateriaal                                      | Beschadigd dempend materiaal.                               | Vervangen.  |
| Drijfbal   | Vuile drijfbal.   | Reinig de drijfbal minstens één keer per maand.                         |
| Ejectormondstuk                                      | Vuil ejectormondstuk.                                       | Reinigen.   |
| Slijtplaat, silo                                     | Beschadigde of gerafelde rubber vulling op de slijtplaat.   | Vervang de beschadigde slijtplaat.                                      |
| Slijtplaat, korrel- en stof-scheider                 |   |   |
| Compressiekaart radio-storing                        | De bedrading op de kaart is verbrand.                       | Vervang de kaart.   |
| <b>VACUÛM AAN</b>                                    |   |   |
| Hoofdschakelaar                                      | De motoren starten niet bij gebruik van de hoofdschakelaar. | Vervang de hoofdschakelaar. Zie <a href="#">Afbeelding 13 B</a> .       |
| Indien het gespecificeerde vacuüm niet wordt bereikt | Zie <a href="#">Hoofdstuk 7 Probleemoplossing</a> .         |   |
| Abnormaal geluidsniveau.                             |   |   |

| Te controleren items  | Waar moet u naar kijken   | Onderhoud   |
|---|---|---|
| <b>VACUÛM AAN (BOVENDEKSEL VERWIJDERD)</b>  |   |   |
|  <b>WAARSCHUWING! Gevaar voor persoonlijk letsel</b><br>Raak de motor tijdens deze handeling met geen enkel gereedschap aan. |   |   |
| Motoren   | Controleer of de motoren rechtsom draaien, van bovenaf gezien.  |   |
| Thermische werking  | De motoren moeten door de thermische functie uitgeschakeld worden als de temperatuur hoger wordt dan ongev. 75°C/167°F. | Zie <a href="#">Hoofdstuk 7 Probleemoplossing</a> .   |
| <b>VACUÛM UIT (BOVEN- EN SECUNDAIRE DEKSELS VERWIJDERD)</b>   |   |   |
|  <b>WAARSCHUWING! Gevaar voor persoonlijk letsel</b><br>Haal de stekker uit het stopcontact voordat u de deksels verwijdert. |   |   |
| Kabelaansluitingen en schroeven   | Losse kabelaansluitingen en schroeven.  | Zet de kabelaansluitingen vast en haal de schroeven aan.  |
| Koolborstels  | Versleten koolborstels.   | Vervangen.<br> <b>OPMERKINGEN!</b><br>De borstels moeten na 900 bedrijfsuren vervangen worden. Zie <a href="#">Afbeelding 13 A</a> . |
| Commutator  | Verontreinigde commutator   | Maak de commutator schoon.  |
| Motor   | Weerstand in de lagers.   | Vervang de motor.   |

## 7 Probleemoplossing

| Probleem                              | HRD fout  | Oplossing   |
|---------------------------------------|---|---|
| De motor start niet                   | Elektrische voeding niet aangesloten.                 | Sluit de elektrische voeding aan.   |
|                                       | Thermoschakelaar niet gere-set of defect (T-mod).     | Demonteer het bovendeksel en reinig of vervang het koelluchtfilter. Reset de thermoschakelaar.<br>Als de thermoschakelaar defect is, neem dan contact op met de distributeur.     |
|                                       | Stroomschakelaar of kabeldefect.                      | Neem contact op met de distributeur.  |
|                                       | Compressiekaart radiostoring defect.                  | Neem contact op met de distributeur.  |
| Geen of een slechte afzuigcapaciteit. | De motor is niet juist aangesloten.                   | Controleer de aansluiting en de bedrading.  |
|                                       | De schakelaar niet volledig aangezet.                 | Zet de schakelaar aan.  |
|                                       | Verstopte zuigslang of -inlaat.                       | Neem de zuigslang los. Draai deze om en zuig in de omgekeerde richting. Gebruik een stang indien de verstopping nog niet weg is.  |
|                                       | Een of twee motoren defect.                           | Demonteer de bovendeksel, controleer de borstels en commutators. Vervang de borstels als ze versleten zijn. Neem contact op met de distributeur als de commutators zijn verbrand. |
|                                       | Verstopt filter.                                      | Zie <a href="#">Hoofdstuk 6 Onderhoud</a> .   |
|                                       | Lekkende zuigslang.                                   | Vervang de zuigslang.   |
|                                       | Lekkende pakkingen.                                   | Verwijder en vervang beschadigde neopreenpakkingen. Gebruik een geschikte tweecomponentenlijm.  |
|                                       | Uitlaatklep open.                                     | Sluit de klep.  |
| Stof in uitlaatlucht.                 | Filter ontbreekt, defect of verkeerd geïnstalleerd.   | Controleer het filter en vervang het indien nodig.  |
| Water in de afvoerlucht.              | Filtermand of drijfbal onjuist of niet geïnstalleerd. | Plaats de filtermand of drijfbal terug.   |
|                                       | Filtermand of drijfbal defect.                        | Vervangen.  |
| Abnormaal geluidsniveau.              | Lekkende pakkingen.                                   | Verwijder en vervang beschadigde neopreenpakkingen. Gebruik een geschikte tweecomponentenlijm.  |
|                                       | Geluidabsorberend materiaal defect.                   | Demonteer het bovendeksel en verwijder vuil. Vervang indien nodig beschadigd geluiddempingsmateriaal.   |
| De vacuümeenheid is oververhit.       | Defecte thermoschakelaar (T-mod).                     | Demonteer het bovendeksel en maak het koelluchtfilter schoon of vervang deze. Reset de thermoscha-  |

| Probleem | HRD fout | Oplossing   |
|----------|----------|---|
|          |          | kelaar. Als de thermoschakelaar defect is, neem dan contact op met de distributeur. |

## 8 Reserveonderdelen



### **VOORZICHTIG! Gevaar voor schade aan het materieel**

Gebruik uitsluitend originele reserveonderdelen en accessoires van Nederman.

Neem contact op met uw dichtstbijzijnde erkende dealer of met Nederman voor technisch advies en reserveonderdelen. Zie ook [www.nederman.com](http://www.nederman.com).

### 8.1 Bestellen van reserveonderdelen

Wanneer u reserveonderdelen bestelt dient u steeds het volgende te vermelden:

- Onderdeel- en controlenummer (raadpleeg het productidentificatieplaatje).

- Detailnummer en naam van het reserveonderdeel (zie [www.nederman.com/en/service/spare-part-search](http://www.nederman.com/en/service/spare-part-search)).
- Het aantal benodigde onderdelen.

## 9 Recycling

Het product werd ontworpen met recycleerbare materialen. De verschillende materiaalsoorten moeten overeenkomstig de betreffende plaatselijke wetgeving worden verwerkt. Neem contact op met de distributeur of met Nederman indien u twijfels hebt over het tot schroot verwerken van het product aan het einde van zijn levensduur.

## 10 Appendix A: Serviceformulier



### OPMERKINGEN!

Indien een inspectieresultaat (bijvoorbeeld een gemeten waarde) aanzienlijk verschilt van een vorig resultaat, zoek dan de oorzaak van dit verschil.

Kopieer de checklist voor onderhoud, vul deze in en bewaar hem als een onderhoudsverslag.

Voor waarden noteert u de waarde in de kolom resultaat, anders volstaat het dit af te vinken als het punt uitgevoerd of overwogen is.

|                         |  |
|-------------------------|--|
| Klant                   |  |
| Zuigertype/Model        |  |
| Servicedatum            |  |
| Service uitgevoerd door |  |

| Te controleren items                       | Resultaat | Gerepareerd | Vervangen | Vervangen onderdeelnummer |
|--|-----------|-------------|-----------|---------------------------|
| <b>VACUÛM UIT</b>                          |           |             |           |                           |
| Demper                                     |           |             |           |                           |
| Opvangbak                                  |           |             |           |                           |
| Afzuigwagentje                             |           |             |           |                           |
| Zuigslangen, koppelingen                   |           |             |           |                           |
| Voorafscheider/cycloon                     |           |             |           |                           |
| Accessoires                                |           |             |           |                           |
| Pakking(en)                                |           |             |           |                           |
| Deksel, vacuümkop                          |           |             |           |                           |
| Opvangbak                                  |           |             |           |                           |
| Filter(s)                                  |           |             |           |                           |
| Dempermateriaal                            |           |             |           |                           |
| Filterzak                                  |           |             |           |                           |
| Drijfbal                                   |           |             |           |                           |
| Slijtplaat, silo                           |           |             |           |                           |
| Slijtplaat, korrel- en stofscheider        |           |             |           |                           |
| <b>VACUÛM AAN (BOVEN-DEKSEL BEVESTIGD)</b> |           |             |           |                           |
| Aan/Uit-functie                            |           |             |           |                           |

| Te controleren items  | Resultaat | Gerepareerd | Vervangen | Vervangen onderdeelnummer |
|---|-----------|-------------|-----------|---------------------------|
| Vacuüm  |           |             |           |                           |
| Geluidsniveau   |           |             |           |                           |
| <b>VACUÛM AAN (BOVEN-DEKSEL VERWIJDERD)</b>                 |           |             |           |                           |
| Draairichting motoren                                       |           |             |           |                           |
| Werking thermoschakelaar                                    |           |             |           |                           |
| <b>VACUÛM UIT (BOVEN- EN SECUNDAIRE DEKSELS VERWIJDERD)</b> |           |             |           |                           |
| Aansluitingen elektrische kabels                            |           |             |           |                           |
| Koolborstels  |           |             |           |                           |
| Slijtage commutator   |           |             |           |                           |
| Slijtage motor  |           |             |           |                           |
| Compressiekaart radiostoring                                |           |             |           |                           |
| <b>ANDERE ITEMS (SPECIFICEREN)</b>                          |           |             |           |                           |
|   |           |             |           |                           |
|   |           |             |           |                           |
|   |           |             |           |                           |
|   |           |             |           |                           |
|   |           |             |           |                           |
|   |           |             |           |                           |
|   |           |             |           |                           |

## Innholdsfortegnelse

|   |     |
|---|-----|
| Figurer .....                                 | 8   |
| 1 Forord .....                                | 152 |
| 2 Sikkerhet .....                             | 152 |
| 2.1 Generelle sikkerhetsinstruksjoner .....   | 153 |
| 3 Beskrivelse .....                           | 154 |
| 3.1 Tiltent bruk .....                        | 154 |
| 3.2 Tekniske data .....                       | 154 |
| 3.2.1 Data for elektrisk vakuumenhet .....    | 154 |
| 3.2.2 Data for filterpatron .....             | 154 |
| 3.2.3 Filterposer .....                       | 155 |
| 4 Installasjon .....                          | 156 |
| 4.1 Bulkposer og holdere .....                | 156 |
| 5 Bruk .....                                  | 157 |
| 6 Vedlikehold .....                           | 157 |
| 6.1 Rengjøre filterpatronen/filterposen ..... | 158 |
| 6.1.1 Manuell returluftrengjøring .....       | 158 |
| 6.2 Skift ut filterpatronen .....             | 158 |
| 6.3 Skifte filterpose .....                   | 158 |
| 6.4 Bytte støvposer .....                     | 158 |
| 6.5 Rengjøre flottørkulen .....               | 158 |
| 6.6 Bytt filterpakken .....                   | 158 |
| 6.7 Rutineinspeksjon og service .....         | 159 |
| 7 Feilsøking .....                            | 161 |
| 8 Reservedeler .....                          | 162 |
| 8.1 Bestille reservedeler .....               | 162 |
| 9 Resirkulering .....                         | 162 |
| 10 Tillegg A: Serviceskjema .....             | 163 |

## 1 Forord

Takk for at du bruker et Nederman-produkt!

Nederman Group er en verdensledende leverandør og utvikler av produkter og løsninger for miljøteknologisektoren. Våre innovative produkter vil filtrere, rengjøre og resirkulere i de mest krevende miljøene. Produkter og løsninger vil hjelpe deg med å forbedre produktiviteten, redusere kostnadene og også redusere miljøpåvirkningen fra industrielle prosesser.

Les all dokumentasjon og produktets merkeplate før installasjon, bruk og service av produktet. Hvis du ikke finner igjen dokumentasjonen, må du umiddelbart skaffe en ny. Nederman forbeholder seg retten til, uten varsel, modifisere og forbedre sine produkter, inkludert dokumentasjonen.

Dette produktet er konstruert for å oppfylle kravene i de relevante EU-direktivene. For å opprettholde denne statusen skal installasjon, reparasjon og vedlikehold utføres av kvalifisert personell som bare bruker originale reservedeler. Ta kontakt med din nærmeste autoriserte forhandler eller Nederman for å få råd og

tips om teknisk service og for bestilling av reservedeler. Ved skade eller mangler av deler må du umiddelbart informere transportøren og din lokale Nederman-representant.

## 2 Sikkerhet

Dette dokumentet inneholder viktig informasjon som vises enten som Advarsel, Forsiktig eller Merk:



### **ADVARSEL! Fare for personskade**

Advarsler indikerer en potensiell fare for personers helse og sikkerhet, samt hvordan man kan unngå å bli utsatt for faren.



### **FORSIKTIGHET! Fare for skade på utstyr**

Forsiktig indikerer en potensiell fare for produktet, men ikke for personell, og hvordan denne faren kan unngås.



### **MERK!**















Merknader inneholder annen informasjon som brukeren bør være spesielt klar over.



## 2.1 Generelle sikkerhetsinstruksjoner

**ADVARSEL! Eksplosjonsfare**

- Ikke sug opp elementer som kan forårsake antennelse eller blokkering. Det er strengt forbudt å samle materiale som kan føre til farlige kjemiske eller termiske reaksjoner og/eller selvantennelse.
- Dersom denne enheten brukes til å suge opp farlig materiale eller befinner seg der det er slikt materiale, må du kontakte nærmeste autoriserte forhandler eller Nederman for teknisk veiledning.
- Ikke bruk støvsugeren til å samle materiale som er etsende, varmt, eksplosivt, svært brannfarlig, kjemisk ustabil, selvantennelig, eller som kan gi fra seg gnister.

| Tegn  | Beskrivelse                            | Tegn  | Beskrivelse                           |
|---|--|---|---------------------------------------|
|    | Trykk, maks 8 bar.                     |    | Omgivelsestemperatur, maks. 40°C.     |
|    | Vekselstrøm.                           |    | Bevegelig pneumatisk sylinder.        |
|   | Høyt støynivå.<br>Bruk hørselsvern.    |   | Knusningsfare.                        |
|  | Lett for å velte.                      |  | Bruk en splint.                       |
|  | Forbudt å støvsuge farlige stoffer.    |  | Må ikke settes på et ujevnt underlag. |
|  | Forbudt å støvsuge eksplosive stoffer. |  | Ikke bruk kran.                       |
|  | Forbudt å suge opp etsende midler.     |  | Må ikke sveises.                      |

NO

## 3 Beskrivelse

### 3.1 Tiltent bruk

Denne støvsugeren er lagd for å samle opp støv og kornede materialer. Den kan også konfigureres til å suge opp vått materiale. Til bruk på vått materiale leveres støvsugeren med flottørkule.

Flottørkulen kan fjernes når du samler opp tørt materiale. Se [Figur 12](#).



#### MERK!

Disse figurene er kun grunnleggende designskisser av støvsugerne. Enkelte deler kan variere mellom modellene.

### 3.2 Tekniske data

Se også den vedlagte reservedelshåndboken for beskrivelse og delenummer til reservedeler.

| Støvsuger                             |                    |
|---------------------------------------|--------------------|
| Materialbeskrivelse                   | Pulverlakkert stål |
| Materialgjenvinning (omtrentlig vekt) | 95%                |
| Omgivelsestemperatur                  | -10°C til +40°C    |
| Prosessluft (tørr) temperatur         | 0 til 60°C         |

#### 3.2.1 Data for elektrisk vakuumenhet

Se også [Figur 1](#).

| Støvsugerproducent | IP-klasse | Effekt  | Spennning | Frekvens | Maks. vakuum | Trykk  | Maks. luftstrøm      | Støynivå* |
|--------------------|-----------|---------|-----------|----------|--------------|--------|----------------------|-----------|
|                    |           | [kW]    | [V]       | [Hz]     | [mmWc]       | [-kPa] | [Nm <sup>3</sup> /h] | dB(A)     |
| NEL2R              | IP 44     | 1.7/1.6 | 230       | 50/60    | 2150         | 21,5   | 312                  | 78,7      |
| NEL3R              | IP 44     | 2.5/2.4 | 230       | 50/60    | 2150         | 21,5   | 460                  | 79,7      |
| NEL3RT             | IP 44     | 2.5/2.4 | 230       | 50/60    | 2150         | 21,5   | 460                  | 79,7      |
| NEL2               | IP 44     | 1.6/1.7 | 110       | 50/60    | 2000         | 20     | 312                  | 78,7      |
| NEL3               | IP 44     | 2.4/2.6 | 110       | 50/60    | 2000         | 20     | 460                  | 79,7      |
| NEL3T              | IP 44     | 2.4/2.6 | 110       | 50/60    | 2000         | 20     | 460                  | 79,7      |

\* Støynivå – avstand: 1,1 m - høyde: 1,6 m

#### 3.2.2 Data for filterpatron

Se også [Figur 2](#).

| Delennr. | Areal (A)         | Diаметer (D) | Lengde (L) | Materiale                                | Filterklasse** | Maks.tem | Vaskbart*** |
|----------|-------------------|--------------|------------|--|----------------|----------|-------------|
|          | [m <sup>2</sup> ] | [mm]         | [mm]       |  |                | [°C]     |             |
| 43120100 | 2,38              | 264          | 220        | Cellulose/Glassfiber/<br>Cellulose 3 lag | M              | 70       | Nei         |
| 43120101 | 2,38              | 264          | 220        | Cellulose                                | M              | 70       | Nei         |
| 43120200 | 1,56              | 264          | 220        | Cellulose                                | H13            | 70       | Nei         |

## E - Vacuum Cleaners

| Delnr.   | Areal (A)         | Diame-ter (D) | Lengde (L) | Materiale                                | Filter-klasse ** | Maks.tem | Vask-bart *** |
|----------|-------------------|---------------|------------|--|------------------|----------|---------------|
|          | [m <sup>2</sup> ] | [mm]          | [mm]       |  |                  | [°C]     |               |
| 43120201 | 1,00              | 150           | 230        | Cellulose/Glassfiber 2 lag               | H13              | 70       | Nei           |
| 43120300 | 2,38              | 264           | 220        | Polyester                                | M                | 110      | OK            |
| 43120302 | 2,38              | 264           | 220        | Antistatisk polyester                    | M                | 120      | OK            |
| 43120303 | 10,00             | 264           | 870        | Antistatisk polyester                    | M                | 120      | OK            |
| 43120304 | 2,38              | 264           | 220        | Polyester                                | M                | 110      | OK            |
| 43120400 | 0,70              | 338           | 42         | Cellulose                                | M                | 70       | Nei           |
| 43130001 | 2,38              | 264           | 220        | Cellulose                                | M                | 70       | Nei           |
| 43130100 | 2,38              | 264           | 220        | Cellulose                                | M                | 70       | Nei           |
| 43130200 | 5,40              | 264           | 470        | Cellulose                                | M                | 70       | Nei           |
| 43130201 | 5,40              | 264           | 470        | Cellulose                                | M                | 70       | Nei           |
| 43130300 | 6,90              | 264           | 600        | Cellulose                                | M                | 70       | Nei           |
| 43130301 | 6,90              | 264           | 600        | Cellulose                                | M                | 70       | Nei           |
| 43130400 | 10,00             | 264           | 870        | Cellulose                                | M                | 70       | Nei           |
| 43130401 | 10,00             | 264           | 870        | Cellulose                                | M                | 70       | Nei           |
| 43130500 | 1,56              | 264           | 220        | Cellulose/glassfiber                     | H13              | 70       | Nei           |
| 43130700 | 3,50              | 264           | 470        | Cellulose/Glassfiber/<br>Cellulose 3 lag | H13              | 70       | Nei           |
| 43130702 | 3,50              | 264           | 470        | Cellulose/Glassfiber/<br>Cellulose 3 lag | H13              | 70       | Nei           |
| 43130800 | 4,50              | 264           | 600        | Cellulose/Glassfiber/<br>Cellulose 3 lag | H13              | 70       | Nei           |
| 43130801 | 4,50              | 264           | 600        | Cellulose/Glassfiber/<br>Cellulose 3 lag | H13              | 70       | Nei           |
| 43130900 | 6,50              | 264           | 870        | Cellulose/Glassfiber/<br>Cellulose 3 lag | H13              | 70       | Nei           |
| 43130901 | 6,50              | 264           | 870        | Cellulose/Glassfiber/<br>Cellulose 3 lag | H13              | 70       | Nei           |

NO

\*\* I henhold til EN 60335-2-69/EN 1822

\*\*\* Bytt filterpatron når den har vært vasket to ganger.

### 3.2.3 Filterposer

Se også [Figur 3](#).

| Delenummer * | Areal (A)         | Materiale                  | Filterklasse ** | Maks.temp. |
|--------------|-------------------|----------------------------|-----------------|------------|
|              | [m <sup>2</sup> ] |                            |                 | [°C]       |
| 43110001     | 0,50              | Polypropylen               | M               | 70         |
| 43110100     | 0,35              | Polyester                  | M               | 120        |
| 43110200     | 0,35              | Antistatisk polyes-<br>ter | M               | 120        |
| 43110300     | 0,59              | Polyester                  | M               | 120        |
| 43110400     | 0,59              | Antistatisk polyes-<br>ter | M<br>M          | 120        |

\* Se etiketten på filteret for delenummeret.

\*\* I henhold til EN 60335-2-69

## 4 Installasjon

NO



### ADVARSEL! Fare for personskade

- Monter stasjonære støvsugere godt fast på et hardt, flatt underlag.
- Støvsugeren må ikke settes på et ujevnt eller hellende underlag.
- Bruk alltid riktig løfteutstyr og beskyttelsesutstyr når du skal montere det konfigurerte produktet.
- Bruk alltid egnet løfteutstyr når støvsugere løftes i løfteører.
- Bruk en gaffeltruck til å flytte støvsugere med stativ eller tralle, med mindre støvsugeren er utstyrt med øyebolter.
- Bruk alltid egnet løfteutstyr når støvsugere løftes i løfteører.
- Bruk en gaffeltruck til å flytte støvsugere med stativ eller tralle, med mindre støvsugeren er utstyrt med øyebolter.



### FORSIKTIGHET! Fare for skade på utstyr

- Håndtakene må ikke belastes med mer enn 75 kg. Se [Figur 16](#).
- Ikke heng opp bulkposer i hjørnestroppene. Stroppene er bare ment å hindre posen i å falle sammen. Vekten av det oppsamlede støvet/materialet må støttes av pallen.
- Hvis støvsugeren skal brukes på vått materiale, må du bruke en flottør og et filter som er beregnet på det.
- Bruk riktig filter for oppsamling av vått materiale.
- Slå av støvsugeren hvis det kommer væske eller skum ut av den.



### MERK!

- Følg lokale forskrifter og regler for alle trinn i installasjonsprosessen.
- For elektrisk tilkopling, se [Figur 5](#).

## 4.1 Bulkposer og holdere



### ADVARSEL! Fare for personskade

- Bruk alltid godkjente bulkposer.
- Kople øvre og nedre jordingsledning til posen.



### FORSIKTIGHET! Fare for skade på utstyr

Ikke heng opp bulkposer i hjørnestroppene. Stroppene er bare ment å hindre posen i å falle sammen. Vekten av det oppsamlede støvet/materialet må støttes av pallen.

Enkelte A-produkter er utstyrt med bulkposeholdere til oppsamling av materiale. Andre oppsamlingsmetoder kan benyttes dersom risikoanalysen for systemet vurderer at de er sikre.

Sett en bulkpose på en pall, og plasser den under bulkposeholderen. Spennen på bulkposeholderen fester bulkposeåpningen til holderen. Se [Figur 13 A\(A\)](#).

Fest bulkposens hjørnestropper til kjettingene på bulkposeholderen. Juster strammingen ved å flytte hurtigkoblingen opp eller ned langs kjettingen, se [Figur 13 B\(B\)](#).

## 5 Bruk



### ADVARSEL! Fare for personskade

- Vær oppmerksom på at støvsuging kan føre til statisk elektrisitet. Kontakt lokale myndigheter eller leverandøren for å få informasjon om egnede tiltak for å unngå farer.
- Denne støvsugeren må kun brukes av personell med relevant opplæring.
- Ikke bruk strømkabelen til å trekke støvsugeren.
- Sørg for at alle moduler, slanger og kabler sitter godt fast før bruk.
- Må ikke brukes dersom omgivelsestemperaturen overstiger 40 °C.
- Hold kroppen unna vakuuminntakene ved bruk av enheten.
- Bruk alltid egnet verneutstyr, som vernesko og hørselvern.
- Bruk alltid riktig verneutstyr der det er risiko for støveksponering. Se [Figur 10](#).
- Se opp for hindringer i hodehøyde for å unngå å bli sittende fast ved eller gå rett inn i dem.



### FORSIKTIGHET! Fare for skade på utstyr

- Flottøren kan fjernes når du samler opp tørt materiale.
- Bruk riktig filter for oppsamling av vått materiale.
- Slå av støvsugeren hvis det kommer væske eller skum ut av den.
- Hvis støvsugeren skal brukes på vått materiale, må du bruke en flottør og et filter som er beregnet på det.
- Sørg for at filterposen monteres på riktig måte når du bytter fra våt til tørr bruk.
- Sørg for at den manuelle utløpsventilen er lukket før støvsugeren startes. Den må ikke betjenes under bruk.
- Håndtakene må ikke belastes med mer enn 75 kg. Se [Figur 16](#).
- Ikke bruk støvsugeren hvis det er begrenset eller ingen luftstrøm. Viftmotoren kan bli overopphetet.
- Enheter på 110 V kan påvirke annet elektrisk utstyr.



### MERK!

- Flottørkulen kan fjernes når du samler opp tørt materiale. Se [Figur 12](#).
- Rengjør filteret etter hver gangs bruk.
- Hvis sugekraften er redusert, kan filteret være tilstoppet. Se [Kapitlet 6 Vedlikehold](#).
- Hvis beholderen er full, stenges sugegjennomstrømmingen av flottørkulen for suging av vått materiale. Slå av støvsugeren før beholderen tømmes.
- For best mulig resultat bør du justere sugemunnstykket etter typen og vekten på materialet som skal suges opp. Se [Figur 7](#).

Slå på støvsugeren slik:

- 1 Koble til strømforsyningen.
- 2 Slå på bryteren for å starte støvsugeren. Se [Figur 1\(A\)](#).

## 6 Vedlikehold



### ADVARSEL! Fare for personskade

- Deaktiver alltid kontrollsystemet før du kobler fra strømmen til støvsugeren.
- Kople støvsugeren fra strømtilførsel før vedlikehold eller transport. Se [Figur 1\(B\)](#).
- Sørg alltid for at kuleventilen er lukket før du kontrollerer støvsugeren. Se [Figur 1\(B\)](#).
- Bruk alltid egnet løfteutstyr når støvsugere løftes i løfteører.
- Støvsugeren må ikke settes på et ujevnt eller hellende underlag.
- Bruk en gaffeltruck til å flytte støvsugere med stativ eller tralle, med mindre støvsugeren er utstyrt med øyebolter.
- Lås hjulene på støvsugeren før service.
- Ved justerbare rammer må ikke høyden justeres mens beholderen er full.
- Bruk alltid riktig verneutstyr når det er fare for støveksponering, og ikke spre støvet utover når du rengjør eller skifter filter. Se [Figur 10](#).
- Tøm støvet i en beholder eller støvpose. Se [Figur 10](#).
- Se opp for hindringer i hodehøyde for å unngå å bli sittende fast ved eller gå rett inn i dem.



### FORSIKTIGHET! Fare for skade på utstyr

- Bruk bare originale Nederman reservedeler og tilbehør.
- Oppbevar støvsugeren i stående stilling.

NO

## 6.1 Rengjøre filterpatronen/filterposen

### **MERK!**

- Rengjør filteret etter hver gangs bruk.
- Hvis det benyttes et vaskbart filter, kan det vaskes med vaskemiddel og vann. La det lufttørke.
- Bytt filterpatron når den har vært vasket to ganger.
- Hvis filterpatronen skal legges i en støvpose for avhending, må du knyte igjen støvposen. Se [Figur 10](#).

- 1 Slå av støvsugeren.
- 2 Tøm støv fra filteret i en beholder eller støvpose.
- 3 Rengjør patronfilteret ved å slå det lett mot en hard overflate.
- 4 Rist filterposen.

### 6.1.1 Manuell returluftrengjøring

Støvsugeren bruker, avhengig av modell, en av to metoder for manuell returluftrengjøring av filtre. Se [Figur 8](#) og [Figur 9](#).

#### Metode 1

- 1 Slå på støvsugeren.
- 2 Hendelposisjon ved støvsuging [Figur 8\(A\)](#).
- 3 Flytt hendelen til posisjon [Figur 8\(B\)](#) for filterrengjøring.
- 4 Gjenta dette tre ganger.

#### Metode 2

- 1 Slå på støvsugeren.
- 2 Kople fra slangen [Figur 9\(A\)](#).
- 3 Åpne og steng lokket [Figur 9\(B\)](#).
- 4 Gjenta dette tre ganger.

## 6.2 Skift ut filterpatronen

### **MERK!**

- Hvis filteret skal legges i en støvpose for avhending, må du knyte igjen støvposen. Se [Figur 10](#).
- Ved bruk av filterpatron og filterpose. Se [Figur 11](#).

- 1 Slå av støvsugeren.
- 2 Fjern filteret, og legg det i en eske eller støvpose for avhending.
- 3 Sett inn det nye filteret.

## 6.3 Skifte filterpose

### **MERK!**

Hvis filterposen skal legges i en støvpose for avhending, må du knyte igjen støvposen, se [Figur 10](#).

- 1 Slå av støvsugeren.
- 2 Tøm forseparatoren hvis slik brukes.
- 3 Fjern filterkurven og filterposen.
- 4 Skift filterposen.

## 6.4 Bytte støvposer

Bytt støvposer når de er fulle. Hvor ofte dette skjer, varierer for hver installasjon. Regelmessige kontroller anbefales.

Bytt poser slik:

- 1 Slå av støvsugeren.
- 2 Fjern (og lukk) poseåpningen fra poseholderen. Vær spesielt oppmerksom på å unngå unødvendig søl/lekkasje av støv og utilsiktet utladning av statisk elektrisitet.
- 3 For bulk-poser:
  - Fjern de to jordklemmene fra jordplatene på posen.
  - Knyt igjen og skift ut bulkposen. Se [Figur 6](#).
  - Sett på igjen de to jordklemmene på jordplatene.
- 4 Sett poseåpningen på poseholderen. For bulkposer, se [Figur 6](#).
- 5 Slå på støvsugeren.

## 6.5 Rengjøre flottørkulen

### **MERK!**

For å sette tilbake flottørkulen etter rengjøring, se [Figur 12](#).

Hvis støvsugeren brukes til vått materiale skal flottørkulen rengjøres én gang hver måned.

## 6.6 Bytt filterpakken



Se [Figur 2](#). Partiklene samles på utsiden av filteret. Rengjøring utføres annenhver time eller når ytelsen svekkes. Det anbefales å bytte hele filterpakken. Når kun sokkene byttes, bør filterringen også byttes.

## 6.7 Rutineinspeksjon og service

Følg listen under for rutinemessig inspeksjon, og reparer eller skift ut slitte og skadde deler på støvsugerens innside og utside. Se også [Kapitlet 10 Tillegg A: Serviceskjema](#). Ta kontakt med din nærmeste autoriserte forhandler eller Nederman for råd om teknisk service eller hvis du trenger hjelp med reservedeler.

| Punkter som skal inspiseres         | Hva du skal se etter                          | Service   |
|-------------------------------------|---|---|
| <b>STØVSUGER AV</b>                 |   |   |
| Sugeslanger, koplinger              | Utette sugeslanger og koplinger.              | Skift ut. For jordingsguide se <a href="#">Figur 4</a> .              |
| Pakninger                           | Slitte, gamle og utette pakninger.            | Skift ut.   |
| Filterpatron                        | Slitte filtre.                                | Skift ut.   |
| Filterpose                          | Full eller skadd filterpose.                  | Rengjør eller skift ut en full filterpose. Skift ut skadd filterpose. |
| Lyddempermateriale                  | Skadd lyddempermateriale.                     | Skift ut.   |
| Flottørkule                         | Skitten flottørkule.                          | Rengjør flottørkulen minst én gang i måneden.                         |
| Ejektordyse                         | Skitten ejektordyse.                          | Rengjør.  |
| Sliteplate, silo                    | Skadd eller frynset gummipute på sliteplaten. | Skift ut sliteplaten.   |
| Sliteplate, smuss- og støvseparator |   |   |
| Radiostøydemperkort                 | Ledninger på kortet er brent.                 | Skift ut kortet.  |
| <b>STØVSUGER PÅ</b>                 |   |   |
| Hovedbryter                         | Motorene starter ikke med hovedbryteren.      | Skift ut hovedbryteren. Se <a href="#">Figur 13 B</a> .               |
| Hvis angitt vakuum ikke nås         | Se <a href="#">Kapitlet 7 Feilsøking</a> .    |   |
| Unormalt støynivå. Høyt støynivå.   |   |   |

NO

| Punkter som skal inspiseres  | Hva du skal se etter  | Service   |
|--|---|---|
| <b>STØVSUGER PÅ (TOPPDEKSEL FJERNET)</b>   |   |   |
|  <b>ADVARSEL! Fare for personskade</b><br>Ikke berør motoren med noe verktøy under denne operasjonen. |   |   |
| Motorer  | Kontroller at motorene går med urviseren, sett ovenfra.   | Se <a href="#">Kapitlet 7 Feilsøking</a> .  |
| Termofunksjon  | Kontroller den termisk funksjonen ved å blokkere kjøleluftinntakene med papirark. Hvis temperaturen overstiger ca. 75 °C / 167 °F uten at motorene slås av. |   |
| <b>STØVSUGER AV (TOPP- OG SEKUNDÆRDEKSLER FJERNET)</b>   |   |   |
|  <b>ADVARSEL! Fare for personskade</b><br>Koble fra strømkabelen før du fjerner dekslene.             |   |   |
| Kabelforbindelser og skruer  | Løse kabelforbindelser og skruer.   | Fest kabelforbindelsene, og trekk til skruene.  |
| Kullbørster  | Slitte kullbørster.   | Skift ut.<br> <b>MERK!</b><br>Børstene skal skiftes ut etter 900 timers bruk. Se <a href="#">Figur 13 A</a> . |
| Kommutator   | Forurenset kommutator   | Rengjør kommutatoren.   |
| Motor  | Motstand i lagrene.   | Skift ut motoren.   |

NO



## 7 Feilsøking

| Problem                           | Feil   | Løsning   |
|-----------------------------------|--|---|
| Motoren starter ikke              | Strømtilførselen er ikke tilkople                                | Kople til strømtilførselen.   |
|                                   | Termobryteren er ikke tilbakestilt, eller den er defekt (T-mod). | Demonter toppdekselet, og rengjør eller skift kjøleluftfilter. Tilbakestill termobryteren.<br>Hvis termobryteren er defekt, må du kontakte distributøren. |
|                                   | Strømbryter eller kabelen er defekt.                             | Kontakt forhandleren.   |
|                                   | Defekt kort for demping av radiostøy.                            | Kontakt forhandleren.   |
| Ingen eller dårlig sugekapasitet. | Motor ikke koplet riktig.  | Kontroller tilkopling og ledninger.   |
|                                   | Bryteren er ikke slått helt på.                                  | Slå på bryteren.  |
|                                   | Tett sugeslange eller inntak.                                    | Kople fra sugeslangen. Snu den og sug i motsatt retning. Hvis den fortsatt er tett, må tilstoppingen fjernes med en stang.                                |
|                                   | Én eller to motorer er defekte.                                  | Demonter toppdekselet, kontroller børstene og kommutatorene. Bytt børstene hvis de er utslitte. Kontakt forhandleren hvis kommutatorene er brent.         |
|                                   | Tett filter.   | Se <a href="#">Kapitlet 6 Vedlikehold</a> .   |
|                                   | Utett sugeslange.  | Skift sugeslangen.  |
|                                   | Utette pakninger.  | Ta ut og skift skadde neoprenpakninger. Bruk egnet tokomponentlim.  |
|                                   | Åpen utløpsventil.   | Steng ventilen.   |
| Støv i avtrekksluffen.            | Filter mangler, defekt eller feil installert.                    | Kontroller filteret, og skift det ut om nødvendig.  |
| Vann i avtrekksluffen.            | Filterkurv eller flottørkule er feilmontert eller ikke montert.  | Sett filterkurv eller flottørkule ordentlig på plass.   |
|                                   | Defekt filterkurv eller flottørkule.                             | Skift ut.   |
| Unormalt støynivå. Høyt støynivå. | Utette pakninger.  | Ta ut og skift skadde neoprenpakninger. Bruk egnet tokomponentlim.  |
|                                   | Defekt lydabsorpsjonsmateriale.                                  | Demonter toppdekselet og fjern smuss. Bytt ut skadet lydpendende materiale om nødvendig.  |
| Vakuumenheten er overopphetet.    | Defekt termobryter (T-mod).                                      | Demonter toppdekselet og rengjør eller bytt kjøleluftfilteret. Tilbakestill termobryteren. Hvis termobryteren er defekt, må du kontakte forhandleren.     |

## 8 Reservedeler



**FORSIKTIGHET! Fare for skade på utstyr**  
Bruk bare originale Nederman reservedeler og tilbehør.

Ta kontakt med din nærmeste autoriserte forhandler eller Nederman for råd og tips om teknisk service eller hvis du trenger hjelp med reservedeler. Se også [www.nederman.com](http://www.nederman.com).

### 8.1 Bestille reservedeler

Når du skal bestille reservedeler, må du alltid oppgi følgende:

- Dele- og kontrollnummer (se produktidentifikasjonsplaten).
- Artikkelnummer og navn på reservedelen (se [www.nederman.com/en/service/spare-part-search](http://www.nederman.com/en/service/spare-part-search)).
- Antall deler som ønskes.

## 9 Resirkulering

Produktet er konstruert slik at komponentmaterialene kan resirkuleres. De ulike materialtypene må håndteres iht. gjeldende lokale forskrifter. Ta kontakt med distributøren eller Nederman hvis du er i tvil når du skal kaste produktet etter endt levetid.

## 10 Tillegg A: Serviceskjema



### MERK!

Hvis et inspeksjonsresultat (f.eks. en målt verdi) avviker betraktelig fra et tidligere resultat, må du finne årsaken til avviket.

Kopier sjekklisten for vedlikehold, fyll den ut og oppbevar den som en serviceregistrering.

Når det gjelder verdier, skriver du verdien inn i resultatkolonnen, ellers er det nok å krysse av hvis punktet er utført eller vurdert.

|                      |  |
|----------------------|--|
| Kunde                |  |
| Støvsugertype/modell |  |
| Servicedato          |  |
| Service utført av    |  |

| Punkter som skal inspiseres          | Resultat | Reparert | Skiftet | Utskiftet delenummer |
|--------------------------------------|----------|----------|---------|----------------------|
| <b>STØVSUGER AV</b>                  |          |          |         |                      |
| Lyddemper                            |          |          |         |                      |
| Beholder                             |          |          |         |                      |
| Tralle                               |          |          |         |                      |
| Sugeslanger, koplinger               |          |          |         |                      |
| Forfilter/syklon                     |          |          |         |                      |
| Tilbehør                             |          |          |         |                      |
| Pakning(er)                          |          |          |         |                      |
| Lokk, vakuumbhode                    |          |          |         |                      |
| Beholder                             |          |          |         |                      |
| Filter/filtre                        |          |          |         |                      |
| Lyddempermateriale                   |          |          |         |                      |
| Filterpose                           |          |          |         |                      |
| Flottørkule                          |          |          |         |                      |
| Sliteplate, silo                     |          |          |         |                      |
| Sliteplate, smuss- og støvseparator  |          |          |         |                      |
| <b>STØVSUGER PÅ (TOPP-DEKSEL PÅ)</b> |          |          |         |                      |
| På-/Av-funksjon                      |          |          |         |                      |

NO

| Punkter som skal inspiseres                            | Resultat | Reparert | Skiftet | Utskiftet delenummer |
|--|----------|----------|---------|----------------------|
| Vakuum   |          |          |         |                      |
| Støynivå   |          |          |         |                      |
| <b>STØVSUGER PÅ (TOPP-DEKSEL FJERNET)</b>              |          |          |         |                      |
| Rotasjon motorer                                       |          |          |         |                      |
| Termobryterfunksjon                                    |          |          |         |                      |
| <b>STØVSUGER AV (TOPP- OG SEKUNDÆRDEKSLER FJERNET)</b> |          |          |         |                      |
| Strømkabeltilkoplinger                                 |          |          |         |                      |
| Kullbørster  |          |          |         |                      |
| Kommutatorslitasje                                     |          |          |         |                      |
| Motorslitasje  |          |          |         |                      |
| Radiostøydempingskort                                  |          |          |         |                      |
| <b>ANDRE PUNKTER (SPESIFISER)</b>                      |          |          |         |                      |
|  |          |          |         |                      |
|  |          |          |         |                      |
|  |          |          |         |                      |
|  |          |          |         |                      |
|  |          |          |         |                      |
|  |          |          |         |                      |
|  |          |          |         |                      |
|  |          |          |         |                      |

NO

## Spis treści

|   |     |
|---|-----|
| Rysunki .....   | 8   |
| 1 Wprowadzenie .....  | 166 |
| 2 Bezpieczeństwo .....  | 166 |
| 2.1 Ogólne instrukcje bezpieczeństwa .....                          | 167 |
| 3 Opis .....  | 168 |
| 3.1 Przeznaczenie urządzenia .....                                  | 168 |
| 3.2 Dane techniczne .....   | 168 |
| 3.2.1 Dane elektrycznej jednostki próżniowej .....                  | 168 |
| 3.2.2 Dane dotyczące filtra kartridżowego .....                     | 168 |
| 3.2.3 Wkłady filtracyjne .....                                      | 170 |
| 4 Instalacja .....  | 171 |
| 4.1 Worki zbiorcze i uchwyty .....                                  | 171 |
| 5 Użytkowanie .....   | 172 |
| 6 Konserwacja .....   | 173 |
| 6.1 Czyszczenie filtrów kartridżowych i wkładów filtracyjnych ..... | 173 |
| 6.1.1 Ręczne czyszczenie wstecznym podmuchem powietrza .....        | 173 |
| 6.2 Wymiana filtra kartridżowego .....                              | 173 |
| 6.3 Wymiana wkładu filtracyjnego .....                              | 174 |
| 6.4 Wymiana worków na kurz .....                                    | 174 |
| 6.5 Czyszczenie pływaka kulowego .....                              | 174 |
| 6.6 Wymiana zespołu filtra .....                                    | 174 |
| 6.7 Rutynowe kontrole i serwis .....                                | 175 |
| 7 Wykrywanie i usuwanie usterek .....                               | 177 |
| 8 Części zamienne .....   | 178 |
| 8.1 Zamawianie części zamiennych .....                              | 178 |
| 9 Recykling .....   | 178 |
| 10 Załącznik A: Formularz serwisowy .....                           | 179 |

## 1 Wprowadzenie

Dziękujemy za korzystanie z Nederman produktu!

Nederman Grupa jest wiodącym na świecie dostawcą i producentem produktów i rozwiązań dla sektora technologii środowiskowych. Nasze innowacyjne produkty mogą filtrować, czyścić i poddać recyklingowi w najbardziej wymagających środowiskach. Nederman produkty i rozwiązania pomogą Ci zwiększyć produktywność, obniżyć koszty, a także zmniejszyć wpływ procesów przemysłowych na środowisko.

Przed przystąpieniem do montażu, obsługi i serwisowania produktu uważnie zapoznaj się z wszelką dokumentacją produktu oraz z treścią jego tabliczki znamionowej. W razie zagubienia dokumentacji należy natychmiast pozyskać jej nowy egzemplarz. Firma Nederman zastrzega sobie prawo do modyfikowania i udoskonalania swoich produktów - w tym dokumentacji - bez uprzedniego powiadomienia.

Niniejsze urządzenie zostało zaprojektowane w sposób zapewniający zgodność z odpowiednimi dyrektywami WE. Utrzymanie tego stanu gwarantowane jest pod warunkiem wykonywania wszystkich prac związanych z instalacją, konserwacją i naprawami przez wykwalifikowanych pracowników oraz z wykorzystaniem wyłącznie oryginalnych części zamiennych. W ra-

zie konieczności skorzystania z pomocy serwisu technicznego i zamówienia części zamiennych skontaktuj się z firmą Nederman lub jej najbliższym autoryzowanym dystrybutorem. W przypadku uszkodzenia lub brakujących części należy natychmiast poinformować o tym lokalnego przedstawiciela firmy Nederman.

## 2 Bezpieczeństwo

Niniejszy dokument zawiera ważne informacje przedstawione w postaci ostrzeżeń, ostrzeżeń i uwag.



### **OSTRZEŻENIE! Ryzyko obrażeń ciała**

Ostrzeżenia wskazują na potencjalne zagrożenia dla zdrowia i bezpieczeństwa personelu oraz informują o sposobach unikania takich zagrożeń.



### **PRZESTROGA! Ryzyko uszkodzenia sprzętu**

„Przestrogi” wskazują potencjalne zagrożenia dla produktu, lecz nie dla personelu, oraz precyzują, jak ich uniknąć.



### **UWAGA!**

W uwagach zamieszczono inne ważne dla użytkowników informacje.

## 2.1 Ogólne instrukcje bezpieczeństwa

**OSTRZEŻENIE! Zagrożenie wybuchem**

- Nie zbieraj substancji mogących spowodować zapłon lub zatkanie urządzenia. Surowo zabrania się pobierania wszelkich materiałów mogących podlegać niebezpiecznym reakcjom chemicznym lub termicznym i/lub ulegać samozapłonowi.
- Jeżeli przewiduje się używanie urządzenia do zbierania materiałów niebezpiecznych lub znajduje się w miejscu, gdzie takie materiały występują, należy skontaktować się z najbliższym autoryzowanym dystrybutorem lub Nederman zasięgnąć porady technicznej.
- Odkurzaczka nie wolno używać do zbierania substancji żrących, gorących, wybuchowych, wysoce łatwopalnych, chemicznie nietrwałych, ulegających samozapłonowi lub mogących generować iskry.

| Podpis                      | Opis   | Podpis                    | Opis                                  |
|-----------------------------|--|---------------------------|---------------------------------------|
| <br>Max 8 bar               | Ciśnienie: maks. 8 bar                                   | <br>MAX 40°C              | Temperatura otoczenia: 40°C           |
| <br>230VAC                  | Prąd przemienny  | <br>Pneumatically powered | Poruszający się siłownik pneumatyczny |
| <br>High noise level        | Wysoki poziom hałasu.<br>Stosować środki ochrony słuchu. | <br>Risk of crushing      | Niebezpieczeństwo zmiążdżenia         |
| <br>Tipping hazard          | Łatwość przewracania się.                                | <br>No keys               | Włożyć zawleczkę                      |
| <br>No hazardous substances | Nie zbierać substancji niebezpiecznych.                  | <br>No tipping            | Nie stawiać na nierównej powierzchni. |
| <br>No explosive substances | Nie zbierać substancji wybuchowych.                      | <br>No hooks              | Nie używać suwnicy.                   |
| <br>No hot substances       | Nie zbierać substancji żrących.                          | <br>No welding            | Nie spawać.                           |

## 3 Opis

### 3.1 Przeznaczenie urządzenia

Odkurzacz będący przedmiotem niniejszej instrukcji służy do zbierania pyłu i materiałów granulowanych. Możliwe jest również skonfigurowanie go dla potrzeb zbierania mokrych substancji; w takim przypadku dostarczony odkurzacz jest wyposażony w pływak kulowy.

Pływak kulowy może być zdemontowany podczas zbierania suchego materiału. Patrz [Ilustracja 12](#).



#### UWAGA!

Powyższe ilustracje stanowią wyłącznie podstawowe schematy odkurzaczy. Indywidualne części poszczególnych modeli mogą się różnić.

### 3.2 Dane techniczne

Opisy i numery artykułów części zamiennych znajdują się również w załączonym podręczniku części zamiennych.

| Odkurzacz   |                        |
|---|------------------------|
| Opis materiału  | Stal pokryta proszkowo |
| Stopień ponownego wykorzystania materiałów (w przybliżeniu, masowo) | 95%                    |
| Temperatura otoczenia   | -10°C do +40°C         |
| Temperatura powietrza procesowego (suchego)                         | 0 do 60°C              |

PL

#### 3.2.1 Dane elektrycznej jednostki próżniowej

Zob. też [Ilustracja 1](#).

| Zespół wytwarzający podciśnienie | Stopień ochrony | Moc     | Napięcie | Częstotliwość | Maksymalne podciśnienie | Ciśnienie | Maks. przepływ powietrza | Poziom hałasu * |
|----------------------------------|-----------------|---------|----------|---------------|-------------------------|-----------|--------------------------|-----------------|
|                                  |                 | [kW]    | [V]      | [Hz]          | [mmWc]                  | [-kPa]    | [Nm <sup>3</sup> / h]    | dB(A)           |
| NEL2R                            | IP 44           | 1.7/1.6 | 230      | 50/60         | 2150                    | 21,5      | 312                      | 78,7            |
| NEL3R                            | IP 44           | 2.5/2.4 | 230      | 50/60         | 2150                    | 21,5      | 460                      | 79,7            |
| NEL3RT                           | IP 44           | 2.5/2.4 | 230      | 50/60         | 2150                    | 21,5      | 460                      | 79,7            |
| NEL2                             | IP 44           | 1.6/1.7 | 110      | 50/60         | 2000                    | 20        | 312                      | 78,7            |
| NEL3                             | IP 44           | 2.4/2.6 | 110      | 50/60         | 2000                    | 20        | 460                      | 79,7            |
| NEL3T                            | IP 44           | 2.4/2.6 | 110      | 50/60         | 2000                    | 20        | 460                      | 79,7            |

\* Poziom hałasu - odległość: 1,1 m - wysokość: 1,6 m

#### 3.2.2 Dane dotyczące filtra kartridżowego

Zob. też [Ilustracja 2](#).



## E - Vacuum Cleaners

| Nr części | Powierzchnia (A)  | Średnica (D) | Długość (L) | Materiał                                     | Klasa filtra ** | Maks. temp. | Możliwość mycia *** |
|-----------|-------------------|--------------|-------------|--|-----------------|-------------|---------------------|
|           | [m <sup>2</sup> ] | [mm]         | [mm]        |  |                 | [°C]        |                     |
| 43120100  | 2,38              | 264          | 220         | celuloza/włókno szklane/celuloza (3 warstwy) | M               | 70          | Nie                 |
| 43120101  | 2,38              | 264          | 220         | celuloza                                     | M               | 70          | Nie                 |
| 43120200  | 1,56              | 264          | 220         | celuloza                                     | H13             | 70          | Nie                 |
| 43120201  | 1,00              | 150          | 230         | celuloza/włókno szklane (2 warstwy)          | H13             | 70          | Nie                 |
| 43120300  | 2,38              | 264          | 220         | Poliester                                    | M               | 110         | OK                  |
| 43120302  | 2,38              | 264          | 220         | poliester antystatyczny                      | M               | 120         | OK                  |
| 43120303  | 10,00             | 264          | 870         | poliester antystatyczny                      | M               | 120         | OK                  |
| 43120304  | 2,38              | 264          | 220         | Poliester                                    | M               | 110         | OK                  |
| 43120400  | 0,70              | 338          | 42          | celuloza                                     | M               | 70          | Nie                 |
| 43130001  | 2,38              | 264          | 220         | celuloza                                     | M               | 70          | Nie                 |
| 43130100  | 2,38              | 264          | 220         | celuloza                                     | M               | 70          | Nie                 |
| 43130200  | 5,40              | 264          | 470         | celuloza                                     | M               | 70          | Nie                 |
| 43130201  | 5,40              | 264          | 470         | celuloza                                     | M               | 70          | Nie                 |
| 43130300  | 6,90              | 264          | 600         | celuloza                                     | M               | 70          | Nie                 |
| 43130301  | 6,90              | 264          | 600         | celuloza                                     | M               | 70          | Nie                 |
| 43130400  | 10,00             | 264          | 870         | celuloza                                     | M               | 70          | Nie                 |
| 43130401  | 10,00             | 264          | 870         | celuloza                                     | M               | 70          | Nie                 |
| 43130500  | 1,56              | 264          | 220         | Celuloza/Włókno szklane                      | H13             | 70          | Nie                 |
| 43130700  | 3,50              | 264          | 470         | celuloza/włókno szklane/celuloza (3 warstwy) | H13             | 70          | Nie                 |
| 43130702  | 3,50              | 264          | 470         | celuloza/włókno szklane/celuloza (3 warstwy) | H13             | 70          | Nie                 |
| 43130800  | 4,50              | 264          | 600         | celuloza/włókno szklane/celuloza (3 warstwy) | H13             | 70          | Nie                 |
| 43130801  | 4,50              | 264          | 600         | celuloza/włókno szklane/celuloza (3 warstwy) | H13             | 70          | Nie                 |
| 43130900  | 6,50              | 264          | 870         | celuloza/włókno szklane/celuloza (3 warstwy) | H13             | 70          | Nie                 |

PL

| Nr części | Po-<br>wierz-<br>nia (A) | Średni-<br>ca (D) | Długo-<br>ść (L) | Materiał  | Klasa fil-<br>tra ** | Maks.<br>temp. | Moż-<br>liwość my-<br>cia *** |
|-----------|--------------------------|-------------------|------------------|---|----------------------|----------------|-------------------------------|
|           | [m <sup>2</sup> ]        | [mm]              | [mm]             |   |                      | [°C]           |                               |
| 43130901  | 6,50                     | 264               | 870              | celuloza/włókno szkla-<br>ne/celuloza (3 warstwy) | H13                  | 70             | Nie                           |

\*\* Zgodnie z EN 60335-2-69/EN 1822

\*\*\* Przed wymianą filtr kartridżowy można umyć dwukrotnie.

### 3.2.3 Wkłady filtracyjne

Zob. też [Ilustracja 3](#).

| Numer części * | Po-<br>wierz-<br>nia (A) | Materiał                     | Klasa filtra ** | Maks. temp. |
|----------------|--------------------------|------------------------------|-----------------|-------------|
|                | [m <sup>2</sup> ]        |                              |                 | [°C]        |
| 43110001       | 0,50                     | polipropylen                 | M               | 70          |
| 43110100       | 0,35                     | Poliester                    | M               | 120         |
| 43110200       | 0,35                     | poliester antysta-<br>tyczny | M               | 120         |
| 43110300       | 0,59                     | Poliester                    | M               | 120         |
| 43110400       | 0,59                     | poliester antysta-<br>tyczny | M<br>M          | 120         |

\* Numer katalogowy części znajduje się na etykiecie na filtrze.

\*\* Zgodnie z EN 60335-2-69

## 4 Instalacja

- ⚠ OSTRZEŻENIE! Ryzyko obrażeń ciała**
- Jeżeli przewiduje się stosowanie odkurzacza w roli urządzenia stacjonarnego, należy solidnie przyśrubować go do twardego, płaskiego podłoża.
  - Nie stawiać odkurzacza na nierównej lub pochylej powierzchni.
  - Podczas montowania produktu skonfigurowanego zawsze posługuj się odpowiednim sprzętem do podnoszenia i stosuj odpowiednie środki ochrony indywidualnej.
  - Przy podnoszeniu odkurzacza za ucha do podnoszenia w każdym przypadku używać odpowiednich urządzeń podnoszących.
  - Do transportu odkurzacza ze stojakiem stosować podnośnik widłowy lub wózek, o ile odkurzacz nie jest wyposażony w śruby oczkowe.
  - Przy podnoszeniu odkurzacza za ucha do podnoszenia w każdym przypadku używać odpowiednich urządzeń podnoszących.
  - Do transportu odkurzacza ze stojakiem stosować podnośnik widłowy lub wózek, o ile odkurzacz nie jest wyposażony w śruby oczkowe.

- ⚠ PRZESTROGA! Ryzyko uszkodzenia sprzętu**
- Nie obciążać dźwigni ciężarem powyżej 75 kg. Patrz: [Ilustracja 16](#).
  - Worków zbiorczych nie należy wieszać za ich narożne paski. Ich zadaniem jest wyłącznie zabezpieczenie worka przed opadnięciem. Ciężar nagromadzonego pyłu/materiału musi być podparty przez paletę.
  - Przy zbieraniu wilgotnych materiałów stosować przeznaczone do tego celu pływak kulowy i filtr.
  - Należy użyć właściwego filtra do zbierania wilgotnego materiału.
  - Jeżeli z odkurzacza wydobywa się ciecz lub piana, należy go natychmiast wyłączyć.

- ⓘ UWAGA!**
- Na każdym etapie instalacji należy przestrzegać lokalnych przepisów i rozporządzeń.
  - Połączenia elektryczne, patrz [Ilustracja 5](#).

### 4.1 Worki zbiorcze i uchwyty

- ⚠ OSTRZEŻENIE! Ryzyko obrażeń ciała**
- Należy stosować wyłącznie worki zbiorcze klasy.
  - Należy podłączyć do worka górny i dolny przewód uziemienia.

- ⚠ PRZESTROGA! Ryzyko uszkodzenia sprzętu**
- Worków zbiorczych nie należy wieszać za ich narożne paski. Ich zadaniem jest wyłącznie zabezpieczenie worka przed opadnięciem. Ciężar nagromadzonego pyłu/materiału musi być podparty przez paletę.

Niektóre produkty klasy A są wyposażone w uchwyty na przeznaczone do gromadzenia materiału worki zbiorcze. Stosowanie innych metod zbierania materiału jest dozwolone pod warunkiem potwierdzenia ich bezpieczeństwa na drodze analizy zagrożeń wobec systemu.

Umieść worek zbiorczy na palecie i ustaw ją poniżej uchwytu na worek zbiorczy. Sprzączka uchwytu na worek zbiorczy mocuje otwór worka zbiorczego do uchwytu; zob. na [Ilustracja 13 A](#), pozycja A.

Przymocuj narożne paski worka zbiorczego do łańcuchów uchwytu na worek zbiorczy. Wyreguluj napięcie, przemieszczając szybkozłaczę w górę lub w dół łańcucha; zob. na [Ilustracja 13 B](#), pozycja B.

## 5 Użytkowanie



### **OSTRZEŻENIE! Ryzyko obrażeń ciała**

- Odkurzanie może powodować powstawanie ładunków elektrostatycznych. Należy skonsultować się z lokalnymi władzami lub dostawcą w celu podjęcia odpowiednich środków w celu uniknięcia ryzyka.
- Do obsługi odkurzacza będącego przedmiotem niniejszej instrukcji upoważniony jest wyłącznie odpowiednio przeszkolony personel.
- Nie należy używać kabla zasilającego do ciągnięcia odkurzacza.
- Przed przystąpieniem do użytkowania sprawdzić, czy wszystkie moduły, przewody i kable są solidnie zamocowane.
- Nie używać urządzenia w temperaturze otoczenia przekraczającej 40°C.
- Nie wolno zbliżać części ciała do podciśnieniowych otworów wlotowych uruchomionego urządzenia.
- Zawsze stosować odpowiednie wyposażenie ochronne, takie jak obuwie ochronne i środki ochrony słuchu.
- W razie niebezpieczeństwa kontaktu urządzenia z pyłem, w każdym przypadku należy stosować odpowiedni sprzęt ochrony osobistej. Patrz [Ilustracja 10](#).
- Należy uważać na przeszkody nad głową, aby nie utknąć lub nie wejść na nie.



### **PRZESTROGA! Ryzyko uszkodzenia sprzętu**

- Pływak kulowy może być zdemontowany podczas zbierania suchego materiału.
- Należy użyć właściwego filtra do zbierania wilgotnego materiału.
- Jeżeli z odkurzacza wydobywa się ciecz lub piana, należy go natychmiast wyłączyć.
- Przy zbieraniu wilgotnych materiałów stosować przeznaczone do tego celu pływak kulowy i filtr.
- Należy właściwie założyć wkład filtracyjny w przypadku przejścia z materiału mokrego na materiał suchy.
- Przed uruchomieniem odkurzacza należy upewnić się, że ręczny zawór spustowy jest zamknięty. W czasie pracy nie ma do niego dostępu.
- Nie obciążać dźwigni ciężarem powyżej 75 kg. Patrz: [Ilustracja 16](#).
- Nie wolno używać odkurzacza, jeśli przepływ powietrza jest ograniczony lub nie ma go wcale. Może dojść do przegrzania silnika wentylatora.
- Urządzenia wykorzystujące napięcie 110 V mogą wpływać na działanie innych urządzeń elektrycznych.



### **UWAGA!**

- Pływak kulowy może być zdemontowany podczas zbierania suchego materiału. Patrz [Ilustracja 12](#).
- Po każdym użyciu urządzenia należy oczyścić filtr.
- Jeśli siła ssania jest zmniejszona, filtr może być zatkany. Patrz [Rozdział 6 Konserwacja](#).
- W przypadku zbierania mokrego materiału wypełnienie pojemnika skutkuje odcięciem przepływu ssania przez pływak kulowy. Przed przystąpieniem do opróżniania pojemnika należy wyłączyć odkurzacz.
- Aby uzyskać najlepsze wyniki, należy wyregulować głowicę zasysającą w zależności od rodzaju i masy odkurzanego materiału. Patrz [Ilustracja 7](#).

Uruchomić odkurzacz, postępując w następujący sposób:

- 1 Podłączyć zasilanie prądem elektrycznym.
- 2 Włączyć przełącznik, aby uruchomić odkurzacz. Patrz [Ilustracja 1\(A\)](#).

## 6 Konserwacja



### **OSTRZEŻENIE! Ryzyko obrażeń ciała**

- Przed odłączeniem zasilania odkurzacza należy zawsze wyłączyć układ sterowania.
- Na czas transportu lub wykonywania jakichkolwiek czynności serwisowych odłączać odkurzacza od zasilania elektrycznego. Patrz [Ilustracja 1](#) (B).
- Przed przystąpieniem do sprawdzania odkurzacza zawsze należy upewnić się, czy zawór kulowy jest zamknięty. Patrz [Ilustracja 1](#) (B).
- Przy podnoszeniu odkurzacza za ucha do podnoszenia w każdym przypadku używać odpowiednich urządzeń podnoszących.
- Nie stawiać odkurzacza na nierównej lub pochylej powierzchni.
- Do transportu odkurzacza ze stojakiem stosować podnośnik widłowy lub wózek, o ile odkurzacza nie jest wyposażony w śruby oczkowe.
- Przed przystąpieniem do konserwacji, zablokować koła odkurzacza.
- W przypadku regulowanych ram nie należy dostosowywać wysokości, gdy zbiornik jest napełniony materiałem.
- W razie niebezpieczeństwa kontaktu urządzenia z pyłem, w każdym przypadku należy stosować odpowiedni sprzęt ochrony osobistej i nie dopuszczać do rozprzestrzeniania się pyłu podczas czyszczenia lub wymiany filtrów. Patrz [Ilustracja 10](#).
- Pył należy usuwać do odpowiedniego pojemnika lub worka na pył. Patrz [Ilustracja 10](#).
- Należy uważać na przeszkody nad głową, aby nie utknąć lub nie wejść na nie.



### **PRZESTROGA! Ryzyko uszkodzenia sprzętu**

- Należy używać wyłącznie oryginalnych części zamiennych firmy Nederman.
- Odkurzacza należy przechowywać w pozycji stojącej.

## 6.1 Czyszczenie filtrów kartridżowych i wkładów filtracyjnych



### **UWAGA!**

- Po każdym użyciu urządzenia należy oczyścić filtr.
- Filtry nadające się do mycia należy czyścić wodą z dodatkiem środka myjącego oraz pozostawiać do wyschnięcia na powietrzu.
- Przed wymianą filtr kartridżowy można umyć dwukrotnie.
- Jeśli filtr kasetowy jest umieszczony w worku na kurz w celu utylizacji, należy zawiązać worek na kurz. Patrz [Ilustracja 10](#).

- 1 Wyłączyć odkurzacza.
- 2 Opróżnić filtr z pyłu do pojemnika lub worka na kurz.
- 3 Oczyścić filtr kartridżowy, lekko uderzając nim o twardą powierzchnię.
- 4 Potrząsnąć workiem filtracyjnym.

### **6.1.1 Ręczne czyszczenie wstecznym podmuchaem powietrza**

W zależności od modelu, odkurzacza może wykorzystywać jedną lub dwie metody ręcznego czyszczenia filtrów wstecznym podmuchaem powietrza; zob. na [Ilustracja 8](#) i [Ilustracja 9](#).

#### **Metoda 1**

- 1 Uruchomić odkurzacza.
- 2 Odkurzaniu odpowiada pozycja A dźwigni przedstawiona na Rysunku [Ilustracja 8](#).
- 3 Aby oczyścić filtr, przestaw dźwignię do pozycji B przedstawionej na Rysunku [Ilustracja 8](#).
- 4 Powtórz tę sekwencję trzykrotnie.

#### **Metoda 2**

- 1 Uruchomić odkurzacza.
- 2 Odłącz przewód; patrz: Rysunek [Ilustracja 9](#), pozycja A.
- 3 Otwórz i zamknij pokrywę; patrz: Rysunek [Ilustracja 9](#), pozycja B.
- 4 Powtórz tę sekwencję trzykrotnie.

## 6.2 Wymiana filtra kartridżowego



### **UWAGA!**

- Jeżeli filtr zostaje usunięty z worka na pył, należy zawiązać worek. Patrz [Ilustracja 10](#).
- Sposób użycia filtra kartridżowego i wkładu filtracyjnego. Patrz [Ilustracja 11](#).

- 1 Wyłączyć odkurzacza.
- 2 Wyjąć filtr i umieścić go w pudełku lub worku na kurz w celu utylizacji.
- 3 Załóż nowy filtr.

### 6.3 Wymiana wkładu filtracyjnego



#### UWAGA!

Jeśli worek filtracyjny jest umieszczany w worku na pył w celu utylizacji, należy zawiązać worek na pył, patrz [ilustracja 10](#).

- 1 Wyłączyć odkurzacz.
- 2 Opróżnij separator wstępny, o ile dotyczy.
- 3 Wyjmij kosz filtra i wkład filtracyjny.
- 4 Wymiana wkładu filtracyjnego.

### 6.4 Wymiana worków na kurz

Worki na kurz wymieniać, gdy zostaną wypełnione. Wymagana częstotliwość wymiany różni się w zależności od instalacji. Zaleca się regularne przeprowadzanie kontroli.

Worki na kurz wymieniać w następujący sposób:

- 1 Wyłącz odkurzacz.
- 2 Wyjmij otwór worka z uchwytu na worek i zamknij otwór. Zachowaj szczególną ostrożność: nie dopuść do wydostania się pyłu ani do przypadkowego wyładowania elektrostatycznego.
- 3 W przypadku worków zbiorczych:

- Zdejmij dwa zaciski uziomowe ze znaczników uziemienia na worku.
  - Zawiąż wypełniony worek zbiorczy i załóż nowy; zob. na [ilustracja 6](#).
  - Przymocować dwa zaciski uziemiające do znaczników uziemienia.
- 4 Zamocuj otwór worka do uchwytu worka. Dla worków pakowanych zbiorczo, patrz [ilustracja 6](#).
  - 5 Uruchomić odkurzacz.

### 6.5 Czyszczenie pływak kulowego



#### UWAGA!

Aby umieścić pływak kulowy z powrotem po czyszczeniu, patrz [ilustracja 12](#).

Jeżeli odkurzacz wykorzystuje się do zbierania mokrego materiału, pływak kulowy należy czyścić raz w miesiącu.



### 6.6 Wymiana zespołu filtra

Patrz: [ilustracja 2](#). Częstki gromadzą się na zewnątrz filtra. Czyszczenie odbywa się co drugą godzinę lub gdy sprawność odkurzacza ulegnie pogorszeniu. Zaleca się wymienianie zespołu filtra w całości. Wraz z kieszeniami filtracyjnymi należy wymieniać pierścień filtra.

## 6.7 Rutynowe kontrole i serwis

Postępuj zgodnie z poniższą listą, aby rutynowo sprawdzać i naprawiać lub wymieniać zużyte i uszkodzone części wewnątrz i na zewnątrz odkurzacza. Patrz także [Rozdział 10 Załącznik A: Formularz serwisowy](#). Należy skontaktować się z najbliższym autoryzowanym dystrybutorem lub Nederman w celu uzyskania porady dotyczącej serwisu technicznego, lub jeśli potrzebujesz pomocy z częściami zamiennymi.

| Kontrolowana pozycja                                      | Poszukiwane usterki  | Czynności serwisowe   |
|---|--|---|
| <b>KONTROLE PRZEPROWADZANE PRZY WYŁĄCZONYM ODKURZACZU</b> |  |   |
| Przewody próżniowe i złączki                              | Nieszczelność przewodów próżniowych i złączek.                     | Wymienić. Uziemienie, patrz <a href="#">Ilustracja 4</a> .  |
| Uszczelki   | Zużycie, oznaki starzenia i nieszczelności uszczelki.              | Wymienić.   |
| filtr kartridżowy   | zużycie filtrów  | Wymienić.   |
| Wkład filtracyjny   | wypełnienie lub rozdarcie wkładów filtracyjnych                    | Jeżeli wkład filtracyjny jest pełny, oczyść go lub wymień. Jeżeli wkład filtracyjny jest rozdarty, wymień go. |
| Materiał tłumika  | uszkodzenie materiału wyciszającego                                | Wymienić.   |
| Pływak kulowy   | zabrudzenie pływaka kulowego                                       | Czyścić pływak kulowy nie rzadziej niż raz w miesiącu.  |
| Dysza strumienicy ssącej                                  | Zabrudzenie dyszy strumienicy ssącej.                              | Oczyścić.   |
| Płyta ścierna zbiornika                                   | Uszkodzenie lub wystrzępienie gumowej podkładki płyty ściernej.    | Wymień płytę ścierną.   |
| płyta ścierna separatora piasku, żwiru i pyłu             |  |   |
| Karta tłumienia zakłóceń radiowych                        | Przepalenie okablowania karty                                      | Wymień kartę.   |
| <b>KONTROLE PRZEPROWADZANE PRZY WŁĄCZONYM ODKURZACZU</b>  |  |   |
| przełącznik główny  | obsługa przełącznika głównego nieskutkująca uruchamianiem silników | Wymień przełącznik główny. Patrz <a href="#">Ilustracja 13 B</a> .  |
| nieosiągnięcie znamionowego podciśnienia                  | Patrz <a href="#">Rozdział 7 Wykrywanie i usuwanie usterek</a> .   |   |
| Poziom hałasu jest zbyt wysoki.                           |  |   |

| Kontrolowana pozycja   | Poszukiwane usterki   | Czynności serwisowe   |
|--|---|---|
| <b>KONTROLE PRZEPROWADZANE PRZY WŁĄCZONYM ODKURZACZU ZE ZDJĘTĄ GÓRNĄ POKRYWĄ</b>   |   |   |
|  <b>OSTRZEŻENIE! Ryzyko obrażeń ciała</b><br>Podczas wykonywania tej czynności nie wolno dotykać silnika żadnym narzędziem. |   |   |
| silniki  | Sprawdź, czy obroty silników następują zgodnie z kierunkiem ruchu wskazówek zegara (patrząc z góry).  | Patrz <a href="#">Rozdział 7 Wykrywanie i usuwanie usterek</a> .  |
| wyłącznik termiczny  | Należy sprawdzać funkcję termiczną, blokując wloty powietrza chłodzącego kartkami papieru. Jeśli temperatura przekroczy około 75°C/167°F bez wyłączenia silników. |   |
| <b>KONTROLE PRZEPROWADZANE PRZY WYŁĄCZONYM ODKURZACZU ZE ZDJĘTAMI POKRYWAMI GÓRNĄ I POMOCNICZYMI</b>   |   |   |
|  <b>OSTRZEŻENIE! Ryzyko obrażeń ciała</b><br>Odłączyć kabel zasilający przed zdjęciem pokryw.                               |   |   |
| śruby i połączenia kabli   | złuzowanie śrub i połączeń kabli  | Popraw mocowanie połączeń kabli i dokręć śruby.   |
| Szczotki węglowe   | Zużycie szczotek węglowych.   | Wymienić.<br> <b>UWAGA!</b><br>Szczotki należy wymienić po 900 godzinach użytkowania. Patrz <a href="#">Ilustracja 13 A</a> . |
| komutator  | Zanieczyszczony komutator   | Wyczyść komutator.  |
| Silnik   | Opór w łożyskach.   | Wymień silnik.  |



## 7 Wykrywanie i usuwanie usterek

| Problem                                 | Błąd HRD   | Rozwiązanie  |
|---|--|--|
| Silnik nie uruchamia się.               | Zasilanie elektryczne nie jest podłączone.   | Doprowadź zasilanie elektryczne.   |
|   | Wyłącznik termiczny nie został zresetowany lub jest uszkodzony (moduł T).                          | Zdemontować górną pokrywę i wyczyścić lub wymienić filtr powietrza chłodzącego. Zresetować wyłącznik termiczny.<br>Jeśli wyłącznik termiczny jest uszkodzony, należy skontaktować się z dystrybutorem. |
|   | Uszkodzony wyłącznik zasilania lub kabel.  | Skontaktuj się z dystrybutorem.  |
|   | Uszkodzenie karty tłumienia zakłóceń radiowych.  | Skontaktuj się z dystrybutorem.  |
| Ssanie jest słabe lub nie występuje.    | Któryś z silników został podłączony nieprawidłowo.   | Sprawdź połączenia i okablowanie.  |
|   | Przełącznik nie jest całkowicie włączony.  | Włączyć przełącznik.   |
|   | Doszło do zatkania przewodu próżniowego lub otworu wlotowego.                                      | Odłączyć wąż ssący. Obrócić i odessać w przeciwnym kierunku. Jeśli nadal jest zatkany, odetkać go za pomocą pręta.   |
|   | Powstała usterka w jednym lub w dwóch silnikach.   | Zdemontować pokrywę górną, sprawdzić szczotki i komutatory. Wymienić szczotki, jeśli są zużyte. Skontaktować się z dystrybutorem, jeśli komutatory są spalone.   |
|   | Doszło do zatkania filtra.   | Patrz <a href="#">Rozdział 6 Konserwacja</a> .   |
|   | Przewód próżniowy jest nieuszczelny.   | Wymienić wąż ssący.  |
|   | Uszczelki są nieuszczelne.   | Wyjmij wszelkie uszkodzone uszczelki neoprenowe i zastąp je nowymi. Użyj odpowiedniego do tego celu kleju dwuskładnikowego.  |
|   | Zawór upustowy jest otwarty.   | Zamknij zawór.   |
| W wywiewanym powietrzu obecny jest pył. | Brak filtra, uszkodzenie lub nieprawidłowy montaż.   | Sprawdzić filtr i w razie potrzeby wymienić.   |
| Woda w powietrzu wywiewanym.            | Kosz filtra lub pływak kulowy jest zainstalowany nieprawidłowo lub wcale nie został zainstalowany. | Włóż kosz filtra lub pływak kulowy.  |
|   | Doszło do uszkodzenia kosza filtra lub pływaka kulowego.   | Wymienić.  |

| Problem                              | Błąd HRD  | Rozwiązanie  |
|--------------------------------------|---|--|
| Poziom hałasu jest zbyt wysoki.      | Uszczelki są nieszczelne.                         | Wyjmij wszelkie uszkodzone uszczelki neoprenowe i zastąp je nowymi. Użyj odpowiedniego do tego celu kleju dwuskładnikowego.                                    |
|                                      | Doszło do uszkodzenia materiału dźwiękochłonnego. | Zdemontować górną pokrywę i usunąć zanieczyszczenia. W razie potrzeby wymienić uszkodzony materiał tłumiący.   |
| Jednostka próżniowa jest przegrzana. | Uszkodzony wyłącznik termiczny (moduł T).         | Zdemontować pokrywę górną, sprawdzić szczotki i komutatory. Wymienić szczotki, jeśli są zużyte. Skontaktować się z dystrybutorem, jeśli komutatory są spalone. |

## 8 Części zamienne



### **PRZESTROGA! Ryzyko uszkodzenia sprzętu**

Należy używać wyłącznie oryginalnych części zamiennych firmy Nederman.

W razie konieczności uzyskania wskazówek dotyczących serwisu technicznego lub pomocy w sprawie części zamiennych, skontaktuj się z firmą Nederman lub jej najbliższym autoryzowanym dystrybutorem. Patrz również: [www.nederman.com](http://www.nederman.com).

### 8.1 Zamawianie części zamiennych

W przypadku zamawiania części zawsze należy podać następujące informacje:

- Numer części i numer kontrolny (patrz: tabliczka znamionowa produktu).
- Numer szczegółowy i nazwę części zamiennej (patrz: [www.nederman.com/en/service/spare-part-search](http://www.nederman.com/en/service/spare-part-search)).
- Wymagana ilość części.

## 9 Recykling

Produkt został zaprojektowany w taki sposób, aby możliwe było powtórne przetworzenie materiałów użytych do produkcji jego elementów. Z materiałami różnego rodzaju należy postępować zgodnie z właściwymi przepisami miejscowymi. W razie wątpliwości podczas utylizowania produktu po zakończeniu okresu jego eksploatacji skontaktuj się z firmą Nederman lub jej dystrybutorem.

## 10 Załącznik A: Formularz serwisowy



### UWAGA!

Jeśli wynik przeglądu (na przykład zmierzona wartość) znacznie odbiega od poprzedniego wyniku, należy znaleźć przyczynę zaistniałej różnicy.

Skopiuj listę kontrolną instalacji, wypełnij ją i zachowaj jako zapis serwisowy.

W przypadku wartości zapisz wartość z kolumny z wynikami. W przeciwnym wypadku, jeśli pozycja została wykonana lub uwzględniona, wystarczające jest zaznaczenie.

|                              |  |
|------------------------------|--|
| Klient                       |  |
| Typ i model odkurzacza       |  |
| Data przeprowadzenia serwisu |  |
| Serwis przeprowadził(a)      |  |

| Kontrolowana pozycja  | Wynik | Naprawa | Wymiana | Numer wymienionej części |
|---|-------|---------|---------|--------------------------|
| <b>KONTROLE PRZEPROWADZANE PRZY WYŁĄCZONYM ODKURZACZU</b>                         |       |         |         |                          |
| Tłumik  |       |         |         |                          |
| Pojemnik  |       |         |         |                          |
| Wózek   |       |         |         |                          |
| Przewody próżniowe i złączki  |       |         |         |                          |
| Separator wstępny/cyklon  |       |         |         |                          |
| Akcesoria   |       |         |         |                          |
| Uszczelki   |       |         |         |                          |
| Pokrywa głowicy próżniowej  |       |         |         |                          |
| Pojemnik  |       |         |         |                          |
| Filtry  |       |         |         |                          |
| Materiał tłumika  |       |         |         |                          |
| Wkład filtracyjny   |       |         |         |                          |
| Pływak kulowy   |       |         |         |                          |
| Płyta ścierna zbiornika   |       |         |         |                          |
| płyta ścierna separatora piasku, żwiru i pyłu                                     |       |         |         |                          |
| <b>KONTROLE PRZEPROWADZANE PRZY WŁĄCZONYM ODKURZACZU Z ZAŁOŻONĄ GÓRNĄ POKRYWĄ</b> |       |         |         |                          |

| Kontrolowana pozycja   | Wynik | Naprawa | Wymiana | Numer wymienionej części |
|--|-------|---------|---------|--------------------------|
| Funkcja włączania/wyłączania   |       |         |         |                          |
| Podciśnienie   |       |         |         |                          |
| Poziom hałasu  |       |         |         |                          |
| <b>KONTROLE PRZEPROWADZANE PRZY WŁĄCZONYM ODKURZACZU ZE ZDJĘTĄ GÓRNĄ POKRYWĄ</b>                     |       |         |         |                          |
| Obroty silników  |       |         |         |                          |
| Działanie wyłącznika termicznego   |       |         |         |                          |
| <b>KONTROLE PRZEPROWADZANE PRZY WYŁĄCZONYM ODKURZACZU ZE ZDJĘTYMI POKRYWAMI GÓRNĄ I POMOCNICZYMI</b> |       |         |         |                          |
| Połączenia kabli elektrycznych   |       |         |         |                          |
| Szczotki węglowe   |       |         |         |                          |
| Zużycie komutatora   |       |         |         |                          |
| Zużycie silnika  |       |         |         |                          |
| Karta tłumienia zakłóceń radiowych   |       |         |         |                          |
| <b>INNE POZYCJE (WYSZCZEGÓLNIĆ)</b>  |       |         |         |                          |
|  |       |         |         |                          |
|  |       |         |         |                          |
|  |       |         |         |                          |
|  |       |         |         |                          |
|  |       |         |         |                          |
|  |       |         |         |                          |
|  |       |         |         |                          |

## Cuprins

|   |     |
|---|-----|
| Figurile .....  | 8   |
| 1 Prefață .....   | 182 |
| 2 Siguranță .....                                       | 182 |
| 2.1 Instrucțiuni generale de siguranță .....            | 183 |
| 3 Descriere .....                                       | 184 |
| 3.1 Utilizarea preconizată .....                        | 184 |
| 3.2 Date tehnice .....                                  | 184 |
| 3.2.1 Date despre unitatea electrică de aspirare .....  | 184 |
| 3.2.2 Date despre cartușul de filtru .....              | 184 |
| 3.2.3 Saci de filtru .....                              | 186 |
| 4 Instalare .....                                       | 186 |
| 4.1 Saci și suporturi .....                             | 186 |
| 5 Utilizare .....                                       | 187 |
| 6 Întreținere .....                                     | 188 |
| 6.1 Curățați cartușul/sacul de filtru .....             | 188 |
| 6.1.1 Curățare manuală cu flux de aer inversat .....    | 188 |
| 6.2 Înlocuiți cartușul de filtru .....                  | 188 |
| 6.3 Schimbați sacul de filtru .....                     | 189 |
| 6.4 Schimbarea sacilor de praf .....                    | 189 |
| 6.5 Curățați flotorul .....                             | 189 |
| 6.6 Înlocuiți pachetul de filtre .....                  | 189 |
| 6.7 Inspecțiile și lucrările de service de rutină ..... | 190 |
| 7 Depanarea .....                                       | 192 |
| 8 Piese de schimb .....                                 | 193 |
| 8.1 Comanda pieselor de schimb .....                    | 193 |
| 9 Reciclarea .....                                      | 193 |
| 10 Anexa A: Formular de service .....                   | 194 |

## 1 Prefață

Vă mulțumim că ați folosit un produs Nederman!

Grupul Nederman este un furnizor și dezvoltator mondial de produse și soluții pentru sectorul tehnologiilor de mediu. Produsele noastre inovatoare vor filtra, curăța și recicla în cele mai exigente medii. Produsele și soluțiile Nederman vă vor ajuta să vă îmbunătățiți productivitatea, să reduceți costurile și, de asemenea, să reduceți impactul asupra mediului în urma proceselor industriale.

Citiți cu atenție acest manual înainte de a instala, a utiliza și a efectua lucrări de service asupra acestui produs. În cazul pierderii manualului, procurați imediat un alt exemplar. Nederman își rezervă dreptul de a-și modifica și de a-și îmbunătăți produsele, inclusiv documentația acestora, fără anunț prealabil.

Acest produs a fost proiectat astfel încât să respecte cerințele directivelor CE corespunzătoare. Pentru a asigura în permanență acest statut, toate lucrările de instalare, întreținere și reparație vor fi efectuate de persoane calificate, folosind piese de schimb originale. Contactați Nederman sau cel mai apropiat distribu-

itor autorizat pentru asistență tehnică și pentru achiziționare piese de schimb. În cazul în care observați că unele piese sunt deteriorate sau lipsesc, anunțați imediat transportatorul și reprezentantul local Nederman.

## 2 Siguranță

Acest document conține informații importante, care sunt prezentate ca avertizări, atenționări sau note. Consultați exemplele de mai jos:



### **AVERTIZARE! Pericol de vătămare**

Avertizările indică un pericol pentru sănătatea și siguranța personalului, precum și metoda de prevenire corespunzătoare.



### **PRUDENTĂ! Risc de deteriorare a echipamentului**

Atenționările indică o situație periculoasă pentru produs, dar nu pentru personal, precum și metoda de prevenire corespunzătoare.



### **NOTĂ!**

Notele conțin informații importante pentru personal.

## 2.1 Instrucțiuni generale de siguranță

**AVERTIZARE! Pericol de explozie**

- Nu aspirați articole care pot provoca incendii sau pot bloca aspiratorul. Colectarea materialelor care provoacă reacții chimice ori termice și/sau se autoaprind.
- Dacă acest produs urmează să fie utilizat pentru colectarea unor materiale periculoase sau să fie amplasat în apropierea unor asemenea materiale, luați legătura cu cel mai apropiat distribuitor autorizat sau cu Nederman pentru indicații tehnice.
- Nu aspirați materiale caustice, fierbinți, explozive, inflamabile, instabile chimic, care se autoaprind sau care scot scântei.

| Semn          | Descriere  | Semn         | Descriere                                    |
|---------------|--|--------------|--|
| <br>Max 8 bar | Presiune, maximum 8 bari                         | <br>MAX 40°C | Temperatura mediului, max. 40°C.             |
|               | Curent alternativ.                               |              | Cilindru pneumatic mobil.                    |
|               | Nivel de zgomot ridicat.<br>Utilizați antifoane. |              | Risc de strivire.                            |
|               | Se răstoarnă ușor.                               |              | Utilizați un cui spintecat.                  |
|               | Nu aspirați materiale periculoase.               |              | Nu așezați pe suprafețe care nu sunt netede. |
|               | Nu aspirați materiale explozive.                 |              | Nu utilizați macara.                         |
|               | Nu aspirați substanțe caustice.                  |              | Nu sudați.                                   |

## 3 Descriere

### 3.1 Utilizarea preconizată

Acest aspirator a fost proiectat pentru aspirarea prafului și a granulelor. Se poate configura și pentru aspirarea materialelor umede. Pentru a permite aspirarea materialelor umede, aspiratorul se livrează cu un flotor.

Flotorul poate fi îndepărtat la colectarea de material uscat. Consultați [Figura 12](#).



#### NOTĂ!

Figurile de mai sus sunt numai scheme de modele simple pentru aspiratoare. Piesele separate ale diferitelor modele pot să difere.

### 3.2 Date tehnice

De asemenea, consultați Manualul de piese de schimb atașat. Acesta conține descrierile și codurile pieselor de schimb.

| Aspirator                                       |                                |
|---|--------------------------------|
| Descrierea materialului                         | Oțel acoperit prin pulverizare |
| Reciclarea materialelor (greutate aproximativă) | 95%                            |
| Temperatura mediului                            | între -10°C și +40°C           |
| Temperatura aerului (uscat) de procesare        | între 0 și 60°C                |

#### 3.2.1 Date despre unitatea electrică de aspirare

Consultați și [Figura 1](#).

| Genera-<br>tor de<br>vid | Clasă de<br>protec-<br>ție IP | Putere  | Tensiune | Frecvență | Presiune<br>maximă | vid    | Debit<br>maxim<br>de aer | Nivel<br>de zgomot * |
|--------------------------|-------------------------------|---------|----------|-----------|--------------------|--------|--------------------------|----------------------|
|                          |                               | [kw]    | [V]      | [Hz]      | [mmWc]             | [-kPa] | [Nm <sup>3</sup> /<br>h] | dB(A)                |
| NEL2R                    | IP 44                         | 1.7/1.6 | 230      | 50/60     | 2150               | 21,5   | 312                      | 78,7                 |
| NEL3R                    | IP 44                         | 2.5/2.4 | 230      | 50/60     | 2150               | 21,5   | 460                      | 79,7                 |
| NEL3RT                   | IP 44                         | 2.5/2.4 | 230      | 50/60     | 2150               | 21,5   | 460                      | 79,7                 |
| NEL2                     | IP 44                         | 1.6/1.7 | 110      | 50/60     | 2000               | 20     | 312                      | 78,7                 |
| NEL3                     | IP 44                         | 2.4/2.6 | 110      | 50/60     | 2000               | 20     | 460                      | 79,7                 |
| NEL3T                    | IP 44                         | 2.4/2.6 | 110      | 50/60     | 2000               | 20     | 460                      | 79,7                 |

\* Nivel de zgomot: distanța: 1,1 m, înălțimea: 1,6 m

#### 3.2.2 Date despre cartușul de filtru

Consultați și [Figura 2](#).

| Cod arti-<br>col | Supra-<br>față (A) | Diame-<br>tru (D) | Lungi-<br>me (L) | Material  | Clasa de<br>filtru ** | Tempe-<br>ratură<br>maximă | Lava-<br>bil *** |
|------------------|--------------------|-------------------|------------------|---|-----------------------|----------------------------|------------------|
|                  | [m <sup>2</sup> ]  | [mm]              | [mm]             |   |                       | [°C]                       |                  |
| 43120100         | 2,38               | 264               | 220              | Celuloză/Fibră de sti-<br>clă/Celuloză 3 straturi | M                     | 70                         | Nu               |



## E - Vacuum Cleaners

| Cod articol | Suprafață (A)     | Diametru (D) | Lungime (L) | Material                                     | Clasa de filtru ** | Temperatură maximă | Lavabil *** |
|-------------|-------------------|--------------|-------------|--|--------------------|--------------------|-------------|
|             | [m <sup>2</sup> ] | [mm]         | [mm]        |  |                    | [°C]               |             |
| 43120101    | 2,38              | 264          | 220         | Celuloză                                     | M                  | 70                 | Nu          |
| 43120200    | 1,56              | 264          | 220         | Celuloză                                     | H13                | 70                 | Nu          |
| 43120201    | 1,00              | 150          | 230         | Celuloză/Fibră de sticlă 2 straturi          | H13                | 70                 | Nu          |
| 43120300    | 2,38              | 264          | 220         | Poliester                                    | M                  | 110                | OK          |
| 43120302    | 2,38              | 264          | 220         | Poliester antistatic                         | M                  | 120                | OK          |
| 43120303    | 10,00             | 264          | 870         | Poliester antistatic                         | M                  | 120                | OK          |
| 43120304    | 2,38              | 264          | 220         | Poliester                                    | M                  | 110                | OK          |
| 43120400    | 0,70              | 338          | 42          | Celuloză                                     | M                  | 70                 | Nu          |
| 43130001    | 2,38              | 264          | 220         | Celuloză                                     | M                  | 70                 | Nu          |
| 43130100    | 2,38              | 264          | 220         | Celuloză                                     | M                  | 70                 | Nu          |
| 43130200    | 5,40              | 264          | 470         | Celuloză                                     | M                  | 70                 | Nu          |
| 43130201    | 5,40              | 264          | 470         | Celuloză                                     | M                  | 70                 | Nu          |
| 43130300    | 6,90              | 264          | 600         | Celuloză                                     | M                  | 70                 | Nu          |
| 43130301    | 6,90              | 264          | 600         | Celuloză                                     | M                  | 70                 | Nu          |
| 43130400    | 10,00             | 264          | 870         | Celuloză                                     | M                  | 70                 | Nu          |
| 43130401    | 10,00             | 264          | 870         | Celuloză                                     | M                  | 70                 | Nu          |
| 43130500    | 1,56              | 264          | 220         | Celuloză/fibră de sticlă                     | H13                | 70                 | Nu          |
| 43130700    | 3,50              | 264          | 470         | Celuloză/Fibră de sticlă/Celuloză 3 straturi | H13                | 70                 | Nu          |
| 43130702    | 3,50              | 264          | 470         | Celuloză/Fibră de sticlă/Celuloză 3 straturi | H13                | 70                 | Nu          |
| 43130800    | 4,50              | 264          | 600         | Celuloză/Fibră de sticlă/Celuloză 3 straturi | H13                | 70                 | Nu          |
| 43130801    | 4,50              | 264          | 600         | Celuloză/Fibră de sticlă/Celuloză 3 straturi | H13                | 70                 | Nu          |
| 43130900    | 6,50              | 264          | 870         | Celuloză/Fibră de sticlă/Celuloză 3 straturi | H13                | 70                 | Nu          |
| 43130901    | 6,50              | 264          | 870         | Celuloză/Fibră de sticlă/Celuloză 3 straturi | H13                | 70                 | Nu          |

\*\* Conform cu EN 60335-2-69/EN 1822

\*\*\* După două spălări înlocuiți cartușul de filtru.

RO

### 3.2.3 Saci de filtru

Consultați și [Figura 3](#).

| Cod articol * | Suprafață (A)     | Material             | Clasa de filtru ** | Temperatură maximă |
|---------------|-------------------|----------------------|--------------------|--------------------|
|               | [m <sup>2</sup> ] |                      |                    | [°C]               |
| 43110001      | 0,50              | Polipropilenă        | M                  | 70                 |
| 43110100      | 0,35              | Poliester            | M                  | 120                |
| 43110200      | 0,35              | Poliester antistatic | M                  | 120                |
| 43110300      | 0,59              | Poliester            | M                  | 120                |
| 43110400      | 0,59              | Poliester antistatic | M<br>M             | 120                |

\* Codul de articol este trecut pe filtru.

\*\* Conform cu EN 60335-2-69

## 4 Instalare



### AVERTIZARE! Pericol de vătămare

- Aspiratoarele fixe se montează ferm cu șuruburi pe o suprafață tare și netedă.
- Nu așezați aspiratorul pe suprafețe care nu sunt netede sau sunt alunecoase.
- Utilizați întotdeauna echipament de ridicare adecvat și echipament de protecție atunci când asamblați produsul configurat.
- Utilizați întotdeauna echipament de ridicare corespunzător atunci când ridicați aspiratoarele folosind consolele de suspendare.
- Utilizați un stivuior pentru a transporta aspiratoarele cu stativ sau cărucior, cu excepția cazului în care aspiratorul este dotat cu șuruburi cu ureche.
- Utilizați întotdeauna echipament de ridicare corespunzător atunci când ridicați aspiratoarele folosind consolele de suspendare.
- Utilizați un stivuior pentru a transporta aspiratoarele cu stativ sau cărucior, cu excepția cazului în care aspiratorul este dotat cu șuruburi cu ureche.



### PRUDENȚĂ! Risc de deteriorare a echipamentului

- Nu încărcați mânerul cu mai mult de 75 kg. Consultați [Figura 16](#).
- Nu atârnați sacii de chingile de pe colțurile acestora. Chingile nu servesc decât la prevenirea colapsului sacului. Greutatea prafului/materialului colectat trebuie să fie susținută de paletă.
- Dacă urmează să aspirați material umed, utilizați un flotor și filtrul proiectat în acest scop.
- Utilizați filtrul corect pentru colectarea materialelor umede.
- Opriți aspiratorul dacă iese lichid sau spumă din acesta.



### NOTĂ!

- Respectați reglementările locale în fiecare etapă a procesului de instalare.
- Pentru informații despre conexiunile electrice, consultați [Figura 5](#).

## 4.1 Saci și suporturi



### AVERTIZARE! Pericol de vătămare

- Utilizați întotdeauna saci aprobați de.
- Conectați cablurile de împământare (superior și inferior) la sac.



### PRUDENȚĂ! Risc de deteriorare a echipamentului

Nu atârnați sacii de chingile de pe colțurile acestora. Chingile nu servesc decât la prevenirea colapsului sacului. Greutatea prafului/materialului colectat trebuie să fie susținută de paletă.

Unele produse A sunt prevăzute cu saci pentru colectarea materialelor. Se pot utiliza și alte metode de colectare, dacă din analiza riscurilor prezentate de sistem reiese că metodele respective sunt sigure.

Așezați sacul pe o paletă și aduceți-l sub suportul de sac. Catarama suportului fixează gura sacului pe suport, consultați [Figura 13 A\(A\)](#).

Legați chingile de pe colțurile sacului la lanțurile suportului. Reglați tensiunea: mutați carabiniera mai sus sau mai jos pe lanț, consultați [Figura 13 B\(B\)](#).

## 5 Utilizare



### AVERTIZARE! Pericol de vătămare

- Activitățile de aspirare pot duce la acumularea de electricitate statică. Consultați autoritățile locale sau furnizorul local pentru a afla ce măsuri se impun pentru a evita riscurile.
- Utilizarea acestui aspirator este permisă doar persoanelor instruite corespunzător.
- Nu trageți de aspirator ținând cablul de alimentare.
- Asigurați-vă că toate modulele, furtunurile și cablurile sunt fixate ferm înainte de utilizare.
- Nu utilizați aspiratorul dacă temperatura mediului depășește 40°C.
- Feriți admisia de aer a aspiratorului în timpul funcționării.
- Utilizați întotdeauna echipament de protecție corespunzător, cum ar fi încălțăminte de protecție și antifoane.
- Dacă există pericolul expunerii la praf, folosiți întotdeauna echipamente de protecție corespunzătoare. Consultați [Figura 10](#).
- Atenție la obstacolele de deasupra: aveți grijă să nu vă agățați și să nu vă loviți la cap.



### PRUDENȚĂ! Risc de deteriorare a echipamentului

- Flotorul poate fi îndepărtat la colectarea de material uscat.
- Utilizați filtrul corect pentru colectarea materialelor umede.
- Opriți aspiratorul dacă iese lichid sau spumă din acesta.
- Dacă urmează să aspirați material umed, utilizați un flotor și filtrul proiectat în acest scop.
- Asigurați-vă că asamblați corect sacul de filtru la schimbarea de la colectare umedă la uscată.
- Asigurați-vă că robinetul manual de evacuare este închis înainte de a porni aspiratorul. Acesta nu poate fi accesat în timpul operării.
- Nu încărcați mânerul cu mai mult de 75 kg. Consultați [Figura 16](#).
- Nu utilizați aspiratorul dacă fluxul de aer este limitat sau complet blocat. Motorul de ventilator se poate supraîncălzi.
- Unitățile de 110 V pot afecta alte echipamente electrice.



### NOTĂ!

- Flotorul poate fi îndepărtat la colectarea de material uscat. Consultați [Figura 12](#).
- Curățați filtrul după fiecare utilizare.
- Dacă puterea de aspirare este redusă, este posibil ca filtrul să se fi înfundat. Consultați [Capitol 6 Întreținere](#).
- Dacă aspirați materiale umede și se umple rezervorul, fluxul de aspirare este obturat de flotor. Opriți aspiratorul înainte de a goli rezervorul.
- Pentru rezultate optime, reglați duza în funcție de tipul și greutatea materialului de aspirat, consultați [Figura 7](#).

Porniți aspiratorul după cum urmează:

- 1 Conectați sursa de alimentare.
- 2 Porniți aspiratorul cu comutatorul, consultați [Figura 1\(A\)](#).

## 6 Întreținere



### AVERTIZARE! Pericol de vătămare

- Înainte de a deconecta aspiratorul de la curent, dezactivați întotdeauna sistemul de comandă.
- Înainte de lucrările de service și de transport, deconectați aspiratorul de la sursa de curent. Consultați [Figura 1](#) (B).
- Asigurați-vă întotdeauna că robinetul cu bilă este închis înainte de a verifica aspiratorul. Consultați [Figura 1](#) (B).
- Utilizați întotdeauna echipament de ridicare corespunzător atunci când ridicați aspiratoarele folosind consolele de suspendare.
- Nu așezați aspiratorul pe suprafețe care nu sunt netede sau sunt alunecoase.
- Utilizați un stivuitoar pentru a transporta aspiratoarele cu stativ sau cărucior, cu excepția cazului în care aspiratorul este dotat cu șuruburi cu ureche.
- Blocați roțile aspiratorului înainte de a executa lucrările de service.
- Pentru cadrurile reglabile, nu efectuați reglări ale înălțimii când buncărul este plin cu materiale.
- Dacă există pericolul expunerii la praf, folosiți întotdeauna echipament de protecție adecvat și aveți grijă să nu răscoliți praful când curățați sau înlocuiți filtrele, consultați [Figura 10](#).
- Vărsați praful într-un recipient sau sac de praf. Consultați [Figura 10](#).
- Atenție la obstacolele de deasupra: aveți grijă să nu vă agățați și să nu vă loviți la cap.



### PRUDENTĂ! Risc de deteriorare a echipamentului

- Utilizați exclusiv piese de schimb Nederman originale.
- Aspiratorul se păstrează în poziție verticală.

## 6.1 Curățați cartușul/sacul de filtru



### NOTĂ!

- Curățați filtrul după fiecare utilizare.
- Dacă utilizați filtru lavabil, acesta se poate spăla cu apă și detergent. Uscați-l la aer.
- După două spălări înlocuiți cartușul de filtru.
- Dacă puneți cartușul de filtru într-un sac pentru a-l arunca la gunoi, legați sacul. Consultați [Figura 10](#).

- 1 Opriți aspiratorul.
- 2 Vărsați praful din filtru într-un recipient sau sac.
- 3 Curățați cartușul de filtru lovindu-l ușor de o suprafață tare.
- 4 Scuturați sacul de filtru.

### 6.1.1 Curățare manuală cu flux de aer inversat

Filtrele se pot curăța manual, prin inversarea fluxului de aer. Există două metode de a face acest lucru, în funcție de modelul de aspirator. Consultați [Figura 8](#) și [Figura 9](#).

#### Metoda 1

- 1 Porniți aspiratorul.
- 2 Poziția mânerului în timpul aspirării [Figura 8](#) (A).
- 3 Pentru a curăța filtrul, treceți mânerul în poziția [Figura 8](#) (B).
- 4 Repetați operația de trei ori.

#### Metoda 2

- 1 Porniți aspiratorul.
- 2 Decuplați furtunul [Figura 9](#) (A).
- 3 Deschideți și închideți capacul [Figura 9](#) (B).
- 4 Repetați operația de trei ori.

## 6.2 Înlocuiți cartușul de filtru



### NOTĂ!

- Dacă puneți filtrul într-un sac pentru a-l arunca la gunoi, legați sacul. Consultați [Figura 10](#).
- Dacă utilizați un cartuș și un sac de filtru, consultați [Figura 11](#).

- 1 Opriți aspiratorul.
- 2 Scoateți filtrul și puneți-l într-un recipient sau într-un sac, pentru a-l arunca la gunoi.
- 3 Montați noul filtru.

### 6.3 Schimbați sacul de filtru



#### NOTĂ!

Dacă puneți filtrul într-un sac pentru a-l arunca la gunoi, legați sacul, consultați [Figura 10](#).

- 1 Opriți aspiratorul.
- 2 Goliți separatorul brut, dacă este montat.
- 3 Scoateți coșul și sacul de filtru.
- 4 Schimbați sacul de filtru.

### 6.4 Schimbarea sacilor de praf

Dacă sunt plini, schimbați sacii de praf. Frecvența cu care trebuie să schimbați sacul depinde de instalație. Se recomandă să verificați la intervale regulate.

Schimbați sacii de praf urmând procedura de mai jos:

- 1 Opriți aspiratorul.
- 2 Desprindeți sacul de pe suport. Legați gura sacului. Lucrați cu atenție, pentru a preveni scăpările de praf și descărcările accidentale de electricitate statică.
- 3 Pentru sacii mari:

- Îndepărtați cele două cleme de legare la masă de pe contactele de împământare ale sacului.
- Legați și înlocuiți sacul mare, consultați [Figura 6](#).
- Prindeți din nou cele două cleme de legare la masă pe contactele de împământare.

- 4 Prindeți gura sacului pe suport. Pentru sacii mari, consultați [Figura 6](#).
- 5 Porniți aspiratorul.

### 6.5 Curățați flotorul



#### NOTĂ!

Pentru a pune la loc flotorul după curățare, consultați [Figura 12](#).

Dacă aspirați materiale umede, curățați flotorul în fiecare lună.



### 6.6 Înlocuiți pachetul de filtre

Consultați [Figura 2](#). Particulele sunt colectate în partea exterioară a filtrului. Curățarea se efectuează la fiecare oră sau la scăderea performanțelor aspiratorului. Este recomandată înlocuirea întregului pachet de filtre. Când schimbați numai săculeții de filtrare, și garnitura filtrului trebuie înlocuită.

## 6.7 Inspecțiile și lucrările de service de rutină

Urmați lista de mai jos în inspecțiile de rutină și în operațiile de reparare sau înlocuire a componentelor interne ori externe, uzate ori deteriorate. Consultați și [Capitol 10 Anexa A: Formular de service](#). Contactați cel mai apropiat distribuitor autorizat sau Nederman pentru asistență tehnică sau pentru achiziționarea unor piese de schimb.

| Articole de inspectat                            | Aspecte de urmărit  | Service   |
|--|---|---|
| <b>ASPIRATOR OPRIT</b>                           |   |   |
| Furtunuri de aspirare, racorduri                 | Furtunuri de aspirare și racorduri care prezintă scurgeri.                      | Înlocuiți. Pentru indicații privind împământarea, consultați <a href="#">Figura 4</a> . |
| Garnituri  | Garnituri uzate, învechite sau care prezintă scurgeri.                          | Înlocuiți.  |
| Cartuș filtru                                    | Filtre uzate.   | Înlocuiți.  |
| Sac de filtru                                    | Sac de filtru plin sau rupt.  | Curățați sau înlocuiți sacul de filtru plin. Schimbați sacul de filtru rupt.            |
| Material de antifonare                           | Material de antifonare deteriorat.  | Înlocuiți.  |
| Flotor   | Flotor murdar.  | Curățați flotorul cel puțin o dată pe lună.   |
| Duză de ejector                                  | Duză de ejector murdară.  | Curățați.   |
| Plăcuță de uzură, buncăr                         | Căptușeala de cauciuc a plăcuței de uzură din buncăr deteriorată sau cu fisuri. | Înlocuiți plăcuța de uzură.   |
| Plăcuță de uzură, separator de praf și particule |   |   |
| Placă de ecranare a zgomotelor radio             | Cablajul plăcii este ars.   | Schimbați placa.  |
| <b>ASPIRATOR PORNIT</b>                          |   |   |
| Comutator general                                | Motoarele nu pot fi pornite cu comutatorul general.                             | Înlocuiți comutatorul general. Consultați <a href="#">Figura 13 B</a> .                 |
| Dacă nu se obține un vid corespunzător           | Consultați <a href="#">Capitol 7 Depanarea</a> .                                |   |
| Nivelul de zgomot nu este cel normal.            |   |   |

| Articole de inspectat  | Aspecte de urmărit  | Service   |
|--|---|---|
| <b>ASPIRATOR PORNIT (CAPAC SUPERIOR DEMONTAT)</b>  |   |   |
|  <b>AVERTIZARE! Pericol de vătămare</b><br>În timpul acestei operații nu atingeți motorul cu niciun instrument. |   |   |
| Motoare  | Verificați dacă, privite de sus, motoarele se învârt în sensul acelor de ceasornic.   | Consultați <a href="#">Capitol 7 Depanarea</a> .  |
| Funcție de termică   | Controlați funcția termică: blocați cu foi de hârtie orificiile de admisie a aerului de răcire. Dacă temperatura depășește aproximativ 75°C fără ca motoarele să se oprească. |   |
| <b>ASPIRATOR OPRIT (CAPACELE SUPERIOR ȘI SECUNDAR DEMONTATE)</b>   |   |   |
|  <b>AVERTIZARE! Pericol de vătămare</b><br>Decuplați cablul de alimentare înainte de a scoate capacele.         |   |   |
| Conexiunile și șuruburile cablurilor   | Slăbirea conexiunilor și a șuruburilor de cablu.  | Strângeți conexiunile și șuruburile cablurilor.   |
| Perii de cărbune   | Perii de cărbune uzate.   | Înlocuiți.<br><div style="border: 1px solid black; padding: 5px; display: inline-block;">  <b>NOTĂ!</b><br/>           Perii trebuie schimbate după 900 de ore de utilizare. Consultați <a href="#">Figura 13 A</a>.         </div> |
| Colector   | Colector contaminat   | Curățați colectorul.  |
| Motor  | Rezistență în rulmenți.   | Înlocuiți motorul.  |

## 7 Depanarea

| Problemă                                   | Defecțiune  | Soluție   |
|--|---|---|
| Motorul nu pornește                        | Sursa de electricitate nu este conectată.                                   | Conectați sursa de alimentare cu curent electric.   |
|  | Comutatorul termic nu a fost resetat sau este defect (T-mod).               | Demontați capacul superior și curățați sau schimbați filtrul de aer de răcire. Resetați comutatorul termic. În cazul în care comutatorul termic este defect, contactați distribuitorul. |
|  | Întreprupătorul de curent sau cablul este defect.                           | Contactați distribuitorul.  |
|  | Placă de ecranare a zgomotelor radio defectă.                               | Contactați distribuitorul.  |
| Putere de aspirare redusă sau inexistentă. | Motorul nu este conectat corect.  | Verificați conexiunile și cablajul.   |
|  | Întreprupătorul nu este complet pornit.                                     | Porniți aparatul cu întreprupătorul.  |
|  | Furtunul sau admisia de aspirare s-a blocat.                                | Deconectați furtunul de aspirare. Întoarceți și aspirați în direcția opusă. Dacă este blocat în continuare, desfundați cu o tijă.   |
|  | Unul sau două motoare s-au defectat.  | Demontați capacul superior, verificați periile și colectoarele. Schimbați periile dacă sunt uzate. În cazul în care colectoarele sunt arse, contactați distribuitorul.                  |
|  | Filtrul s-a înfundat.   | Consultați <a href="#">Capitol 6 Întreținere</a> .  |
|  | Furtunul de aspirare are scăpări.   | Înlocuiți furtunul de aspirare.   |
|  | Garniturile nu etanșează corect.  | Scoateți și înlocuiți garniturile de neopren deteriorate. Utilizați un adeziv corespunzător, din două componente.   |
|  | Robinetul de evacuare este deschis.   | Închideți robinetul.  |
| Aerul evacuat conține praf.                | Filtru lipsă, defect sau instalat incorect.                                 | Verificați filtrul. Înlocuiți-l dacă este cazul.  |
| Aerul evacuat conține apă.                 | Coșul de filtru sau flotorul nu este instalat sau a fost instalat incorect. | Montați din nou coșul de filtru sau flotorul.   |
|  | Coșul de filtru sau flotorul este defect.                                   | Înlocuiți.  |
| Nivelul de zgomot nu este cel normal.      | Garniturile nu etanșează corect.  | Scoateți și înlocuiți garniturile de neopren deteriorate. Utilizați un adeziv corespunzător, din două componente.   |



| Problemă                                 | Defecțiune                              | Soluție   |
|--|---|---|
|  | Materialul de antifonare este defect.   | Demontați capacul superior și îndepărtați murdăria. Dacă este cazul, înlocuiți materialul de antifonare deteriorat.   |
| Unitatea de aspira-re s-a supraîncălzit. | Comutatorul termic este defect (T-mod). | Demontați capacul superior și curățați sau schimbați filtrul de aer de răcire. Resetați comutatorul termic. Dacă defecțiunea este la comutatorul termic, contactați distribuitorul. |

## 8 Piese de schimb



### **PRUDENTĂ! Risc de deteriorare a echipamentului**

Utilizați exclusiv piese de schimb originale Nederman.

Contactați Nederman sau cel mai apropiat distribuitor autorizat pentru asistență tehnică sau pentru achiziționare piese de schimb. Consultați și pagina [www.nederman.com](http://www.nederman.com).

### 8.1 Comanda pieselor de schimb

Întotdeauna când comandați piese de schimb, precizați:

- Codul articolului și codul de control (consultați plăcuța de identificare a produsului).
- Numărul de reper și numele piesei de schimb (consultați pagina [www.nederman.com/en/service/spare-part-search](http://www.nederman.com/en/service/spare-part-search)).
- Trebuie să specificați și cantitatea comandată din fiecare piesă.

## 9 Reciclarea

Produsul a fost proiectat astfel încât materialele din componente să poată fi reciclate. Diferitele tipuri de materiale se vor colecta conform reglementărilor locale în vigoare. Dacă apar neclarități la casarea produsului, contactați distribuitorul sau Nederman .

## 10 Anexa A: Formular de service



### NOTĂ!

Dacă rezultatul unei inspecții (de exemplu o valoare măsurată) diferă semnificativ de un rezultat anterior, găsiți cauza acestei diferențe.

Copiați lista de verificare, completați și salvați lista ca raport de service.

Notați valorile în coloana rezultatelor. În caz contrar, o bifă este suficientă dacă articolul a fost reparat sau verificat.

|                     |  |
|---------------------|--|
| Client              |  |
| Tip/model aspirator |  |
| Data service        |  |
| Service realizat de |  |

| Articole de inspectat                            | Rezultat | Reparat | Înlocuit | Cod articol înlocuit |
|--|----------|---------|----------|----------------------|
| <b>ASPIRATOR OPRIT</b>                           |          |         |          |                      |
| Antifonare                                       |          |         |          |                      |
| Recipiente                                       |          |         |          |                      |
| Cărucior   |          |         |          |                      |
| Furtunuri de aspirare, racorduri                 |          |         |          |                      |
| Separator brut/ciclon                            |          |         |          |                      |
| Accesorii  |          |         |          |                      |
| Garnituri  |          |         |          |                      |
| Capac, cap generator de vid                      |          |         |          |                      |
| Recipiente                                       |          |         |          |                      |
| Filtre   |          |         |          |                      |
| Material de antifonare                           |          |         |          |                      |
| Sac de filtru                                    |          |         |          |                      |
| Flotor   |          |         |          |                      |
| Plăcuță de uzură, buncăr                         |          |         |          |                      |
| Plăcuță de uzură, separator de praf și particule |          |         |          |                      |
| <b>ASPIRATOR PORNIT (CAPAC SUPERIOR MONTAT)</b>  |          |         |          |                      |
| Funcție de pornire/oprire                        |          |         |          |                      |

| Articole de inspectat  | Rezultat | Reparat | Înlocuit | Cod articol înlocuit |
|--|----------|---------|----------|----------------------|
| Vid  |          |         |          |                      |
| Nivel de zgomot  |          |         |          |                      |
| <b>ASPIRATOR PORNIT (CAPAC SUPERIOR DEMONTAT)</b>                |          |         |          |                      |
| rotația motoarelor   |          |         |          |                      |
| Funcționarea comutatorului termic                                |          |         |          |                      |
| <b>ASPIRATOR OPRIT (CAPACELE SUPERIOR ȘI SECUNDAR DEMONTATE)</b> |          |         |          |                      |
| Conexiunile de cabluri electrice                                 |          |         |          |                      |
| Perii de cărbune   |          |         |          |                      |
| Uzura colectorului   |          |         |          |                      |
| Uzura motorului  |          |         |          |                      |
| Placă de protecție împotriva interferențelor radio               |          |         |          |                      |
| <b>ALTE ARTICOLE (SPECIFICAȚI)</b>                               |          |         |          |                      |
|  |          |         |          |                      |
|  |          |         |          |                      |
|  |          |         |          |                      |
|  |          |         |          |                      |
|  |          |         |          |                      |
|  |          |         |          |                      |
|  |          |         |          |                      |

## Содержание

|  |     |
|--|-----|
| рисунки .....  | 8   |
| 1 Предисловие .....  | 197 |
| 2 Безопасность .....                                       | 197 |
| 2.1 Общие правила техники безопасности .....               | 198 |
| 3 Описание .....   | 199 |
| 3.1 Предусмотренное применение .....                       | 199 |
| 3.2 Технические данные .....                               | 199 |
| 3.2.1 Характеристика электрического вакуумного блока ..... | 199 |
| 3.2.2 Характеристика фильтрующего элемента .....           | 199 |
| 3.2.3 Мешки фильтра .....                                  | 201 |
| 4 Монтаж .....   | 201 |
| 4.1 Насыпные мешки и держатели .....                       | 202 |
| 5 Эксплуатация устройства .....                            | 202 |
| 6 Техобслуживание .....                                    | 203 |
| 6.1 Очистка фильтрующего элемента/мешка .....              | 203 |
| 6.1.1 Ручная очистка обратным потоком воздуха .....        | 203 |
| 6.2 Замена фильтрующего элемента .....                     | 203 |
| 6.3 Замена рукавного фильтра .....                         | 204 |
| 6.4 Замена мешков для пыли .....                           | 204 |
| 6.5 Очистка шарового поплавка .....                        | 204 |
| 6.6 Замена комплекта фильтра .....                         | 204 |
| 6.7 Регулярные осмотры и обслуживание .....                | 205 |
| 7 Поиск и устранение неисправностей .....                  | 207 |
| 8 Запчасти .....   | 208 |
| 8.1 Заказ запасных частей .....                            | 208 |
| 9 Переработка .....  | 208 |
| 10 Приложение А. Сервисная форма .....                     | 209 |

## 1 Предисловие

Спасибо за использование продукции Nederman!

Nederman Group - ведущий мировой поставщик и разработчик продуктов и решений для сектора экологических технологий. Наши инновационные продукты будут фильтровать, очищать и перерабатывать в самых сложных условиях. Продукты и решения Nederman помогут вам повысить производительность, снизить затраты, а также снизить воздействие промышленных процессов на окружающую среду.

До установки, эксплуатации и обслуживания этого изделия внимательно прочтите данное руководство. В случае утери руководства по эксплуатации незамедлительно приобретите новое. Компания Nederman оставляет за собой право вносить изменения и улучшать свою продукцию и прилагаемую к ней документацию без предварительного уведомления.

Конструкция данного оборудования отвечает требованиям соответствующих директив ЕС. Все работы по установке, ремонту и обслуживанию оборудования должны выполняться квалифицированным персоналом с использованием оригинальных запчастей и принадлежностей Nederman. Свяжитесь с ближайшим уполномоченным дистрибьютором или представителями

компании Nederman для получения технической поддержки и приобретения запасных частей. При наличии повреждений или недостатке комплектующих немедленно уведомите об этом перевозчика и местного представителя компании Nederman.

## 2 Безопасность

Данный документ содержит важную информацию, представленную в виде предупреждений, предостережений или примечаний. См. следующие примеры.



### **ПРЕДУПРЕЖДЕНИЕ! Риск получения травмы**

Предупреждения указывают на возможные угрозы здоровью и безопасности персонала, а также на способы их предотвращения.



### **ВНИМАНИЕ! Риск повреждения оборудования**

Предостережения указывают на возможные опасности для изделия, но не для персонала, а также на способы их предотвращения.



### **НОТА!**

Примечания содержат другую важную для персонала информацию.

## 2.1 Общие правила техники безопасности

**ПРЕДУПРЕЖДЕНИЕ! Опасность взрыва**

- Не собирайте материалы, способные вызвать возгорание или блокировку. Строго запрещается собирать вещество, способное вступать в опасные химические или термические реакции, и/или самовоспламеняющееся.
- Если устройство используется для сбора опасных материалов или располагается рядом с такими материалами, свяжитесь с ближайшим уполномоченным дистрибьютором или компанией Nederman для получения технической консультации.
- Не используйте данный пылесос для сбора едких, горячих, взрывоопасных, легковоспламеняющихся, химически неустойчивых и самовоспламеняющихся материалов, а также материалов, которые могут стать причиной возникновения искр.

| Знак          | Описание  | Знак         | Описание  |
|---------------|---|--------------|---|
| <br>Max 8 bar | Давление, максимум 8 бар.   | <br>MAX 40°C | Температура окружающего воздуха, максимум 40°C. |
|               | Переменный ток.   |              | Движущийся пневматический цилиндр.              |
|               | Высокий уровень шума.<br>Используйте средства защиты органов слуха. |              | Опасность раздавливания.                        |
|               | Риск опрокидывания!   |              | Используйте шплинт.                             |
|               | Не собирайте пылесосом опасные материалы.                           |              | Не устанавливайте на неровной поверхности.      |
|               | Не собирайте пылесосом взрывоопасные материалы.                     |              | Не используйте кран.                            |
|               | Не собирайте пылесосом едкие вещества.                              |              | Не используйте сварку.                          |

## 3 Описание

### 3.1 Предусмотренное применение

Этот пылесос предназначен для сбора пыли и гранулированного материала. Его также можно настроить на сбор влажного материала. Для использования с влажным материалом пылесос поставляется с шаровым поплавком.

При сборе сухого материала шаровой поплавков можно снять. См. [количество 12](#).



#### НОТА!

Приведенные выше рисунки являются только базовыми конструкционными схемами для пылесосов. Отдельные части различных моделей могут отличаться друг от друга.

### 3.2 Технические данные

Также см. прилагаемое руководство по запасным частям, содержащее описания и артикулы запчастей.

| Пылесос                                       |                              |
|---|------------------------------|
| Описание материалов                           | Сталь с порошковым покрытием |
| Переработка материалов (приблизительный вес)  | 95%                          |
| Окружающая температура                        | От -10°C до +40°C            |
| Температура технологического воздуха (сухого) | От 0 до 60°C                 |

#### 3.2.1 Характеристика электрического вакуумного блока

Смотрите также [количество 1](#).

| Формирование разрежения | Класс IP | Мощность | Напряжени | Частота | Макс. вакуум | Давление | Макс. поток воздуха   | Уровень шума * |
|-------------------------|----------|----------|-----------|---------|--------------|----------|-----------------------|----------------|
|                         |          | [kW]     | [V]       | [Hz]    | [mmWc]       | [-kPa]   | [Nm <sup>3</sup> / h] | dB(A)          |
| NEL2R                   | IP 44    | 1.7/1.6  | 230       | 50/60   | 2150         | 21,5     | 312                   | 78,7           |
| NEL3R                   | IP 44    | 2.5/2.4  | 230       | 50/60   | 2150         | 21,5     | 460                   | 79,7           |
| NEL3RT                  | IP 44    | 2.5/2.4  | 230       | 50/60   | 2150         | 21,5     | 460                   | 79,7           |
| NEL2                    | IP 44    | 1.6/1.7  | 110       | 50/60   | 2000         | 20       | 312                   | 78,7           |
| NEL3                    | IP 44    | 2.4/2.6  | 110       | 50/60   | 2000         | 20       | 460                   | 79,7           |
| NEL3T                   | IP 44    | 2.4/2.6  | 110       | 50/60   | 2000         | 20       | 460                   | 79,7           |

\* Уровень шума - расстояние: 1,1 м - высота: 1,6 м

#### 3.2.2 Характеристика фильтрующего элемента

Смотрите также [количество 2](#).

| № части  | Площадь (A)       | Диаметр (D) | Длина (L) | Материал  | Класс фильтра ** | Макс. темп. | Промыва |
|----------|-------------------|-------------|-----------|---|------------------|-------------|---------|
|          | [m <sup>2</sup> ] | [mm]        | [mm]      |   |                  | [°C]        |         |
| 43120100 | 2,38              | 264         | 220       | Целлюлоза/<br>стекловолокно/<br>целлюлоза, 3 слоя | M                | 70          | Нет     |
| 43120101 | 2,38              | 264         | 220       | Целлюлоза   | M                | 70          | Нет     |

## E - Vacuum Cleaners

| № части  | Площадь<br>(A)    | Диаметр<br>(D) | Длина<br>(L) | Материал  | Класс<br>фильтра ** | Макс.<br>темп. | Промыва |
|----------|-------------------|----------------|--------------|---|---------------------|----------------|---------|
|          | [m <sup>2</sup> ] | [mm]           | [mm]         |   |                     | [°C]           |         |
| 43120200 | 1,56              | 264            | 220          | Целлюлоза   | H13                 | 70             | Нет     |
| 43120201 | 1,00              | 150            | 230          | Целлюлоза/<br>стекловолокно, 2 слоя               | H13                 | 70             | Нет     |
| 43120300 | 2,38              | 264            | 220          | Полиэстер   | M                   | 110            | OK      |
| 43120302 | 2,38              | 264            | 220          | Антистатический<br>полиэфир                       | M                   | 120            | OK      |
| 43120303 | 10,00             | 264            | 870          | Антистатический<br>полиэфир                       | M                   | 120            | OK      |
| 43120304 | 2,38              | 264            | 220          | Полиэстер   | M                   | 110            | OK      |
| 43120400 | 0,70              | 338            | 42           | Целлюлоза   | M                   | 70             | Нет     |
| 43130001 | 2,38              | 264            | 220          | Целлюлоза   | M                   | 70             | Нет     |
| 43130100 | 2,38              | 264            | 220          | Целлюлоза   | M                   | 70             | Нет     |
| 43130200 | 5,40              | 264            | 470          | Целлюлоза   | M                   | 70             | Нет     |
| 43130201 | 5,40              | 264            | 470          | Целлюлоза   | M                   | 70             | Нет     |
| 43130300 | 6,90              | 264            | 600          | Целлюлоза   | M                   | 70             | Нет     |
| 43130301 | 6,90              | 264            | 600          | Целлюлоза   | M                   | 70             | Нет     |
| 43130400 | 10,00             | 264            | 870          | Целлюлоза   | M                   | 70             | Нет     |
| 43130401 | 10,00             | 264            | 870          | Целлюлоза   | M                   | 70             | Нет     |
| 43130500 | 1,56              | 264            | 220          | Целлюлоза/<br>Стекловолокно                       | H13                 | 70             | Нет     |
| 43130700 | 3,50              | 264            | 470          | Целлюлоза/<br>стекловолокно/<br>целлюлоза, 3 слоя | H13                 | 70             | Нет     |
| 43130702 | 3,50              | 264            | 470          | Целлюлоза/<br>стекловолокно/<br>целлюлоза, 3 слоя | H13                 | 70             | Нет     |
| 43130800 | 4,50              | 264            | 600          | Целлюлоза/<br>стекловолокно/<br>целлюлоза, 3 слоя | H13                 | 70             | Нет     |
| 43130801 | 4,50              | 264            | 600          | Целлюлоза/<br>стекловолокно/<br>целлюлоза, 3 слоя | H13                 | 70             | Нет     |
| 43130900 | 6,50              | 264            | 870          | Целлюлоза/<br>стекловолокно/<br>целлюлоза, 3 слоя | H13                 | 70             | Нет     |

RU



| № части  | Площадь (A)       | Диаметр (D) | Длина (L) | Материал  | Класс фильтра ** | Макс. темп. | Промыва |
|----------|-------------------|-------------|-----------|---|------------------|-------------|---------|
|          | [m <sup>2</sup> ] | [mm]        | [mm]      |   |                  | [°C]        |         |
| 43130901 | 6,50              | 264         | 870       | Целлюлоза/<br>стекловолокну/<br>целлюлоза, 3 слоя | H13              | 70          | Нет     |

\*\* В соответствии с EN 60335-2-69/EN 1822

\*\*\* Заменяйте фильтрующий элемент после двух промывок.

### 3.2.3 Мешки фильтра

Смотрите также [количество 3](#).

| Номер части * | Площадь (A)       | Материал                 | Класс фильтра ** | Макс. темп. |
|---------------|-------------------|--------------------------|------------------|-------------|
|               | [m <sup>2</sup> ] |                          |                  | [°C]        |
| 43110001      | 0,50              | Полипропилен             | M                | 70          |
| 43110100      | 0,35              | Полиэстер                | M                | 120         |
| 43110200      | 0,35              | Антистатический полиэфир | M                | 120         |
| 43110300      | 0,59              | Полиэстер                | M                | 120         |
| 43110400      | 0,59              | Антистатический полиэфир | M<br>M           | 120         |

\* Номер по каталогу указан на этикетке фильтра.

\*\* В соответствии с EN 60335-2-69

## 4 Монтаж



### ПРЕДУПРЕЖДЕНИЕ! Риск получения травмы

- Надежно закрепляйте стационарные пылесосы на твердой ровной поверхности.
- Не устанавливайте пылесос на неровной или наклонной поверхности.
- При сборке настраиваемого продукта всегда используйте соответствующее подъемное оборудование и защитное снаряжение.
- При использовании подъемных проушин для подъема пылесосов всегда применяйте надлежащее подъемное оборудование.
- Для транспортировки не снабженных проушинами пылесосов со стойкой или тележкой применяйте вилочный погрузчик.
- При использовании подъемных проушин для подъема пылесосов всегда применяйте надлежащее подъемное оборудование.
- Для транспортировки не снабженных проушинами пылесосов со стойкой или тележкой применяйте вилочный погрузчик.



### ВНИМАНИЕ! Риск повреждения оборудования

- Не нагружайте рукоятки весом более 75 кг. См. [количество 16](#).
- Не подвешивайте насыпные мешки на их угловых ремнях. Ремни предназначены только для того, чтобы удерживать мешок от захлопывания. Вес собранной пыли/вещества должен быть на палете.
- Если необходимо собрать влажное вещество, применяйте предназначенные для этой цели шаровой поплавков и фильтр.
- Для сбора влажного материала используйте соответствующий фильтр.
- Выключайте пылесос, если из него выходит жидкость или пена.



### НОТА!

- На всех этапах процесса установки соблюдайте местные нормы и правила.
- Электрические соединения показаны на [количество 5](#).

## 4.1 Насыпные мешки и держатели



### ПРЕДУПРЕЖДЕНИЕ! Риск получения травмы

- Всегда используйте насыпные мешки с разрешением к применению.
- Подсоедините верхний и нижний заземляющие провода к мешку.



### ВНИМАНИЕ! Риск повреждения оборудования

Не подвешивайте насыпные мешки на их угловых ремнях. Ремни предназначены только для того, чтобы удерживать мешок от захлопывания. Вес собранной пыли/вещества должен быть на палете.

Некоторые А оснащаются держателями насыпных мешков для сбора материала. Можно использовать другие методы сбора, если по результатам анализа рисков системы они признаны безопасными.

Установите насыпной мешок на палету и поместите его под держатель. Стяжка на держателе насыпного мешка закрепляет отверстие мешка на держателе, см. [количество 13 А\(А\)](#).

Соедините угловые ремни насыпного мешка с цепями на держателе мешка. Отрегулируйте натяжение, переместив карабин вниз или вверх по цепи, см. [количество 13 В\(В\)](#).

## 5 Эксплуатация устройства



### ПРЕДУПРЕЖДЕНИЕ! Риск получения травмы

- Работа с пылесосом может вызывать накопление статического электричества. Во избежание рисков проконсультируйтесь с местными властями или вашим поставщиком относительно предупредительных мер.
- Этот пылесос может использовать только должным образом обученный персонал.
- Не тяните пылесос за шнур питания.
- Перед использованием убедитесь в надежном креплении всех модулей, шлангов и кабелей.
- Эксплуатация запрещается при температуре окружающей среды выше 40 °С.
- Не держите входы вакуумных шлангов рядом с телом во время работы оборудования.
- Всегда работайте в средствах защиты, таких как защитная обувь и наушники.
- При работе в условиях запыленности всегда используйте соответствующие СИЗ (средства индивидуальной защиты). См. [количество 10](#).
- Будьте осторожны, чтобы не зацепиться за помехи над головой или не натолкнуться на них.



### ВНИМАНИЕ! Риск повреждения оборудования

- При сборе сухого материала шаровой поплавков можно снять.
- Для сбора влажного материала используйте соответствующий фильтр.
- Выключайте пылесос, если из него выходит жидкость или пена.
- Если необходимо собрать влажное вещество, применяйте предназначенные для этой цели шаровой поплавков и фильтр.
- Убедитесь в правильности сборки рукавного фильтра при переходе от влажной к сухой уборке.
- Перед запуском пылесоса убедитесь, что ручной выпускной клапан закрыт. Во время работы он недоступен.
- Не нагружайте рукоятки весом более 75 кг. См. [количество 16](#).
- Не используйте пылесос, если поток воздуха снижен или отсутствует. Двигатель вентилятора может перегреться.
- Устройства на напряжение 110 В могут влиять на другое электрооборудование.



### НОТА!

- При сборе сухого материала шаровой поплавков можно снять. См. [количество 12](#).
- Очищайте фильтр после каждого использования.
- Если мощность всасывания снижена, возможно, засорен фильтр. См. [Глава 6 Техобслуживание](#).
- Когда при сборе влажного материала контейнер заполняется, поток всасывания перекрывается шаровым поплавком. Выключайте пылесос перед опорожнением контейнера.
- Чтобы обеспечить наилучшие результаты, регулируйте всасывающую насадку в соответствии с типом и весом собираемого материала. См. [количество 7](#).

Включите пылесос в следующей указанной ниже последовательности.

- 1 Подключите питание.
- 2 Запустите пылесос выключателем. См. [количество 1\(А\)](#).

## 6 Техобслуживание



### ПРЕДУПРЕЖДЕНИЕ! Риск получения травмы

- Всегда выключайте систему управления, прежде чем отключать электропитание пылесоса.
- Перед каждым обслуживанием или транспортировкой отсоединяйте пылесос от источника электропитания. См. [количество 1 \(B\)](#).
- Перед тем, как приступить к проверке пылесоса, убедитесь, что шаровой клапан закрыт. См. [количество 1 \(B\)](#).
- При использовании подъемных проушин для подъема пылесосов всегда применяйте надлежащее подъемное оборудование.
- Не устанавливайте пылесос на неровной или наклонной поверхности.
- Для транспортировки не снабженных проушинами пылесосов со стойкой или тележкой применяйте вилочный погрузчик.
- Перед проведением обслуживания заблокируйте колеса пылесоса.
- Когда бункер заполнен материалом, регулировка высоты для регулируемых рам не производится.
- При очистке или замене фильтров всегда используйте соответствующие СИЗ (средства индивидуальной защиты) при наличии риска пылеобразования, и не допускайте распространения пыли, см. [количество 10](#).
- Опорожняйте фильтр в контейнер или мешок для пыли, см. [количество 10](#).
- Будьте осторожны, чтобы не зацепиться за помехи над головой или не натолкнуться на них.



### ВНИМАНИЕ! Риск повреждения оборудования

- Используются только оригинальные запчасти Nederman.
- Храните пылесос в стоячем положении.

## 6.1 Очистка фильтрующего элемента/мешка



### НОТА!

- Очищайте фильтр после каждого использования.
- Если используется моющийся фильтр, его можно промыть водой с моющим средством. Просушите его на воздухе.
- Заменяйте фильтрующий элемент после двух промывок.
- Уложив фильтрующий элемент в мешок для пыли с целью утилизации, завяжите мешок, см. [количество 10](#).

- 1 Выключите пылесос.
- 2 Опорожните фильтр в контейнер или в мешок для пыли.
- 3 Очистите фильтрующий элемент, слегка постукивая им по твердой поверхности.
- 4 Вытряхните фильтровальный мешок.

### 6.1.1 Ручная очистка обратным потоком воздуха

В зависимости от модели в пылесосе используется один из двух методов ручной очистки фильтров обратным потоком воздуха, см. [количество 8](#) и [количество 9](#).

#### Метод 1

- 1 Включите пылесос.
- 2 Положение ручки при сборе материала пылесосом [количество 8 \(A\)](#).
- 3 Чтобы очистить фильтр, переместите ручку в положение [количество 8 \(B\)](#).
- 4 Повторите три раза.

#### Метод 2

- 1 Включите пылесос.
- 2 Отсоедините шланг [количество 9 \(A\)](#).
- 3 Откройте и закройте крышку [количество 9 \(B\)](#).
- 4 Повторите три раза.

## 6.2 Замена фильтрующего элемента



### НОТА!

- Уложив фильтр в мешок для пыли с целью утилизации, завяжите мешок, см. [количество 10](#).
- Если используются фильтрующий элемент и рукавный фильтр, см. [количество 11](#).

- 1 Выключите пылесос.
- 2 Снимите фильтр и уложите его в ящик или мешок для пыли для утилизации.
- 3 Установите новый фильтр.

### 6.3 Замена рукавного фильтра



#### НОТА!

Уложив мешочный фильтр в мешок для пыли с целью утилизации, завяжите мешок, см. рис. [количество 10](#).

- 1 Выключите пылесос.
- 2 Опорожните предварительный сепаратор (если используется).
- 3 Снимите корзину фильтра и мешочный фильтр.
- 4 Замените мешочный фильтр.

### 6.4 Замена мешков для пыли

Заменяйте мешки для пыли при их заполнении. Частота зависит от конкретной установки. Рекомендуются регулярные проверки.

Замена мешков для пыли производится следующим образом.

- 1 Выключите пылесос.
- 2 Снимите мешок с держателя мешка и закройте отверстие. Старайтесь предотвращать лишние утечки/выход пыли и случайные разряды статического электричества.

3 Для насыпных мешков выполните следующее.

- Снимите два зажима заземления с хомутов заземления на мешке.
- Завяжите и замените насыпной мешок, см. [количество 6](#).
- Снова установите два зажима заземления на хомуты заземления.

4 Закрепите отверстие рукава на держателе рукава. Для насыпных мешков см. [количество 6](#).

5 Включите пылесос.

### 6.5 Очистка шарового поплавка



#### НОТА!

Как установить на место шаровой поплавок после очистки, показано на [количество 12](#).

Если пылесос используется для влажного материала, очищайте шаровой поплавок один раз в месяц.



### 6.6 Замена комплекта фильтра

См. [количество 2](#). Частицы собираются на внешней поверхности фильтра. Очистка выполняется каждый час, либо при ухудшении всасывания. Рекомендуется заменять весь комплект фильтра. Если заменяются только рукава, требуется также заменить кольцо фильтра.

## 6.7 Регулярные осмотры и обслуживание

При плановом осмотре руководствуйтесь представленным ниже перечнем. Отремонтируйте или замените изношенные и поврежденные внутренние и наружные детали пылесоса. См. также [Глава 10 Приложение А. Сервисная форма](#). Для получения консультаций по техническому обслуживанию оборудования или для заказа запасных частей обращайтесь к ближайшему уполномоченному дистрибьютору или Nederman.

| Проверяемые элементы                                       | На что обращать внимание   | Техническое обслуживание  |
|--|--|---|
| <b>ПЫЛЕСОС ВЫКЛЮЧЕН</b>                                    |  |   |
| Всасывающие шланги, муфты                                  | Пропускающие воздух всасывающие шланги и муфты.  | Замените. Информацию о заземлении см. в <a href="#">количество 4</a> .                        |
| Прокладки  | Изношенные, утратившие свойства в результате старения и пропускающие воздух прокладки. | Заменить.   |
| Фильтрующий элемент  | Изношенные фильтры.  | Заменить.   |
| Мешок фильтра  | Полный или порванный рукавный фильтр.  | Очистите или замените заполненный полный рукавный фильтр. Замените порванный рукавный фильтр. |
| Материал глушителя   | Поврежденный звукопоглощающий материал.  | Заменить.   |
| Шаровой поплавков  | Грязный шаровой поплавков  | Чистите шаровой поплавков минимум один раз в месяц.   |
| Эжекторное сопло   | Грязное эжекторное сопло   | Очистите.   |
| Износостойкая накладка, бункер                             | Поврежденная или изношенная резиновая подушка на износостойкой накладке.               | Замените износостойкую накладку.  |
| Износостойкая накладка, устройство разделения дробы и пыли |  |   |
| Плата подавления радиочастотных помех                      | Проводка на плате сгорела.   | Замените плату.   |
| <b>ПЫЛЕСОС ВКЛЮЧЕН</b>                                     |  |   |
| Главный выключатель  | Двигатели не запускаются при помощи главного выключателя.                              | Замените главный выключатель. См. <a href="#">количество 13 В</a> .                           |
| Если указанные показатели вакуума не достигаются           | См. <a href="#">Глава 7 Поиск и устранение неисправностей</a> .                        |   |
| Ненормальный уровень шума.                                 |  |   |

| Проверяемые элементы  | На что обращать внимание   | Техническое обслуживание   |
|---|--|--|
| <b>ПЫЛЕСОС ВКЛЮЧЕН (ВЕРХНЯЯ КРЫШКА УСТАНОВЛЕНА)</b>   |  |  |
|  <b>ПРЕДУПРЕЖДЕНИЕ! Риск получения травмы</b><br>Не прикасайтесь к двигателю каким-либо инструментом во время этой операции. |  |  |
| Двигатели   | Убедитесь в том, что двигатели вращаются по часовой стрелке, если смотреть сверху.   | См. <a href="#">Глава 7 Поиск и устранение неисправностей</a> .  |
| Тепловая защита   | Чтобы проверить тепловую защиту, заблокируйте входные отверстия для охлаждающего воздуха листами бумаги. Если температура превысит приблизительно 75 °C / 167 °F, а отключения двигателей не произойдет. |  |
| <b>ПЫЛЕСОС ВЫКЛЮЧЕН (ВЕРХНЯЯ И ВСПОМОГАТЕЛЬНАЯ КРЫШКИ СНЯТЫ)</b>  |  |  |
|  <b>ПРЕДУПРЕЖДЕНИЕ! Риск получения травмы</b><br>Перед снятием крышек выньте из розетки вилку кабеля питания.                |  |  |
| Кабельные подключения и винты   | Неплотные кабельные подключения и ослабленные винты  | Зафиксируйте подключения кабелей и затяните винты.   |
| Угольные щетки  | Изношены угольные щетки.   | Заменить.<br> <b>НОТА!</b><br>Щетки необходимо заменять каждые 900 часов эксплуатации. См. <a href="#">количество 13 А</a> . |
| Коллектор   | Загрязнен коллектор  | Очистите коллектор.  |
| Двигатель   | Сопrotивление в подшипниках.   | Замените двигатель.  |

## 7 Поиск и устранение неисправностей

| Проблема   | Неисправность   | Решение   |
|--|---|---|
| Двигатель не запускается                                   | Не подсоединено электропитание.   | Подсоедините электропитание.  |
|  | Термовыключатель не переведен в исходное положение или неисправен (T-mod).        | Снимите верхнюю крышку и очистите или замените фильтр охлаждающего воздуха. Перезапустите термовыключатель.<br>При обнаружении дефекта термовыключателя обратитесь к дистрибьютору. |
|  | Дефект выключателя питания или кабеля.  | Обратитесь к дистрибьютору.   |
|  | Дефект платы подавления радиочастотных помех.                                     | Обратитесь к дистрибьютору.   |
| Отсутствует разрежение или низкая всасывающая способность. | Двигатели неправильно подключен.  | Проверьте подключение и проводку.   |
|  | Выключатель не полностью доведен до позиции включения.                            | Включите выключатель.   |
|  | Засорен всасывающий шланг или входное отверстие.                                  | Отсоедините всасывающий шланг. Переверните и попробуйте всасывание в этой противоположной ориентации. Если это не устранил помеху, прочистите стержнем.                             |
|  | Дефект одного или двух двигателей.  | Снимите верхнюю крышку, проверьте щетки и коллекторы. Замените щетки, если они изношены. Обратитесь к дистрибьютору, если коллекторы перегорели.                                    |
|  | Засоренный фильтр.  | См. <a href="#">Глава 6 Техобслуживание</a> .   |
|  | Пропускающий воздух всасывающий шланг.  | Замените всасывающий шланг.   |
|  | Пропускающие воздух прокладки.  | Снимите и замените поврежденные неопределенные прокладки. Используйте подходящий двухкомпонентный клей.   |
|  | Открыт выпускной клапан.  | Закройте клапан.  |
| Пыль в выходящем воздухе.                                  | Отсутствие, дефект или неправильная установка фильтра.                            | Проверьте фильтр и при необходимости замените его.  |
| Вода в отработанном воздухе.                               | Корзина фильтра или шаровой поплавков установлены неправильно или не установлены. | Повторно закрепите корзину фильтра или шаровой поплавков.   |
|  | Дефект корзины фильтра или шарового поплавка.                                     | Заменить.   |

| Проблема                      | Неисправность                       | Решение  |
|-------------------------------|-------------------------------------|--|
| Ненормальный уровень шума.    | Пропускающие воздух прокладки.      | Снимите и замените поврежденные неопределенные прокладки. Используйте подходящий двухкомпонентный клей.  |
|                               | Дефект звукопоглощающего материала. | Снимите верхнюю крышку и удалите загрязнения. При необходимости замените звукопоглощающий материал.  |
| Перегрев вакуумного агрегата. | Дефект термовыключателя (T-mod).    | Снимите верхнюю крышку и очистите или замените фильтр охлаждающего воздуха. Перезапустите термовыключатель. При обнаружении дефекта термовыключателя обратитесь к дистрибьютору. |

## 8 Запчасти



**ВНИМАНИЕ! Риск повреждения оборудования**  
Используются только оригинальные запчасти Nederman.

Для получения консультаций по техническому обслуживанию оборудования или для заказа запасных частей обращайтесь к ближайшему уполномоченному дистрибьютору или в компанию Nederman. См. также [www.nederman.com](http://www.nederman.com).

### 8.1 Заказ запасных частей

При заказе запасных частей всегда указывайте следующее:

- Номер детали и контрольный номер (см. паспортную табличку изделия).
- Точный номер и название запасной части (см. [www.nederman.com/en/service/spare-part-search](http://www.nederman.com/en/service/spare-part-search)).
- Количество необходимых запчастей.

## 9 Переработка

Конструкция устройства предусматривает возможность переработки составляющих материалов. Материалы должны утилизироваться в соответствии с местными законодательными нормами. В случае возникновения вопросов по утилизации отслужившего оборудования обращайтесь к дистрибьютору или в компанию Nederman.



## 10 Приложение А. Сервисная форма



### НОТА!

Если результат обследования/проверки (например, измеренное значение) существенно отличается от результата предыдущего обследования/проверки, найдите причину этого отличия.

Снимите копию контрольного списка техобслуживания, заполните его и сохраните в качестве эксплуатационной документации.

Укажите значение в столбце результатов или поставьте галочку, если пункт выполнен или принят во внимание.

|                       |  |
|-----------------------|--|
| Пользователь          |  |
| Тип/модель пылесоса   |  |
| Дата обслуживания     |  |
| Выполнил обслуживание |  |

| Проверяемые элементы                                       | Результат | Отремонтирован | Заменен | Номер замененной детали |
|--|-----------|----------------|---------|-------------------------|
| <b>ПЫЛЕСОС ВЫКЛЮЧЕН</b>                                    |           |                |         |                         |
| Глушитель  |           |                |         |                         |
| Корпус   |           |                |         |                         |
| Тележка  |           |                |         |                         |
| Всасывающие шланги, муфты                                  |           |                |         |                         |
| Предварительный сепаратор / циклон                         |           |                |         |                         |
| Дополнительное оборудование                                |           |                |         |                         |
| Прокладки  |           |                |         |                         |
| Крышка, вакуумная головка                                  |           |                |         |                         |
| Корпус   |           |                |         |                         |
| фильтр   |           |                |         |                         |
| Материал глушителя   |           |                |         |                         |
| Мешок фильтра  |           |                |         |                         |
| Шаровой поплавков  |           |                |         |                         |
| Износостойкая накладка, бункер                             |           |                |         |                         |
| Износостойкая накладка, устройство разделения дроби и пыли |           |                |         |                         |
| <b>ПЫЛЕСОС ВКЛЮЧЕН (ВЕРХНЯЯ КРЫШКА УСТАНОВЛЕНА)</b>        |           |                |         |                         |
| Функция вкл/выкл   |           |                |         |                         |

| Проверяемые элементы   | Результат | Отремонтирован | Заменен | Номер замененной детали |
|--|-----------|----------------|---------|-------------------------|
| Разрежение   |           |                |         |                         |
| Уровень шума   |           |                |         |                         |
| <b>ПЫЛЕСОС ВКЛЮЧЕН (ВЕРХНЯЯ КРЫШКА УСТАНОВЛЕНА)</b>              |           |                |         |                         |
| Вращение двигателей  |           |                |         |                         |
| Функция термовыключателя   |           |                |         |                         |
| <b>ПЫЛЕСОС ВЫКЛЮЧЕН (ВЕРХНЯЯ И ВСПОМОГАТЕЛЬНАЯ КРЫШКИ СНЯТЫ)</b> |           |                |         |                         |
| Соединения электрических кабелей                                 |           |                |         |                         |
| Угольные щетки   |           |                |         |                         |
| Износ коллектора   |           |                |         |                         |
| Износ двигателя  |           |                |         |                         |
| Плата подавления радиочастотных помех                            |           |                |         |                         |
| <b>ДРУГИЕ ЭЛЕМЕНТЫ (УКАЗАТЬ)</b>                                 |           |                |         |                         |
|  |           |                |         |                         |
|  |           |                |         |                         |
|  |           |                |         |                         |
|  |           |                |         |                         |
|  |           |                |         |                         |
|  |           |                |         |                         |
|  |           |                |         |                         |

## Innehållsförteckning

|   |     |
|---|-----|
| Bilder .....                                    | 8   |
| 1 Förord .....                                  | 212 |
| 2 Säkerhet .....                                | 212 |
| 2.1 Allmänna säkerhetsinstruktioner .....       | 213 |
| 3 Beskrivning .....                             | 214 |
| 3.1 Avsett användningsområde .....              | 214 |
| 3.2 Tekniska data .....                         | 214 |
| 3.2.1 Data, elektrisk vakuumenhet .....         | 214 |
| 3.2.2 Filterpatrondata .....                    | 214 |
| 3.2.3 Filterstrumpor .....                      | 215 |
| 4 Installation .....                            | 216 |
| 4.1 Bulksäckar och hållare .....                | 216 |
| 5 Användning .....                              | 217 |
| 6 Underhåll .....                               | 218 |
| 6.1 Rengöra filterpatronen/filterstrumpan ..... | 218 |
| 6.1.1 Manuell omvänd luftrening .....           | 218 |
| 6.2 Byta filterpatron .....                     | 218 |
| 6.3 Byta filterstrumpa .....                    | 219 |
| 6.4 Byta dammpåsar .....                        | 219 |
| 6.5 Rengöra flottörkulan .....                  | 219 |
| 6.6 Byta filterpaket .....                      | 219 |
| 6.7 Rutinkontroll och service .....             | 220 |
| 7 Felsökning .....                              | 222 |
| 8 Reservdelar .....                             | 223 |
| 8.1 Beställa reservdelar .....                  | 223 |
| 9 Återvinning .....                             | 223 |
| 10 Bilaga A: Serviceformulär .....              | 224 |

## 1 Förord

Tack för att du använder en Nederman-produkt!

Nederman Group är en världsledande leverantör och utvecklare av produkter och lösningar för miljöteknik-sektorn. Våra innovativa produkter filtrerar, renar och återvinner i de mest krävande miljöer. Nederman:s produkter och lösningar hjälper dig att öka din produktivitet, sänka kostnader och minska miljöpåverkan från industriella processer.

Läs all produktdokumentation och produktens märkskylt noga före installation, drift och service av produkten. Ersätt dokumentationen omedelbart om den skulle försvinna. Nederman förbehåller sig rätten att ändra och förbättra sina produkter, inklusive dokumentation, utan föregående avisering.

Den här produkten uppfyller kraven i tillämpliga EU-direktiv. För att produktens ska fortsätta att uppfylla kraven måste alla installationer, underhållsarbeten och reparationer utföras av behörig personal som endast använder originaldelar och tillbehör från Nederman. Kontakta närmaste auktoriserade återförsäljare eller Nederman för rådgivning vid teknisk service samt

för att erhålla reservdelar. Kontakta omedelbart speditören och den lokala Nederman-representanten om delar saknas eller är skadade när produkten levereras.

## 2 Säkerhet

Det här dokumentet innehåller viktig information som presenteras antingen som en varning, ett försiktighetsmeddelande eller en kommentar.



### **VARNING! Risk för personskada**

Varningar anger en möjlig fara för personalens hälsa och säkerhet, samt hur faran kan undvikas.



### **VARSAMHET! Risk för skada på utrustningen**

"Försiktig" betecknar en potentiell risk för produkten, men innebär inte fara för personal, och anger hur risken kan förhindras.











### **NOTERA!**

Anmärkningar innehåller annan information som är viktig för medarbetarna.

## 2.1 Allmänna säkerhetsinstruktioner

**WARNING! Explosionsrisk**

- Samla inte upp föremål som kan orsaka antändning eller blockering. Det är strängt förbjudet att samla upp material som kan orsaka farliga kemiska reaktioner, utveckla värme och/eller självantända.
- Om enheten används för att samla in farligt material eller har placerats där det finns sådant material, kontaktar du närmaste auktoriserade återförsäljare eller Nederman för teknisk rådgivning.
- Använd inte stoftavskiljaren för att samla upp material som är frätande, hett, explosivt, mycket brandfarligt, kemiskt instabilt eller som kan självantända eller avge gnistor.

| Skylt   | Beskrivning                          | Skylt   | Beskrivning                      |
|---|--------------------------------------|---|----------------------------------|
|    | Tryck, max 8 bar.                    |    | Omgivningstemperatur, max 40°C.  |
|    | Växelström.                          |    | Rörlig pneumatisk cylinder.      |
|   | Hög ljudnivå.<br>Använd hörselskydd. |   | Risk för krosskador.             |
|  | Enheten välter lätt.                 |  | Använd en låssprint.             |
|  | Dammsug inte farligt material.       |  | Placera inte på ojämnt underlag. |
|  | Dammsug inte explosivt material.     |  | Använd inte kran.                |
|  | Dammsug inte frätande ämnen.         |  | Svetsa inte.                     |

### 3 Beskrivning

#### 3.1 Avsett användningsområde

Den här stoftavskiljaren är avsedd för att samla upp damm och finfördelat material. Den går även att konfigurera för att samla upp vätska och fuktigt material. Stoftavskiljaren levereras med en flottörkula för användning med vätska.

Flottörkulan kan tas bort vid uppsugning av torrt material. Se [Figur 12](#).



#### NOTERA!

I figurerna ovan visas endast stoftavskiljare i grundutförande. Enskilda delar hos de olika modellerna kan skilja sig åt.

#### 3.2 Tekniska data

Se även den bifogade reservdelshandboken för beskrivningar av och artikelnummer på reservdelar.

| Stoftavskiljare                       |                     |
|---------------------------------------|---------------------|
| Beskrivning av material               | Pulverlackerat stål |
| Materialåtervinning (ungefärlig vikt) | 95%                 |
| Omgivningstemperatur                  | -10°C till +40°C    |
| Processluftstemperatur (torr)         | 0 till 60°C         |

##### 3.2.1 Data, elektrisk vakuumenhet

se även [Figur 1](#).

| Vakuumenhet | IP-klass | Effekt  | Spänning | Frekvens | Max. vakuum | Tryck  | Max. luftflöde       | Ljudnivå* |
|-------------|----------|---------|----------|----------|-------------|--------|----------------------|-----------|
|             |          | [kW]    | [V]      | [Hz]     | [mmWc]      | [-kPa] | [Nm <sup>3</sup> /h] | dB(A)     |
| NEL2R       | IP 44    | 1.7/1.6 | 230      | 50/60    | 2150        | 21,5   | 312                  | 78,7      |
| NEL3R       | IP 44    | 2.5/2.4 | 230      | 50/60    | 2150        | 21,5   | 460                  | 79,7      |
| NEL3RT      | IP 44    | 2.5/2.4 | 230      | 50/60    | 2150        | 21,5   | 460                  | 79,7      |
| NEL2        | IP 44    | 1.6/1.7 | 110      | 50/60    | 2000        | 20     | 312                  | 78,7      |
| NEL3        | IP 44    | 2.4/2.6 | 110      | 50/60    | 2000        | 20     | 460                  | 79,7      |
| NEL3T       | IP 44    | 2.4/2.6 | 110      | 50/60    | 2000        | 20     | 460                  | 79,7      |

##### 3.2.2 Filterpatrondata

se även [Figur 2](#).

| Art nr   | Yta (A)           | Diаметer (D) | Längd (L) | Material                              | Filterklass ** | Max.temp | Tvättbar *** |
|----------|-------------------|--------------|-----------|---------------------------------------|----------------|----------|--------------|
|          | [m <sup>2</sup> ] | [mm]         | [mm]      |                                       |                | [°C]     |              |
| 43120100 | 2,38              | 264          | 220       | Cellulosa/glasfiber/cellulosa 3 lager | M              | 70       | Nej          |
| 43120101 | 2,38              | 264          | 220       | Cellulosa                             | M              | 70       | Nej          |
| 43120200 | 1,56              | 264          | 220       | Cellulosa                             | H13            | 70       | Nej          |

## E - Vacuum Cleaners

| Art nr   | Yta (A)           | Diame-<br>ter (D) | Längd<br>(L) | Material                                   | Filter-<br>klass ** | Max.temp | Tvätt-<br>bar *** |
|----------|-------------------|-------------------|--------------|--|---------------------|----------|-------------------|
|          | [m <sup>2</sup> ] | [mm]              | [mm]         |  |                     | [°C]     |                   |
| 43120201 | 1,00              | 150               | 230          | Cellulosa/glasfiber 2 la-<br>ger           | H13                 | 70       | Nej               |
| 43120300 | 2,38              | 264               | 220          | Polyester                                  | M                   | 110      | OK                |
| 43120302 | 2,38              | 264               | 220          | Antistatisk polyester                      | M                   | 120      | OK                |
| 43120303 | 10,00             | 264               | 870          | Antistatisk polyester                      | M                   | 120      | OK                |
| 43120304 | 2,38              | 264               | 220          | Polyester                                  | M                   | 110      | OK                |
| 43120400 | 0,70              | 338               | 42           | Cellulosa                                  | M                   | 70       | Nej               |
| 43130001 | 2,38              | 264               | 220          | Cellulosa                                  | M                   | 70       | Nej               |
| 43130100 | 2,38              | 264               | 220          | Cellulosa                                  | M                   | 70       | Nej               |
| 43130200 | 5,40              | 264               | 470          | Cellulosa                                  | M                   | 70       | Nej               |
| 43130201 | 5,40              | 264               | 470          | Cellulosa                                  | M                   | 70       | Nej               |
| 43130300 | 6,90              | 264               | 600          | Cellulosa                                  | M                   | 70       | Nej               |
| 43130301 | 6,90              | 264               | 600          | Cellulosa                                  | M                   | 70       | Nej               |
| 43130400 | 10,00             | 264               | 870          | Cellulosa                                  | M                   | 70       | Nej               |
| 43130401 | 10,00             | 264               | 870          | Cellulosa                                  | M                   | 70       | Nej               |
| 43130500 | 1,56              | 264               | 220          | Cellulosa/fiberglas                        | H13                 | 70       | Nej               |
| 43130700 | 3,50              | 264               | 470          | Cellulosa/glasfiber/cel-<br>lulosa 3 lager | H13                 | 70       | Nej               |
| 43130702 | 3,50              | 264               | 470          | Cellulosa/glasfiber/cel-<br>lulosa 3 lager | H13                 | 70       | Nej               |
| 43130800 | 4,50              | 264               | 600          | Cellulosa/glasfiber/cel-<br>lulosa 3 lager | H13                 | 70       | Nej               |
| 43130801 | 4,50              | 264               | 600          | Cellulosa/glasfiber/cel-<br>lulosa 3 lager | H13                 | 70       | Nej               |
| 43130900 | 6,50              | 264               | 870          | Cellulosa/glasfiber/cel-<br>lulosa 3 lager | H13                 | 70       | Nej               |
| 43130901 | 6,50              | 264               | 870          | Cellulosa/glasfiber/cel-<br>lulosa 3 lager | H13                 | 70       | Nej               |

\*\* Enligt EN 60335-2-69/EN 1822

\*\*\* Byt ut filterpatronen när den har tvättats två gånger.

### 3.2.3 Filterstrumpor

se även [Figur 3](#).

SV

| Artikelnummer * | Yta (A)           | Material              | Filterklass ** | Max.temp. |
|-----------------|-------------------|-----------------------|----------------|-----------|
|                 | [m <sup>2</sup> ] |                       |                | [°C]      |
| 43110001        | 0,50              | Polypropen            | M              | 70        |
| 43110100        | 0,35              | Polyester             | M              | 120       |
| 43110200        | 0,35              | Antistatisk polyester | M              | 120       |
| 43110300        | 0,59              | Polyester             | M              | 120       |
| 43110400        | 0,59              | Antistatisk polyester | M<br>M         | 120       |

\* Se etiketten på filtret för artikelnumret.

\*\* Enligt EN 60335-2-69

## 4 Installation



### WARNING! Risk för personskada

- Montera fasta stoftavskiljare stabilt på en hård och plan yta.
- Placera inte stoftavskiljaren på ojämnt eller sluttande underlag.
- Använd alltid korrekt dimensionerad lyftutrustning och skyddsutrustning när du monterar din konfigurerade produkt.
- Använd alltid lämplig lyftutrustning när stoftavskiljaren lyfts i lyftöglorna.
- Använd en gaffeltruck för att transportera stoftavskiljare på ett stativ eller en vagn såvida inte stoftavskiljaren är försedd med lyftöglor.
- Använd alltid lämplig lyftutrustning när stoftavskiljaren lyfts i lyftöglorna.
- Använd en gaffeltruck för att transportera stoftavskiljare på ett stativ eller en vagn såvida inte stoftavskiljaren är försedd med lyftöglor.



### VARSAMHET! Risk för skada på utrustningen

- Belasta inte handtagen med en last som överstiger 75 kg. Se [Figur 16](#).
- Häng inte upp bulksäckarna i hörnremmarna. Remmarna är endast avsedda för att hindra säckarna från att falla samman. Pallen måste klara vikten av det uppsamlade dammet/materialet.
- Om vått material ska sugas upp, använd en flottörkula och ett filter som är avsett för detta ändamål.
- Använd rätt filter för att suga upp vått material.
- Stäng av stoftavskiljaren om den avger vätska eller skum.



### NOTERA!

- Följ lokala regler och föreskrifter vid samtliga steg i installationsprocessen.
- För elanslutningar, se [Figur 5](#).

### 4.1 Bulksäckar och hållare



#### WARNING! Risk för personskada

- Använd alltid godkända bulksäckar.
- Anslut de övre och undre jordkablarna till säcken.



#### VARSAMHET! Risk för skada på utrustningen

Häng inte upp bulksäckarna i hörnremmarna. Remmarna är endast avsedda för att hindra säckarna från att falla samman. Pallen måste klara vikten av det uppsamlade dammet/materialet.

Vissa A-produkter är försedda med bulksäckhållare för uppsamling av material. Andra uppsamlingsmetoder



kan användas om de bedöms vara säkra enligt systemriskanalysen.

Placera en bulksäck på en pall och sätt in den under bulksäckhållaren. Spännet på bulksäckhållaren håller fast bulsäckens öppning mot hållaren, se [Figur 13 A\(A\)](#).

Anslut bulsäckens hörnremmar till kedjorna på bulksäckhållaren. Justera åtdragningen genom att föra snabbblänken uppåt eller nedåt längs kedjan, se [Figur 13 B\(B\)](#).

## 5 Användning



### WARNING! Risk för personskada

- Dammsugningsaktiviteter kan leda till statisk elektricitet. Rådfråga lokala myndigheter eller din leverantör om lämpliga åtgärder för att undvika eventuella risker!
- Det är endast personer med lämplig utbildning som får använda den här stoftavskiljaren.
- Använd inte strömkabeln för att dra stoftavskiljaren.
- Kontrollera att alla moduler, slangar och kablar är ordentligt fastsatta före användning.
- Använd inte stoftavskiljaren om omgivningstemperaturen överskrider 40°C.
- Se till att inga kroppsdelar befinner sig framför vakuuminloppen när enheten används.
- Använd alltid lämplig skyddsutrustning såsom skyddsskor och hörselskydd.
- Använd alltid lämplig skyddsutrustning när det finns risk att exponeras för damm. Se [Figur 10](#).
- Se upp för hinder över huvudhöjd för att undvika att fastna eller gå in i.



### VARSAMHET! Risk för skada på utrustningen

- Flottörkulan kan tas bort vid uppsugning av torrt material.
- Använd rätt filter för att suga upp vått material.
- Stäng av stoftavskiljaren om den avger vätska eller skum.
- Om vått material ska sugas upp, använd en flottörkula och ett filter som är avsett för detta ändamål.
- Montera filterstrumpan korrekt vid byte mellan uppsugning av vått och torrt material.
- Stäng den manuella utloppsventilen innan stoftavskiljaren startas. Den får inte öppnas under drift.
- Belasta inte handtagen med en last som överstiger 75 kg. Se [Figur 16](#).
- Använd inte stoftavskiljaren om luftflödet är blockerat eller begränsat. Fläktmotorn kan bli överhettad.
- Enheter med 110 V kan påverka annan elektrisk utrustning.



### NOTERA!

- Flottörkulan kan tas bort vid uppsugning av torrt material. Se [Figur 12](#).
- Rengör filtret efter varje användning.
- Om sugkraften minskar kan filtret vara igensatt. Se [Kapitel 6 Underhåll](#).
- När behållaren är full stängs sugflödet via flottörkulan av vid dammsugning av vätska och fuktigt material. Stäng av stoftavskiljaren innan behållaren töms.
- För bästa resultat bör sughuvudet ställas in enligt typ och vikt för det material som ska dammsugas. Se [Figur 7](#).

Så slår du på stoftavskiljaren:

- 1 Anslut strömförsörjningen.
- 2 Vrid omställaren för att starta stoftavskiljaren. Se figur [Figur 1\(A\)](#).

## 6 Underhåll



### **VARNING! Risk för personskada**

- Koppla alltid bort kontrollsystemet innan du bryter strömmen till stoftavskiljaren.
- Koppla bort stoftavskiljaren från strömförsörjningen och strömförsörjningen innan någon typ av service eller transport genomförs. Se [Figur 1\(B\)](#).
- Se alltid till att kulventilen är stängd innan du kontrollerar stoftavskiljaren. Se [Figur 1\(B\)](#).
- Använd alltid lämplig lyftutrustning när stoftavskiljaren lyfts i lyftöglorna.
- Placera inte stoftavskiljaren på ojämnt eller sluttande underlag.
- Använd en gaffeltruck för att transportera stoftavskiljare på ett stativ eller en vagn såvida inte stoftavskiljaren är försedd med lyftöglor.
- Lås stoftavskiljarens hjul före service.
- Ändra inte höjden på justerbara ramar när silon är fylld med material.
- Använd alltid lämplig skyddsutrustning om det finns risk för exponering för damm, och sprid inte omkring damm när filtren rengörs eller byts ut. Se [Figur 10](#).
- Töm dammet i en behållare eller dammpåse. Se [Figur 10](#).
- Se upp för hinder över huvudhöjd för att undvika att fastna eller gå in i.



### **VARSAMHET! Risk för skada på utrustningen**

- Använd endast Nederman originalreservdelar och tillbehör.
- Förvara stoftavskiljaren stående.

SV

## 6.1 Rengöra filterpatronen/filterstrumpan



### **NOTERA!**

- Rengör filtret efter varje användning.
- Om du använder ett tvättbart filter kan det tvättas med vatten och rengöringsmedel. Låt filtret lufttorka.
- Byt ut filterpatronen när den har tvättats två gånger.
- Om filterpatronen placeras i en dammpåse för avfallshantering ska dammpåsen förslutas. Se [Figur 10](#).

- 1 Stäng av stoftavskiljaren.
- 2 Töm damm från filtret i en behållare eller dammpåse.
- 3 Rengör filterpatronen genom att knacka den lätt mot en hård yta.
- 4 Skaka filterstrumpan.

### 6.1.1 Manuell omvänd luftrening

Beroende på modell använder stoftavskiljaren en av två metoder för manuell omvänd luftrening av filter, se [Figur 8](#) och [Figur 9](#).

#### Metod 1

- 1 Slå på stoftavskiljaren.
- 2 Handtagets läge under dammsugning [Figur 8\(A\)](#).
- 3 Flytta handtaget till läge [Figur 8\(B\)](#) för filterrengöring.
- 4 Upprepa tre gånger.

#### Metod 2

- 1 Slå på stoftavskiljaren.
- 2 Koppla bort slangen [Figur 9\(A\)](#).
- 3 Öppna och stäng locket [Figur 9\(B\)](#).
- 4 Upprepa tre gånger.

## 6.2 Byta filterpatron



### **NOTERA!**

- Om filtret placeras i en dammpåse för avfallshantering ska dammpåsen förslutas. Se [Figur 10](#).
- Om du använder en filterpatron och filterstrumpa. Se [Figur 11](#).

- 1 Stäng av stoftavskiljaren.
- 2 Ta bort filtret och placera det i en behållare eller dammpåse och bortskaffa.
- 3 Sätt in det nya filtret.

### 6.3 Byta filterstrumpa



#### NOTERA!

Om filterstrumpan placeras i en dammpåse för avfallshantering ska dammpåsen förslutas. Se [Figur 10](#).

- 1 Stäng av stoftavskiljaren.
- 2 Töm föravskiljaren, om en sådan används.
- 3 Ta bort filterkorgen och filterpåsen.
- 4 Byta filterpåsen.

### 6.4 Byta dammpåsar

Byt ut dammpåsarna när de är fulla. Hur ofta detta inträffar varierar för varje installation. Regelbundna kontroller rekommenderas.

Byt ut dammpåsarna så här:

- 1 Stäng av stoftavskiljaren.
- 2 Ta bort säckens öppning från säckhållaren (och stäng den). Var särskilt uppmärksam på att undvika onödigt spill/läckage av damm och oavsiktliga urladdningar av statisk elektricitet.
- 3 För bulksäckar:

- Ta bort de två jordningsklämmorna från jordningsbrickorna på säcken.
- Förslut och ersätt bulksäcken, se [Figur 6](#).
- Sätt tillbaka de båda jordningsklämmorna på jordningsbrickorna.

- 4 Fäst säcköppningen i säckhållaren. För bulksäckar, se [Figur 6](#).
- 5 Slå på stoftavskiljaren.

### 6.5 Rengöra flottörkulan



#### NOTERA!

Anvisningar för hur flottörkulan sätts tillbaka efter rengöring. Se [Figur 12](#).

Om stoftavskiljaren används för vätska eller fuktigt material rengörs flottörkulan en gång per månad.



### 6.6 Byta filterpaket

Se [Figur 2](#). Partiklarna samlas på filtrets utsida. Rengöring utförs varannan timme eller när sugförmågan försämras. Byte av hela filterpaketet rekommenderas. Om endast filterstrumporna byts, ska även filterringen bytas ut.

## 6.7 Rutinkontroll och service

Följ nedanstående lista för rutininspektioner, reparationer och byte av slitna eller skadade delar på stoftavskiljarens insida och utsida. Se även [Kapitel 10 Bilaga A: Serviceformulär](#). Kontakta närmaste auktoriserade återförsäljare eller Nederman för rådgivning beträffande teknisk service eller om du behöver beställa reservdelar.

| Objekt att inspektera               | Vad som ska kontrolleras                              | Service  |
|-------------------------------------|---|--|
| <b>STOFTAVSKILJARE AV</b>           |   |  |
| Sugslangar, kopplingar              | Läckande sugslangar och kopplingar.                   | Byt ut. För jordningsguide, se <a href="#">Figur 4</a> .                     |
| Packningar                          | Slitna, gamla och läckande packningar.                | Byt ut den.  |
| Filterpatronen                      | Utslitna filter.                                      | Byt ut den.  |
| Filterstrumpa                       | Full eller trasig filterstrumpa.                      | Rengör eller byt ut den fulla filterstrumpan. Byt ut trasiga filterstrumpor. |
| Ljuddämparmaterial                  | Skadat ljuddämparmaterial.                            | Byt ut den.  |
| Flottörkula                         | Smutsig flottörkula.                                  | Rengör flottörkulan minst en gång per månad.                                 |
| Ejektormunstycke                    | Smutsigt ejektormunstycke.                            | Rengör:  |
| Slitplåt, silo                      | Skadad eller sliten gummiplatta på slitplåten.        | Byt ut slitplåten.   |
| Slitplåt, sand- och dammavskiljaren |   |  |
| Radiobrusreduceringskort            | Kretsarna på kortet har bränts.                       | Byt ut kortet.   |
| <b>STOFTAVSKILJARE PÅ</b>           |   |  |
| Huvudströmbrytare                   | Motorerna startas inte då huvudströmbrytaren slås på. | Byt ut huvudströmbrytaren. Se <a href="#">Figur 13 B</a> .                   |
| Om angivet vakuum inte uppnås.      | Se <a href="#">Kapitel 7 Felsökning</a> .             |  |
| Onormal ljudnivå.                   |   |  |

| Objekt att inspektera   | Vad som ska kontrolleras   | Service  |
|---|--|--|
| <b>STOFTAVSKILJARE PÅ (LOCKET AV)</b>   |  |  |
|  <b>VARNING! Risk för personskada</b><br>Rör inte motorn med något verktyg under den här åtgärden. |  |  |
| Motorer   | Kontrollera att motorerna körs medurs sett ovanifrån.  | Se <a href="#">Kapitel 7 Felsökning</a> .  |
| Termofunktion   | Styr den termiska funktionen genom att blockera kylloftsintagen med pappersark. Om temperaturen överstiger cirka 75 °C utan att motorerna stängs av. |  |
| <b>STOFTAVSKILJARE AV (LOCK OCH SEKUNDÄRA LUCKOR BORTTAGNA)</b>   |  |  |
|  <b>VARNING! Risk för personskada</b><br>Dra ut strömkabeln innan skydden tas bort.                |  |  |
| Kabelanslutningar och skruvar   | Lösa kabelanslutningar och skruvar.  | Säkra kabelanslutningarna och dra åt skruvarna.  |
| Kolborstar  | Ut slitna kolborstar.  | Byt ut den.<br> <b>NOTERA!</b><br>Borstarna ska bytas ut efter 900 drifttimmar. Se <a href="#">Figur 13 A</a> . |
| Kommutator  | Kontaminerad kommutator  | Rengör kommutatorn.  |
| Motor   | Lagren går trögt.  | Byt ut motorn.   |

## 7 Felsökning

| Problem                      | HRD fel  | Lösning  |
|------------------------------|--|--|
| Motorn startar inte          | Strömförsörjningen är inte ansluten.                                 | Anslut strömförsörjningen.   |
|                              | Termokontakten är trasig eller har inte återställts (T-mod).         | Ta bort topphuven och rengör eller byt kylluftfiltret. Återställ termokontakten.<br>Kontakta distributören om termokontakten är trasig.              |
|                              | Strömbrytare eller kabel defekt.                                     | Kontakta distributören.  |
|                              | Dämpningskort för radiostörningar defekt.                            | Kontakta distributören.  |
| Ingen eller låg sugförmåga.  | Motorn är felansluten.   | Kontrollera anslutningen och kablaget.   |
|                              | Brytaren är inte helt på.  | Slå på brytaren.   |
|                              | Igensatt sugslang eller inlopp.                                      | Koppla loss sugslangen. Vänd och sug i motsatt riktning. Rensa den med en stång om den fortfarande är igensatt.                                      |
|                              | Fel på en eller flera motorer.                                       | Demontera topphuven, kontrollera borstarna och kommutatorer. Byt ut borstarna om de är utslitna. Kontakta distributören om kommutatorerna är brända. |
|                              | Igensatt filter.   | Se <a href="#">Kapitel 6 Underhåll</a> .   |
|                              | Läckande sugslang.   | Byt ut sugslangen.   |
|                              | Läckande packningar.   | Ta bort och byt ut skadade neoprenpackningar. Använd lämpligt tvåkomponentslim.  |
|                              | Utloppsventilen öppen.   | Stäng ventilen.  |
| Damm i utblåsluften.         | Filter saknas, är defekt eller felinstallerat.                       | Kontrollera filtret och byt ut det om så krävs.  |
| Vatten i utblåsluften.       | Filterkorgen eller flottörkulan felaktigt installerade eller saknas. | Montera filterkorgen eller flottörkulan.   |
|                              | Fel på filterkorgen eller flottörkulan.                              | Byt ut den.  |
| Onormal ljudnivå.            | Läckande packningar.   | Ta bort och byt ut skadade neoprenpackningar. Använd lämpligt tvåkomponentslim.  |
|                              | Fel på ljuddämparmaterialet.   | Ta bort det ljuddämpande höljet och avlägsna smuts. Byt ut skadat ljuddämparmaterial vid behov.  |
| Vakuumenheten är överhettad. | Defekt termokontakt (T-mod).   | Demontera topphuven och rengör eller byt ut kylluftfiltret. Återställ termokontakten. Om termokontakten är defekt, kontakta distributören.           |

## 8 Reservdelar

**VARSAMHET! Risk för skada på utrustningen**

Använd endast Nederman originalreservdelar och tillbehör.

Kontakta närmaste auktoriserade återförsäljare eller Nederman för information om teknisk service eller om du behöver beställa reservdelar. Se även [www.nederman.com](http://www.nederman.com).

### 8.1 Beställa reservdelar

Ange alltid följande information vid beställning av reservdelar:

- Komponent- och kontrollnummer (se produktens märkskylt).
- Reservdelens artikelnummer och namn (se [www.nederman.com/en/service/spare-part-search](http://www.nederman.com/en/service/spare-part-search)).
- Antal erforderliga reservdelar.

## 9 Återvinning

Produkten är designad så att komponentmaterialet kan återvinnas. De olika materialtyperna måste hanteras i enlighet med tillämpliga lokala bestämmelser. Kontakta leverantören eller Nederman om det skulle uppstå oklarheter kring produktens skrotning i slutet av dess livslängd.

## 10 Bilaga A: Serviceformulär



### NOTERA!

Om inspektionsresultatet (exempelvis ett uppmätt värde) skulle avvika kraftigt från tidigare resultat bör anledningen till avvikelserna undersökas.

Kopiera checklistan för underhåll, fyll i den och spara som ett servicedokument.

När det gäller värden anger du värdet i resultatkolonnen. I annat fall räcker det att sätta en bock om en post har genomförts eller tagits under övervägande.

|                          |  |
|--------------------------|--|
| Kund                     |  |
| Stoftavskiljartyp/modell |  |
| Servicedatum             |  |
| Service av               |  |

| Objekt att inspektera                 | Resultat | Reparerad | Ersatt | Artikelnummer för ersatt del |
|---------------------------------------|----------|-----------|--------|------------------------------|
| <b>STOFTAVSKILJARE AV</b>             |          |           |        |                              |
| Ljuddämpare                           |          |           |        |                              |
| Behållare                             |          |           |        |                              |
| Rullvagn                              |          |           |        |                              |
| Sugslangar, kopplingar                |          |           |        |                              |
| Föravskiljare/cyklon                  |          |           |        |                              |
| Tillbehör                             |          |           |        |                              |
| Packning(ar)                          |          |           |        |                              |
| Lock, vakuumhuvud                     |          |           |        |                              |
| Behållare                             |          |           |        |                              |
| Filter                                |          |           |        |                              |
| Ljuddämparmaterial                    |          |           |        |                              |
| Filterstrumpa                         |          |           |        |                              |
| Flottörkula                           |          |           |        |                              |
| Slitplåt, silo                        |          |           |        |                              |
| Slitplåt, sand- och dammavskiljaren   |          |           |        |                              |
| <b>STOFTAVSKILJARE PÅ (LOCKET PÅ)</b> |          |           |        |                              |
| PÅ/AV-funktion                        |          |           |        |                              |



| Objekt att inspektera   | Resultat | Reparerad | Ersatt | Artikelnummer för ersatt del |
|---|----------|-----------|--------|------------------------------|
| Vakuum  |          |           |        |                              |
| Ljudnivå  |          |           |        |                              |
| <b>STOFTAVSKILJARE PÅ (LOCKET AV)</b>                           |          |           |        |                              |
| Rotationsmotorer  |          |           |        |                              |
| Termokontaktfunktion  |          |           |        |                              |
| <b>STOFTAVSKILJARE AV (LOCK OCH SEKUNDÄRA LUCKOR BORTTAGNA)</b> |          |           |        |                              |
| Anslutning av elkablar  |          |           |        |                              |
| Kolborstar  |          |           |        |                              |
| Slitage på kommutator   |          |           |        |                              |
| Slitage på motor  |          |           |        |                              |
| Dämpningskort för radiostörningar                               |          |           |        |                              |
| <b>ANDRA PUNKTER (ANGE)</b>                                     |          |           |        |                              |
|   |          |           |        |                              |
|   |          |           |        |                              |
|   |          |           |        |                              |
|   |          |           |        |                              |
|   |          |           |        |                              |
|   |          |           |        |                              |
|   |          |           |        |                              |

## 目录

|                      |     |
|----------------------|-----|
| 数据 .....             | 8   |
| 1 前言 .....           | 227 |
| 2 安全性 .....          | 227 |
| 2.1 一般安全说明 .....     | 228 |
| 3 说明 .....           | 229 |
| 3.1 预期用途 .....       | 229 |
| 3.2 技术数据 .....       | 229 |
| 3.2.1 电动真空装置数据 ..... | 229 |
| 3.2.2 筒式过滤器数据 .....  | 229 |
| 3.2.3 过滤袋 .....      | 230 |
| 4 安装 .....           | 231 |
| 4.1 集灰袋和固定装置 .....   | 231 |
| 5 使用 .....           | 231 |
| 6 维护 .....           | 232 |
| 6.1 清洁筒式过滤器/滤袋 ..... | 232 |
| 6.1.1 手动反向空气清洁 ..... | 232 |
| 6.2 更换筒式过滤器 .....    | 232 |
| 6.3 更换滤袋 .....       | 232 |
| 6.4 更换集尘袋 .....      | 233 |
| 6.5 清洁浮球 .....       | 233 |
| 6.6 更换过滤套装件 .....    | 233 |
| 6.7 常规检查和保养 .....    | 233 |
| 7 故障排除 .....         | 235 |
| 8 备件 .....           | 235 |
| 8.1 订购备件 .....       | 235 |
| 9 回收利用 .....         | 236 |
| 10 附录A：服务表格 .....    | 237 |

## 1 前言

感谢您使用Nederman产品！

Nederman集团是环境技术领域产品和解决方案的全球领先供应商和开发商。我们的创新产品将在最苛刻的环境中进行过滤，清洁和回收利用。Nederman的产品和解决方案将帮助您提高生产率，降低成本，并减少工业流程对环境的影响。

在安装、使用和维护本产品前，请仔细阅读所有产品文件和产品识别牌。一旦文件丢失，请立即补足。Nederman有权在不事先发出通知的情况下修改和改进其产品（包括文档）。

本产品符合相关 EC 指令的要求。为保持这一状态，所有安装、维修和维护工作均应由取得资格的人员完成，并且只能使用原装 Nederman 备件。请联系距您最近的授权经销商或 Nederman，寻求有关技术服务的建

议和获取备件。如果受损或缺少部件，请立即通知运输公司和当地的 Nederman 代表。

## 2 安全性

本文档所含的重要信息以警告、注意或提示的方式呈现。请参见以下示例：



**警告！人员伤亡风险**

“警告”表示对人员的健康和安全构成潜在危险以及如何避免该危险。



**警告！设备损坏风险**

“警告”是指对产品而非操作人员的潜在危害，以及如何避免该危害。



**注意！**

“注意”包含其他需要相关人员予以重视的信息。

2.1 一般安全说明



警告！告！爆炸风险

- 切勿收集可能导致引燃或堵塞的物质。严禁收集会产生危险化学反应或热反应和/或自燃的材料。
- 如果本装置用于收集危险材料或安装在具有此类材料的地方，请联系距您最近的授权分销商或 Nederman，寻求技术建议。
- 请勿使用吸尘器收集腐蚀性、高温、易爆、高度易燃、化学性质不稳定、可自燃或可释放火花的物质。

| 标志  | 说明                  | 标志  | 说明            |
|---|---------------------|---|---------------|
|    | 压力，最大 8 bar。        |    | 环境温度，最高 40°C。 |
|    | 交流电。                |    | 移动气缸。         |
|   | 高噪音水平。<br>使用听力保护装置。 |   | 挤压风险。         |
|  | 容易倾倒。               |  | 使用开口销。        |
|  | 切勿抽吸有害物质。           |  | 请勿放置在不平坦的表面上。 |
|  | 切勿抽吸爆炸性物质。          |  | 切勿使用起重机。      |
|  | 切勿抽吸腐蚀性物质。          |  | 切勿焊接。         |

### 3 说明

#### 3.1 预期用途

该吸尘器专为收集灰尘和颗粒状材料而设计。它还可以配置用于收集湿材料。对于湿材料，吸尘器随附浮球。

收集干燥材料时可以取出浮球。请参阅 [数字 12](#)。



注意！

上图仅为吸尘器的基本设计原理图。不同型号的个别部件可能会有所不同。

#### 3.2 技术数据

另请参阅随附的备件手册，了解备件的说明和货号。

| 吸尘器             |               |
|-----------------|---------------|
| 材料说明            | 粉末涂层钢板        |
| 材料回收 ( 大约重量 )   | 95%           |
| 环境温度            | -10°C 至 +40°C |
| 工艺过程空气 ( 干 ) 温度 | 0 至 60°C      |

##### 3.2.1 电动真空装置数据

另请参见 [数字 1](#)。

| 真空发生器  | IP 等级 | 功率      | 电压  | 频率    | 最大真空度  | 压力     | 最大风量                 | 噪音水平* |
|--------|-------|---------|-----|-------|--------|--------|----------------------|-------|
|        |       | [kW]    | [V] | [Hz]  | [mmWc] | [-kPa] | [Nm <sup>3</sup> /h] | dB(A) |
| NEL2R  | IP 44 | 1.7/1.6 | 230 | 50/60 | 2150   | 21,5   | 312                  | 78,7  |
| NEL3R  | IP 44 | 2.5/2.4 | 230 | 50/60 | 2150   | 21,5   | 460                  | 79,7  |
| NEL3RT | IP 44 | 2.5/2.4 | 230 | 50/60 | 2150   | 21,5   | 460                  | 79,7  |
| NEL2   | IP 44 | 1.6/1.7 | 110 | 50/60 | 2000   | 20     | 312                  | 78,7  |
| NEL3   | IP 44 | 2.4/2.6 | 110 | 50/60 | 2000   | 20     | 460                  | 79,7  |
| NEL3T  | IP 44 | 2.4/2.6 | 110 | 50/60 | 2000   | 20     | 460                  | 79,7  |

##### 3.2.2 筒式过滤器数据

另请参见 [数字 2](#)。

| 零件号      | 面积 (A)            | 直径 (D) | 长度 (L) | 材料               | 过滤器等级** | 最高温度 | 可清洗*** |
|----------|-------------------|--------|--------|------------------|---------|------|--------|
|          | [m <sup>2</sup> ] | [mm]   | [mm]   |                  |         | [°C] |        |
| 43120100 | 2,38              | 264    | 220    | 纤维素/玻璃纤维/纤维素 3 层 | M       | 70   | 否      |
| 43120101 | 2,38              | 264    | 220    | 纤维素              | M       | 70   | 否      |
| 43120200 | 1,56              | 264    | 220    | 纤维素              | H13     | 70   | 否      |
| 43120201 | 1,00              | 150    | 230    | 纤维素/玻璃纤维 2 层     | H13     | 70   | 否      |
| 43120300 | 2,38              | 264    | 220    | 聚酯               | M       | 110  | OK     |
| 43120302 | 2,38              | 264    | 220    | 抗静电聚酯            | M       | 120  | OK     |

| 零件号      | 面积 (A)            | 直径 (D) | 长度 (L) | 材料                 | 过滤器等级<br>** | 最高温度 | 可清洗<br>*** |
|----------|-------------------|--------|--------|--------------------|-------------|------|------------|
|          | [m <sup>2</sup> ] | [mm]   | [mm]   |                    |             | [°C] |            |
| 43120303 | 10,00             | 264    | 870    | 抗静电聚酯              | M           | 120  | OK         |
| 43120304 | 2,38              | 264    | 220    | 聚酯                 | M           | 110  | OK         |
| 43120400 | 0,70              | 338    | 42     | 纤维素                | M           | 70   | 否          |
| 43130001 | 2,38              | 264    | 220    | 纤维素                | M           | 70   | 否          |
| 43130100 | 2,38              | 264    | 220    | 纤维素                | M           | 70   | 否          |
| 43130200 | 5,40              | 264    | 470    | 纤维素                | M           | 70   | 否          |
| 43130201 | 5,40              | 264    | 470    | 纤维素                | M           | 70   | 否          |
| 43130300 | 6,90              | 264    | 600    | 纤维素                | M           | 70   | 否          |
| 43130301 | 6,90              | 264    | 600    | 纤维素                | M           | 70   | 否          |
| 43130400 | 10,00             | 264    | 870    | 纤维素                | M           | 70   | 否          |
| 43130401 | 10,00             | 264    | 870    | 纤维素                | M           | 70   | 否          |
| 43130500 | 1,56              | 264    | 220    | 纤维素/玻璃纤维           | H13         | 70   | 否          |
| 43130700 | 3,50              | 264    | 470    | 纤维素/玻璃纤维/纤维素<br>3层 | H13         | 70   | 否          |
| 43130702 | 3,50              | 264    | 470    | 纤维素/玻璃纤维/纤维素<br>3层 | H13         | 70   | 否          |
| 43130800 | 4,50              | 264    | 600    | 纤维素/玻璃纤维/纤维素<br>3层 | H13         | 70   | 否          |
| 43130801 | 4,50              | 264    | 600    | 纤维素/玻璃纤维/纤维素<br>3层 | H13         | 70   | 否          |
| 43130900 | 6,50              | 264    | 870    | 纤维素/玻璃纤维/纤维素<br>3层 | H13         | 70   | 否          |
| 43130901 | 6,50              | 264    | 870    | 纤维素/玻璃纤维/纤维素<br>3层 | H13         | 70   | 否          |

\*\* 依据 EN 60335-2-69/EN 1822

\*\*\* 筒式过滤器清洗两次后更换。

### 3.2.3 过滤袋

另请参见 [数字 3](#)。

| 零件编号 *   | 面积 (A)            | 材料    | 过滤器等级 ** | 最高温度 |
|----------|-------------------|-------|----------|------|
|          | [m <sup>2</sup> ] |       |          | [°C] |
| 43110001 | 0,50              | 聚丙烯   | M        | 70   |
| 43110100 | 0,35              | 聚酯    | M        | 120  |
| 43110200 | 0,35              | 抗静电聚酯 | M        | 120  |
| 43110300 | 0,59              | 聚酯    | M        | 120  |
| 43110400 | 0,59              | 抗静电聚酯 | M<br>M   | 120  |

\* 有关零件编号，请参阅过滤器上的标签。

\*\* 依据 EN 60335-2-69

## 4 安装



### 警告！人员伤害风险

- 将非移动式吸尘器牢固地固定在坚硬的平坦表面上。
- 请勿将吸尘器放置在不平坦或倾斜的表面上。
- 组装配置的产品时，请始终使用适当的起重设备和防护装备。
- 使用吊耳提升吸尘器时，请始终使用适当的起重设备。
- 除非吸尘器配有吊环螺栓，否则使用叉车运输带有支架或手推车的吸尘器。
- 使用吊耳提升吸尘器时，请始终使用适当的起重设备。
- 除非吸尘器配有吊环螺栓，否则使用叉车运输带有支架或手推车的吸尘器。



### 警告！设备损坏风险

- 请勿对手柄施加超过 75 公斤的载荷。参见 [数字 16](#)。
- 不得使用角带悬挂集灰袋。角带仅用于防止集灰袋塌陷。收集的灰尘/材料的重量必须由托盘支撑。
- 如果要抽吸湿材料，请使用专为此设计的浮球和过滤器。
- 使用正确的过滤器收集湿材料。
- 如果液体或泡沫从中逸出，请关闭吸尘器。



### 注意！

- 安装过程中的所有步骤应遵守当地规定和法规。
- 有关电气连接，参见 [数字 5](#)。

### 4.1 集灰袋和固定装置



### 警告！人员伤害风险

- 始终使用经批准的集灰袋。
- 把上部和下部接地线连接到集灰袋上。



### 警告！设备损坏风险

不得使用角带悬挂集灰袋。角带仅用于防止集灰袋塌陷。收集的灰尘/材料的重量必须由托盘支撑。

某些 A 产品配有集灰袋支架，用于收集材料。如果系统风险分析发现其他收集方法是安全的，则可以使用这些方法。

把集灰袋放置到托盘上，然后将其置于集灰袋支架下方。集灰袋支架上的带扣将集灰袋开口固定到支架上，参见 [数字 13 A \(A\)](#)。

把集灰袋的角带连接至集灰袋支架的链条上。在链条上向下或向下移动快速连接环来调节链条张力，参见 [数字 13 B \(B\)](#)。

## 5 使用



### 警告！人员伤害风险

- 吸尘活动可能导致静电。请咨询地方当局或您的供应商，以采取适当的措施来避免任何风险。
- 只有合格培训的人员才允许使用此款吸尘器。
- 请勿使用电源线拉动吸尘器。
- 使用前，请确保所有模块、软管和电缆都已牢固固定。
- 如果环境温度超过 40°C，请勿使用本装置。
- 操作本机时，请勿将身体暴露在真空吸气口中。
- 始终使用适当的防护设备，例如安全鞋和听力保护装置。
- 有暴露于粉尘环境下的危险时，务必使用适当的防护设备。参见 [数字 10](#)。
- 当心头顶上的障碍物，以免被卡住或走进去。

**警告！设备损坏风险**

- 收集干燥材料时可以取出浮球。
- 使用正确的过滤器收集湿材料。
- 如果液体或泡沫从中逸出，请关闭吸尘器。
- 如果要抽吸湿材料，请使用专为此设计的浮球和过滤器。
- 确保在从收集湿材料更改为收集干材料时正确组装滤袋。
- 在启动吸尘器之前，请确保手动排放阀已关闭。在操作过程中无法触及。
- 请勿对手柄施加超过 75 公斤的载荷。参见 [数字 16](#)。
- 如果气流受限或没有气流，请勿使用吸尘器。风机电机可能会过热。
- 110V 装置会影响其他电气设备。

**注意！**

- 收集干燥材料时可以取出浮球。请参阅 [数字 12](#)。
- 每次使用后清洁过滤器。
- 如果吸入力降低，可能是过滤器被堵塞。参见 [章节 6 维护](#)。
- 当容器装满时，浮球会切断吸入气流，以抽吸湿材料。在清空容器之前，先关闭吸尘器。
- 为获得最佳效果，请根据要抽吸的材料类型和重量调整吸头。参见 [数字 7](#)。

按如下步骤打开吸尘器：

- 1 连接电源。
- 2 打开开关以启动吸尘器。参见 [数字 1\(A\)](#)。

## 6 维护

**警告！人员伤害风险**

- 在断开吸尘器的电源之前，请务必禁用控制系统。
- 在进行任何类型的维修或运输之前，请断开吸尘器与电源的连接。参见 [数字 1\(B\)](#)。
- 在检查吸尘器之前，请务必确保球阀已关闭。参见 [数字 1\(B\)](#)。
- 使用吊耳提升吸尘器时，请始终使用适当的起重设备。
- 请勿将吸尘器放置在不平坦或倾斜的表面上。
- 除非吸尘器配有吊环螺栓，否则使用叉车运输带有支架或手推车的吸尘器。
- 维修前锁定吸尘器的轮子。
- 对于可调节框架，当筒仓装满材料时，请勿进行任何高度调整。
- 在有灰尘风险的地方始终使用适当的防护设备，并且在清洁或更换过滤器时避免散布灰尘。参见 [数字 10](#)。
- 将灰尘倒入容器或集尘袋中。参见 [数字 10](#)。
- 当心头顶上的障碍物，以免被卡住或走进。

**警告！设备损坏风险**

- 仅使用 Nederman 原装零备件及配件。
- 将吸尘器直立存放。

### 6.1 清洁筒式过滤器/滤袋

**注意！**

- 每次使用后清洁过滤器。
- 如果使用可清洗的过滤器，可以用水和洗涤剂清洗。让它风干。
- 筒式过滤器清洗两次后更换。
- 如果将筒式过滤器放入集尘袋中进行处理，请系好集尘袋。参见 [数字 10](#)。

- 1 关闭吸尘器。
- 2 将过滤器中的灰尘倒入容器或集尘袋中。
- 3 通过在坚硬的表面上轻轻拍打来清洁筒式过滤器。
- 4 摇晃滤袋。

#### 6.1.1 手动反向空气清洁

根据型号的不同，吸尘器使用两种方法之一对过滤器进行手动反向空气清洁，参见 [数字 8](#) 和 [数字 9](#)。

**方法 1**

- 1 打开吸尘器。
- 2 吸尘过程中的手柄位置 [数字 8\(A\)](#)。
- 3 将手柄移至位置 [数字 8\(B\)](#) 进行过滤器清洁。
- 4 重复三次。

**方法 2**

- 1 打开吸尘器。
- 2 断开软管 [数字 9\(A\)](#)。
- 3 打开和关闭盖子 [数字 9\(B\)](#)。
- 4 重复三次。

### 6.2 更换筒式过滤器

**注意！**

- 如果将过滤器放入集尘袋中进行处理，请系好集尘袋。参见 [数字 10](#)。
- 使用筒式过滤器和滤袋时。参见 [数字 11](#)。

- 1 关闭吸尘器。
- 2 取下过滤器并将其放入盒子或集尘袋中进行处理。
- 3 放入新过滤器。

### 6.3 更换滤袋

**注意！**

- 如果将滤袋放入集尘袋中进行处理，请系好集尘袋。参见 [数字 10](#)。

- 1 关闭吸尘器。
- 2 清空预分离器（如有使用）。
- 3 取下滤篮和滤袋。
- 4 更换滤袋。



## 6.4 更换集尘袋

当集尘袋已装满，必须更换。每个装置的更换频率有所不同。建议定期检查。

按如下步骤更换集尘袋：

- 1 关闭吸尘器。
- 2 从集尘袋支架取下（并收紧）集尘袋开口。小心操作，以免粉尘溢出/泄漏及突然释放静电。
- 3 对于集尘袋：
  - 从集尘袋上的接地片处拆下两个接地夹子。
  - 系好并更换集尘袋，参见 [数字6](#)。
  - 把两个接地夹子重新装配到接地片上。
- 4 将袋子开口连接到袋子支架上。对于集尘袋，参见 [数字6](#)。

## 6.7 常规检查和保养

按照下面的列表定期检查、维修或更换吸尘器内部和外部的磨损和损坏部件。另请参阅 [章节10 附录A：服务表格](#)。请联系距您最近的授权经销商或 Nederman 获取技术服务建议，或者寻求备件方面的帮助。

| 待检查的项目       | 查找事项                            | 服务                                  |
|--------------|---------------------------------|-------------------------------------|
| 吸尘器关闭        |                                 |                                     |
| 吸入软管、接头      | 吸入软管和接头泄漏。                      | 更换。有关接地指南，请参见 <a href="#">数字4</a> 。 |
| 垫片           | 垫圈磨损、老化和泄漏。                     | 更换。                                 |
| 筒式过滤器        | 磨损的过滤器。                         | 更换。                                 |
| 过滤袋          | 过滤袋装满或撕裂。                       | 清洁或更换装满的过滤袋。更换撕裂的滤袋。                |
| 消音器材料        | 消音材料损坏。                         | 更换。                                 |
| 浮球           | 脏污的浮球。                          | 每月至少清洁一次浮球。                         |
| 喷射器喷嘴        | 喷射器喷嘴脏污。                        | 清洁。                                 |
| 耐磨板、筒仓       |                                 |                                     |
| 耐磨板、砂砾和粉尘分离器 | 耐磨板上的橡胶垫损坏或磨损。                  | 更换耐磨板。                              |
| 无线电噪声抑制卡     | 卡上的接线被烧毁。                       | 更换卡。                                |
| 吸尘器打开        |                                 |                                     |
| 主开关          | 使用主开关不能启动电机。                    | 更换主开关。参见 <a href="#">数字13B</a> 。    |
| 如果未达到指定的真空值  | 参见 <a href="#">章节7 故障排除</a> 章节。 |                                     |
| 噪音水平异常。      |                                 |                                     |

- 5 打开吸尘器。

## 6.5 清洁浮球

**注意！**  
要在清洁后放回浮球，参见 [数字12](#)。

如果吸尘器用于抽吸湿材料，请每月清洁一次浮球。

## 6.6 更换过滤套装件

参见 [数字2](#)。微粒被收集在过滤器外侧。清洁每隔一个小时进行一次，或在真空吸尘性能下降时进行。建议更换整个过滤器套装件。只更换套袋时，过滤器环也应该更换。

| 待检查的项目   | 查找事项  | 服务   |
|--|---|--|
| 吸尘器打开（顶盖已拆下）   |   |  |
|  <b>警告！人员伤害风险</b><br>在此操作过程中，请勿用任何工具触碰电机。 |   |  |
| 电机   | 检查电机是否如上所示顺时针运行。  | 参见 <a href="#">章节 7 故障排除</a> 章节。   |
| 热保护功能  | 通过用纸封堵冷却空气入口来控制热保护功能。当温度超过大约 75°C/167°F 时，应通过热保护功能关闭电机。 |  |
| 吸尘器关闭（取下顶盖和副盖）   |   |  |
|  <b>警告！人员伤害风险</b><br>在取下护盖之前，请拔下电源线。      |   |  |
| 电缆连接和螺钉  | 电缆连接和螺钉松动。  | 固定电缆连接，并拧紧螺钉。  |
| 碳刷   | 磨损的碳刷。  | 更换。<br> <b>注意！</b><br>碳刷应在使用 900 小时后更换。请参见 <a href="#">数字 13 A</a> 。 |
| 换向器  | 受污染的换向器   | 清洁换向器。   |
| 电机   | 轴承中的阻力。   | 更换电机。  |

## 7 故障排除

| 故障         | 故障                   | 解决方案   |
|------------|----------------------|--|
| 电机无法启动     | 电源未连接。               | 连接电源。  |
|            | 热开关未复位或故障 (T-mod)。   | 拆下顶盖并清洁或更换冷却空气过滤器。复位热敏开关。<br>如果热敏开关有故障，请联系经销商。 |
|            | 电源开关或电缆故障。           | 请联系经销商。  |
|            | 无线电噪声抑制卡故障。          | 请联系经销商。  |
| 无吸力或抽吸能力差。 | 电机连接不正确。             | 检查连接和接线。                                       |
|            | 开关未完全打开。             | 打开开关。  |
|            | 吸入软管或进风口堵塞。          | 断开抽吸软管。转动朝相反的方向抽吸。如果仍然堵塞，请用棒子将其疏通。             |
|            | 一个或两个电机故障。           | 拆下顶盖，检查碳刷和换向器。如果碳刷磨损，请进行更换。如果换向器烧毁，请联系经销商。     |
|            | 过滤器堵塞。               | 参见 <a href="#">章节 6 维护</a> 章节。                 |
|            | 抽吸软管泄露。              | 更换抽吸软管。  |
|            | 垫圈泄漏。                | 拆下并更换损坏的氯丁橡胶垫圈。使用合适的双组分胶水。                     |
| 排放阀打开。     | 关闭阀门。                |  |
| 废气中存在灰尘。   | 过滤器缺失、有缺陷或安装错误。      | 检查过滤器并在必要时进行更换。                                |
| 废气中有水。     | 过滤篮或浮球安装错误或未安装。      | 重新安装过滤篮或浮球。                                    |
|            | 过滤篮或浮球故障。            | 更换。  |
| 噪音水平异常。    | 垫圈泄漏。                | 拆下并更换损坏的氯丁橡胶垫圈。使用合适的双组分胶水。                     |
|            | 吸音材料故障。              | 拆下顶盖并清除污垢。如有必要，更换损坏的吸音材料。                      |
| 真空装置过热。    | 有故障的热敏开关 ( T-mod ) 。 | 拆下顶盖并清洁或更换冷却空气过滤器。复位热敏开关。如果热敏开关有故障，请联系经销商。     |

ZH

## 8 备件



**警告！** 设备损坏风险  
只能使用 Nederman 原装备件。

如需有关技术服务的建议或者需要备件相关帮助，请联系距您最近的授权经销商或 Nederman。另请参见 [www.nederman.com](http://www.nederman.com)。

### 8.1 订购备件

订购备件时，请提供以下信息：

- 零部件及控件编号（见产品铭牌）。
- 备件的详细编号和名称（参见 [www.nederman.com/en/service/spare-part-search](http://www.nederman.com/en/service/spare-part-search)）。
- 所需备件的数量。

## 9 回收利用

本产品的的设计使组件材料可以回收利用。不同类型的材料请按当地相关规定处理。有关产品达到使用寿命进行报废时如有不确定，请联系经销商或 Nederman。

## 10 附录A：服务表格



注意！

! 如果检查结果（例如测量值）与之前的结果有巨大差异，请找出此差异的原因。

复制维护清单、填写并保存为服务记录。

对于数值项目，在结果栏中填写相关数值；对于其他执行项或考虑项，打勾即可。

|          |  |
|----------|--|
| 客户       |  |
| 吸尘器类型/型号 |  |
| 服务日期     |  |
| 服务方      |  |

| 待检查的项目       | 结果 | 已修理 | 已替换 | 更换的零件编号 |
|--------------|----|-----|-----|---------|
| 吸尘器关闭        |    |     |     |         |
| 消音器          |    |     |     |         |
| 容器           |    |     |     |         |
| 滑轮           |    |     |     |         |
| 吸入软管、接头      |    |     |     |         |
| 预分离器/旋风分离器   |    |     |     |         |
| 配件           |    |     |     |         |
| 垫片           |    |     |     |         |
| 盖子，真空头       |    |     |     |         |
| 容器           |    |     |     |         |
| 过滤器          |    |     |     |         |
| 消音器材料        |    |     |     |         |
| 过滤袋          |    |     |     |         |
| 浮球           |    |     |     |         |
| 耐磨板、筒仓       |    |     |     |         |
| 耐磨板、砂砾和粉尘分离器 |    |     |     |         |
| 吸尘器打开（顶盖已安装） |    |     |     |         |
| 开/关功能        |    |     |     |         |
| 真空           |    |     |     |         |
| 噪音水平         |    |     |     |         |
| 吸尘器打开（顶盖已拆下） |    |     |     |         |

| 待检查的项目         | 结果 | 已修理 | 已替换 | 更换的零件编号 |
|----------------|----|-----|-----|---------|
| 旋转电机           |    |     |     |         |
| 温度开关功能         |    |     |     |         |
| 吸尘器关闭（取下顶盖和副盖） |    |     |     |         |
| 电缆连接           |    |     |     |         |
| 碳刷             |    |     |     |         |
| 换向器磨损          |    |     |     |         |
| 电机磨损           |    |     |     |         |
| 无线电干扰抑制卡       |    |     |     |         |
| 其他项目（请注明）      |    |     |     |         |
|                |    |     |     |         |
|                |    |     |     |         |
|                |    |     |     |         |
|                |    |     |     |         |
|                |    |     |     |         |
|                |    |     |     |         |
|                |    |     |     |         |
|                |    |     |     |         |
|                |    |     |     |         |

***Nederman***

[www.nederman.com](http://www.nederman.com)