

## แท่นเชื่อมและเจีย - Welding and Grinding table

การดูดควันจากแหล่งเกิด



โต๊ะเชื่อมและโต๊ะเจียรอุตสาหกรรมสำหรับสกัดควันฝุ่นและอนุภาคจากการเชื่อมและการเจีย

นอกจากนี้ยังสามารถใช้ในสภาพแวดล้อมที่มีการระเบิดได้หากมีการต่อสายดิน โต๊ะไม่เหมาะสำหรับการตัด โต๊ะสามารถใช้เพื่อรองรับหัวเชื่อมเมื่อไม่ใช้งาน

ใต้บริเวณที่ทำงานมีลิ้นชักเก็บฝุ่นสำหรับฝุ่นหนัก สามารถถอดลิ้นชักออกจากด้านหน้าของโต๊ะได้ การเชื่อมต่อท่อสำหรับพัดลมภายนอกอยู่ที่ด้านบนของโต๊ะ และนำไปใช้อุปกรณ์ตัวกรองระหว่างโต๊ะกับพัดลม

- สะดวกในการติดตั้ง
- ออกแบบให้ทนทานการใช้งานในอุตสาหกรรม
- มีความยืดหยุ่นสูงในการติดตั้ง

Product name	แท่นเชื่อมและเจีย - Welding and Grinding table
Installation	ในอาคาร
Material	ผลิตจากแผ่นเหล็กโลหะ
Material recycling (% weight)	100
Arm length (m)	
Colour	Blue
Note	Max. distributed load on the table - 500 Kg NOTE! Welding and Grinding Table is to be securely anchored to the foundation.

## แท่นเชื่อมและเจีย - Welding and Grinding table

Description	Weight (kg)	รุ่น
Welding and grinding table 900 mm	175	10500133*
Welding and grinding table 1350 mm	260	10500233*
Welding and grinding table 2000 mm	360	10500333*

*\*Max. distributed load on the table - 500 Kg*

*NOTE! Welding and Grinding Table is to be securely anchored to the foundation.*

## แท่นเชื่อมและเจีย - Welding and Grinding table

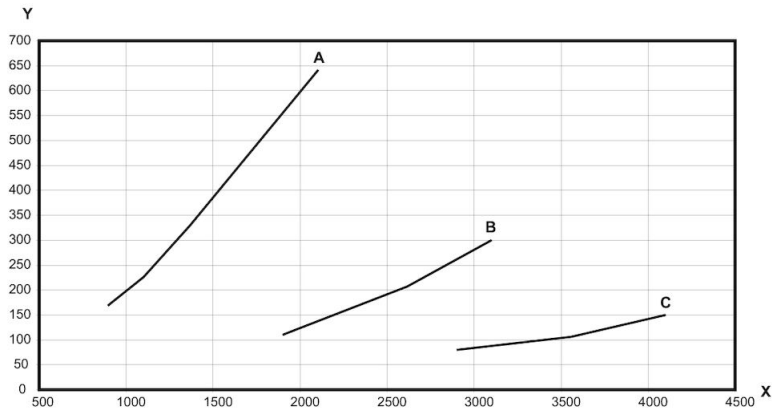

X: Airflow, m<sup>3</sup>/h, Y: Static pressure (Pa), A=900, B=1350, C=2000

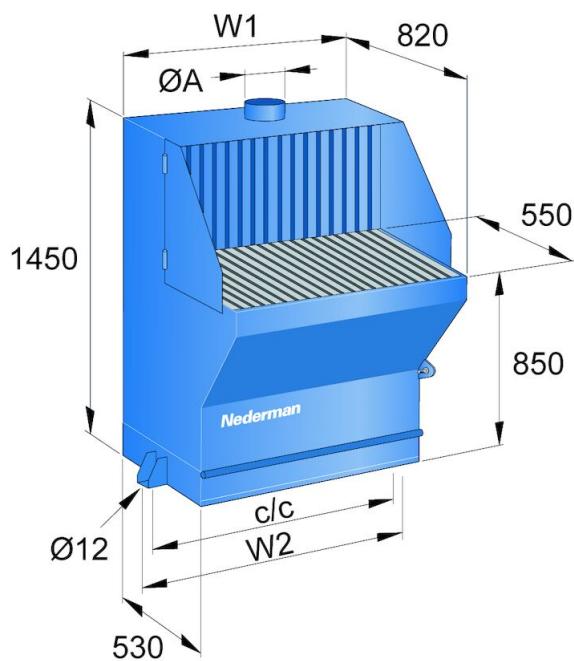

	W1	W2	c/c	ØA
table 900	900	1000	970	160
table 1350	1355	1455	1425	250
table 2000	2000	2100	2070	2x250