

FlexFilter 13 og 18 højvakuumfilter

FlexFilter 13 og 18 EX er et højvakuumfilter, som anvendes i forbindelse med et driftsvakuum på maks. 40.000 Pa (5,80 psi).



Filteret er lavet i galvaniseret stålplade og er boltet sammen, hvilket gør det til et meget konkurrencedygtig alternativ til andre højvakuum filtre.

FlexFilter 13 og 18 kan anvendes i forbindelse med et højt indhold af tørre støvpartikler.

Filteret kan udføres med enten patroner (UniClean) eller kassetter afhængig af luftmængden, støvtypen og støvmængden. Filteret kan leveres i to forskellige højder - type 1300 og 1800.

Patroner og kassetter bliver rensed automatisk af et effektivt og energibesparende trykluftsystem. Styringen af rensprocessen sker elektronisk.

- Let at vedligeholde
- Hurtigudløst affaldsspand
- Hurtig Inspektion og udskiftning af filterelementer
- Adgang fra fronten for service af rensventiler, styring, tryklufttank og filter elementer.
- Fås med filterpatroner eller filterposer











Produkt navn	FlexFilter 13 og 18 højvakuumfilter
Tryklftsbehov	6 bar
Installation	Indendørs, Udendørs
Materiale	Hus i galvaniseret stål (4 mm)
Metode for filterrensning	Puls Jet
Applikation	Støv, Granulat, Grit, Røg
Arbejdstryk (kPa)	Max. 40.000 (5,80 psi)
Volumen affaldsbeholder (l)	50, 100 eller uden
Driftstemperatur	-20 to 75 Deg. C.



FlexFilter 13 og 18 højevakuumfilter

Antal filter	Model
8	13-C-L
8	13-C-A
16	18-C-L
16	18-C-A
2	13-K-L-4
2	13-K-L-6
4	18-K-L-4
4	18-K-L-6

FlexFilter 13 og 18 højvakuumfilter

Tilbehør		Artikelnummer
	Affaldsspand 50 l uden hjul	5501273
	Affaldsspand 50 l med hjul	5501274
	Affaldsspand 100 l med hjul	5501275
	Adapter for spand med pose	5505033
	Adapter for 50 l spand med pose inkl. fittings	5505034
	Adapter for 100 l spand med pose inkl. fittings	5505035
	Slangesæt for udligning af spand	5505041
	Isolationsboks til FM tryktank, 2 moduler	5501317
	Isolationsboks til FM tryktank, 4 moduler	5501318
	Isolationsboks til FM tryktank, 6 moduler	5501319
	Isolationsboks til FM tryktank, 8 moduler	5501320

FlexFilter 13 og 18 højvakuumfilter

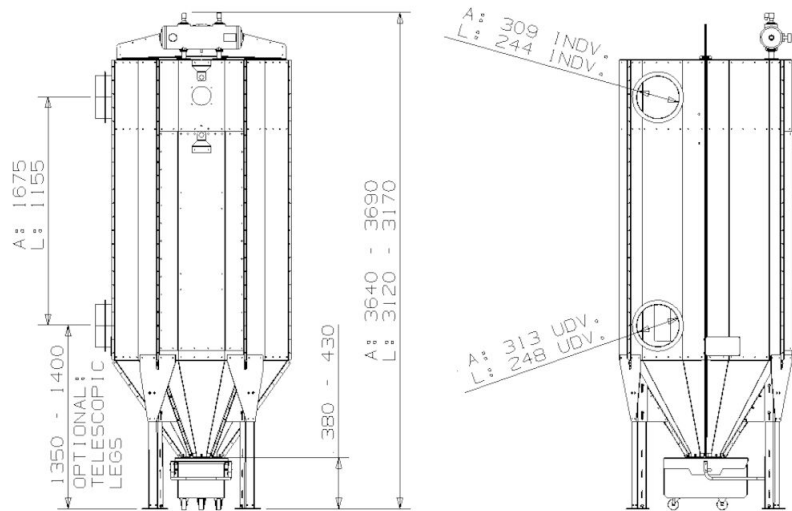

FlexFilter 13 L/A with 50 l bin with wheel

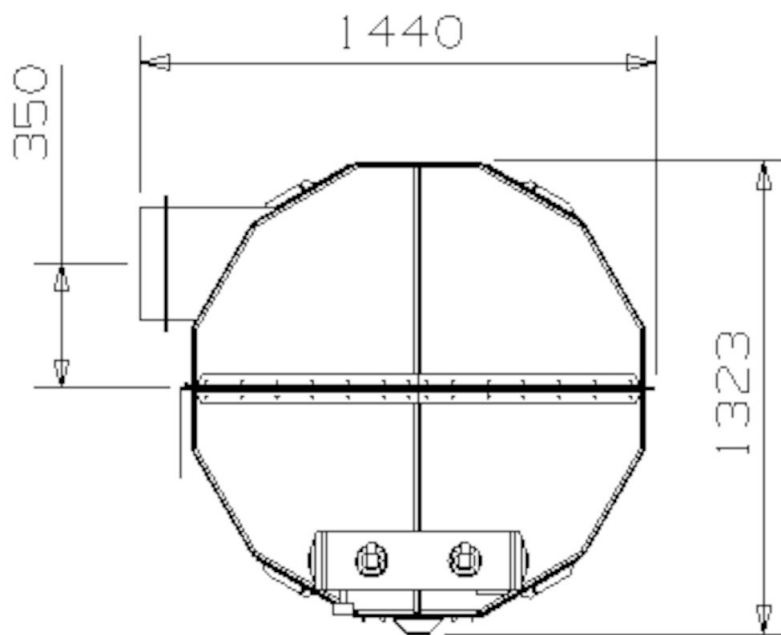

FlexFilter 13 L/A from above.

FlexFilter 13 og 18 højvakuumfilter

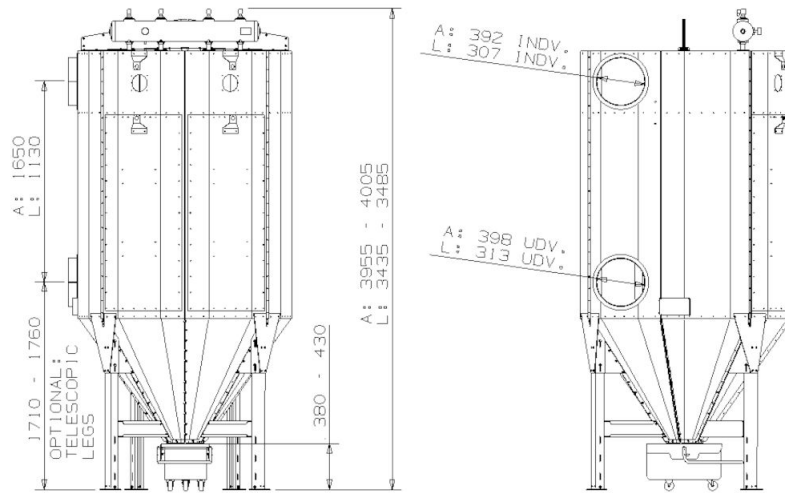

FlexFilter 18 L/A with bin 50 l with wheel

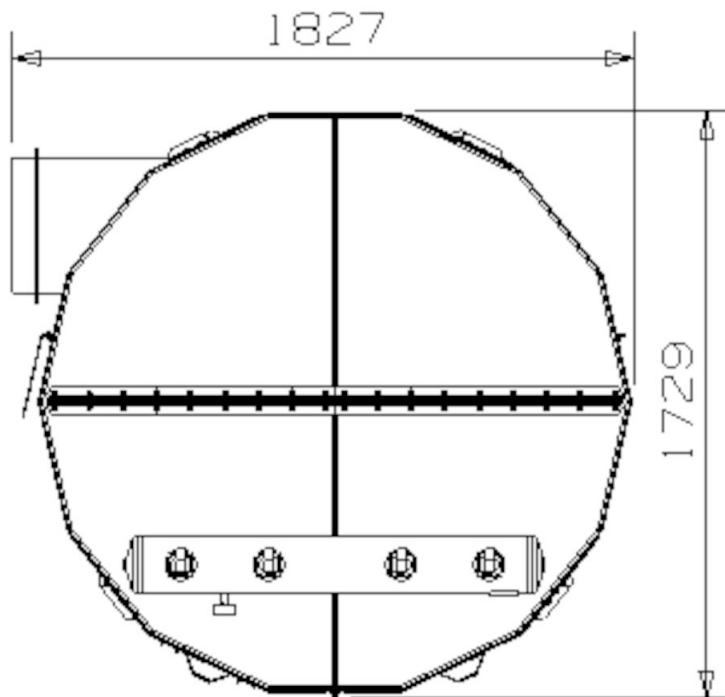

FlexFilter 18 L/A from above

FlexFilter 13 og 18 højvakuumfilter

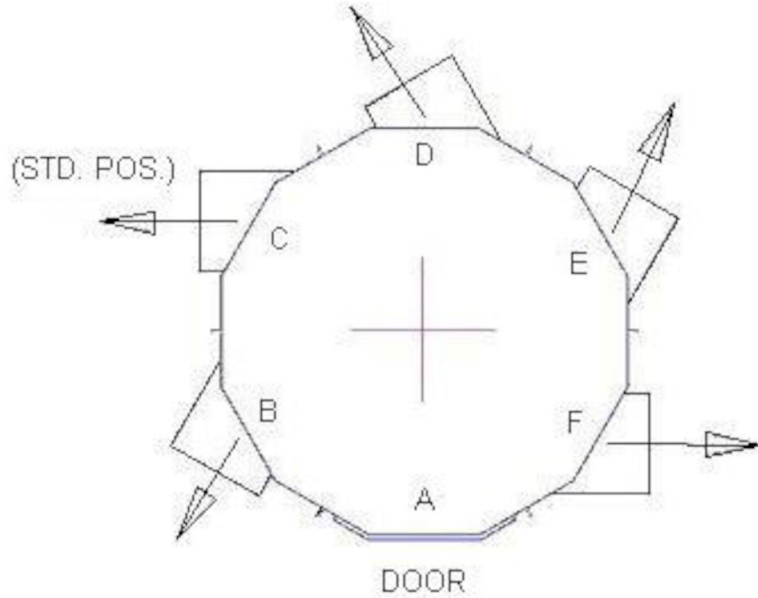

Outlet position for FlexFilter 13 L/A

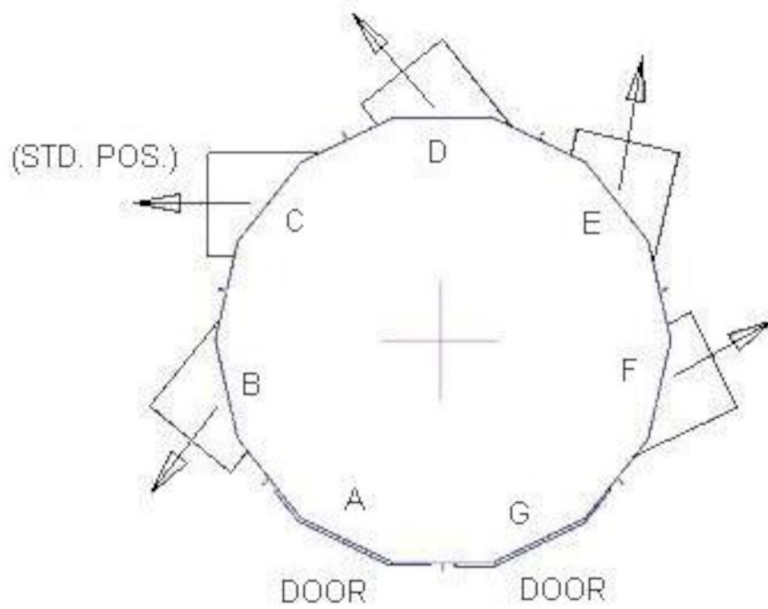

Outlet position, FlexFilter 18 L/A