

Colector de polvo para Flexfilter 13 y 18

Filtro de alto vacío utilizado en aplicaciones con un vacío de trabajo máx. 40.000 Pa (5,80 psi).



“Los filtros están hechos en chapa de acero galvanizado y atornillados entre sí, convirtiéndolos en una alternativa muy competitiva a otros filtros de alto vacío.

El FlexFilter 13 y 18 se pueden usar en aplicaciones donde hay un alto contenido de partículas de polvo seco.

El filtro se puede suministrar con cartuchos (UniClean) o cassettes dependiendo del caudal de aire, el tipo de polvo y la concentración de polvo. El filtro MHFV se puede entregar en dos alturas diferentes: tipo 1300 y 1800.

Los cartuchos / cassettes se limpian automáticamente mediante un sistema de aire comprimido de alta eficiencia y bajo consumo de energía activado por un controlador electrónico integral.

”

- Fácil de mantener
- Contenedor con liberación rápida
- Contenedor con liberación rápida
- Servicio frontal de las válvulas de limpieza, el controlador, el tanque de aire comprimido y los elementos de filtro
- Disponible con cartuchos o casetes



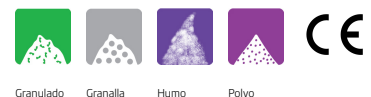







Nombre de producto	Colector de polvo para Flexfilter 13 y 18
Requerimientos de aire comprimido	6 bar
Instalación	Interior, Exterior
Material	Carcasa en chapa de acero galvanizado (4 mm)
Tipo de método de limpieza	Pulse jet
Application	Polvo, Granulado, Granalla, Humo
Presión de trabajo (kPa)	Max. 40.000 (5,80 psi)
Capacidad del contenedor (l)	50 or 100, or whitout
Operating Temperature	-20 to 75 Deg. C.



Colector de polvo para Flexfilter 13 y 18

Número de elementos filtrantes	Modelo
8	13-C-L
8	13-C-A
16	18-C-L
16	18-C-A
2	13-K-L-4
2	13-K-L-6
4	18-K-L-4
4	18-K-L-6

Colector de polvo para Flexfilter 13 y 18

Accesorio		Referencia
	Contenedor de descarga 50l sin ruedas	5501273
	Contenedor de descarga 50l con ruedas	5501274
	Contenedor de descarga 100l con ruedas	5501275
	Adaptador para contenedor con bolsa	5505033
	Adaptador para bidón de 50 l con bolsa incl.	5505034
	Adaptador para bidón de 100 l con bolsa incl.	5505035
	Set de manguera para deposito	5505041
	Isolation box for FM pressure tank, 2 modules	5501317
	Isolation box for FM pressure tank, 4 modules	5501318
	Isolation box for FM pressure tank, 6 modules	5501319
	Isolation box for FM pressure tank, 6 modules	5501320

Colector de polvo para Flexfilter 13 y 18

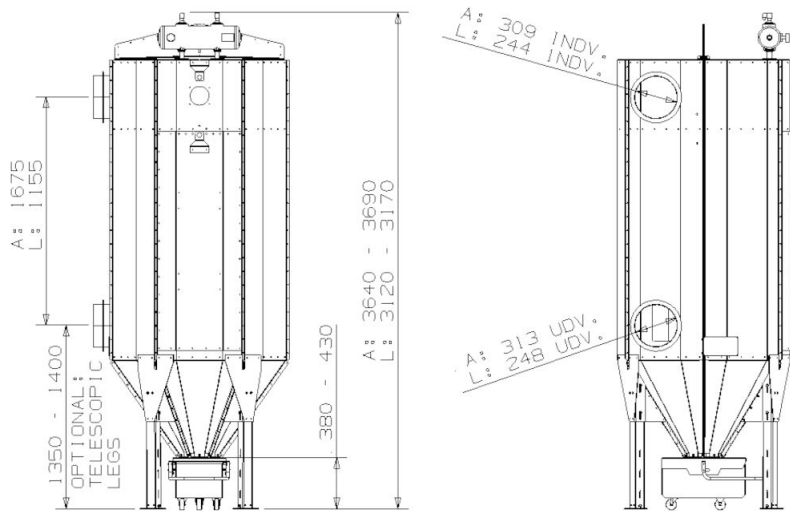

FlexFilter 13 L/A with 50 l bin with wheel

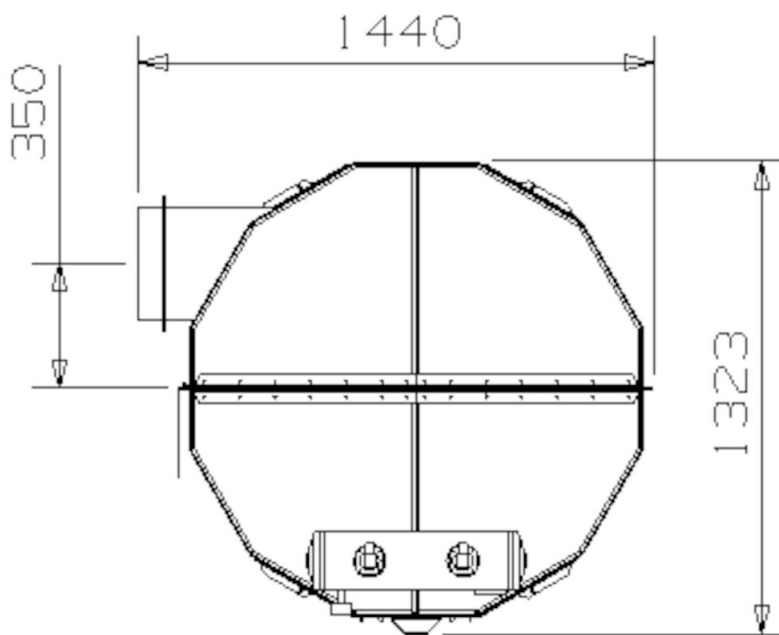

FlexFilter 13 L/A from above.

Colector de polvo para Flexfilter 13 y 18

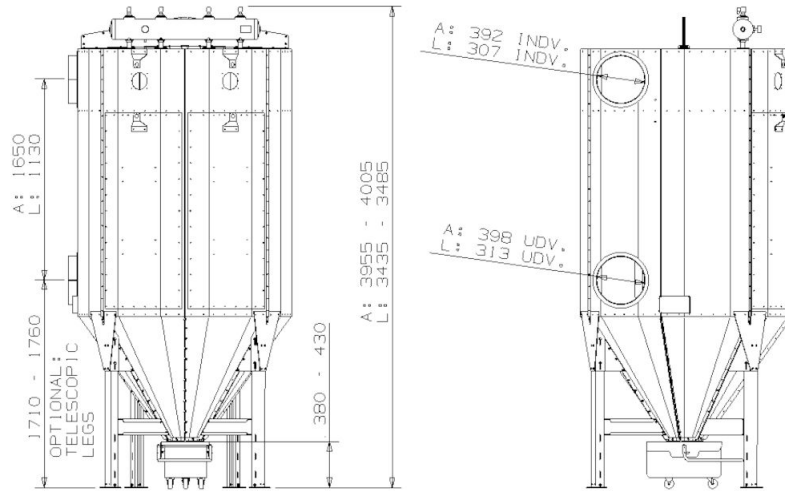

FlexFilter 18 L/A with bin 50 l with wheel

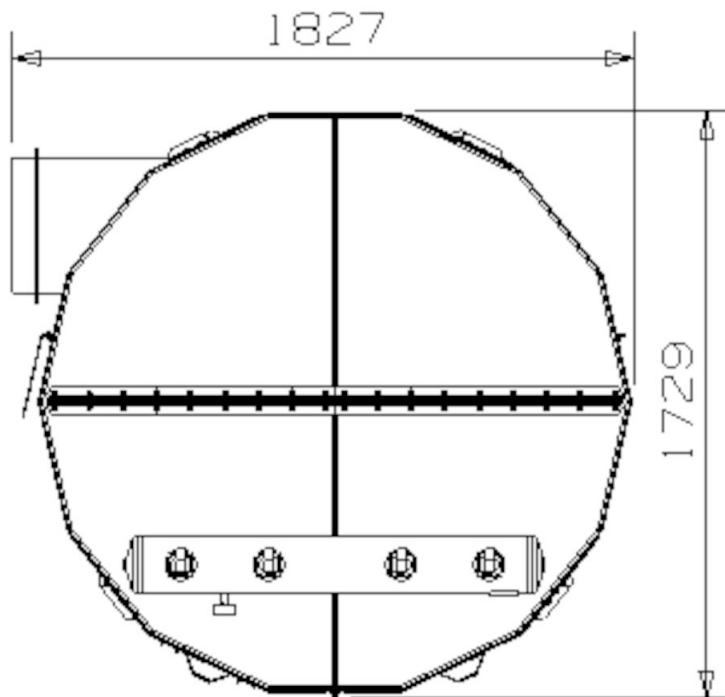

FlexFilter 18 L/A from above

Colector de polvo para Flexfilter 13 y 18

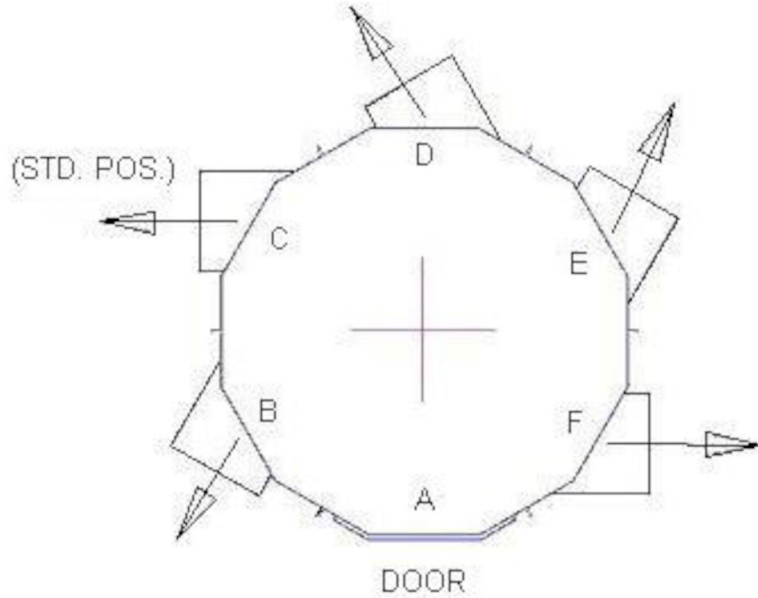

Outlet position for FlexFilter 13 L/A

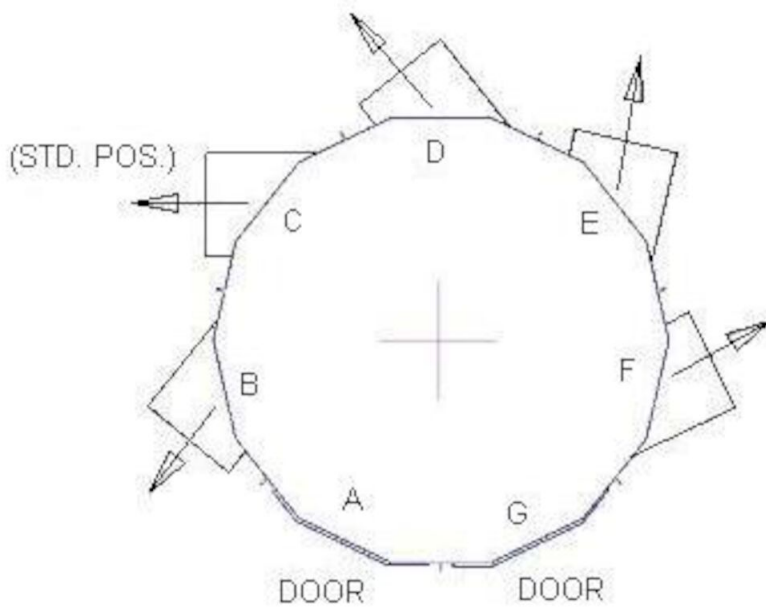

Outlet position, FlexFilter 18 L/A