

เครื่องดูดฝุ่นและควันเชื่อมแบบเคลื่อนย้ายได้ รุ่น FilterBox 12A

ระบบทำความสะอาดไส้กรองอัตโนมัติ สำหรับงานฝุ่นและควันระดับปานกลางถึงหนัก

เครื่องดูดฝุ่นและควันเชื่อมแบบเคลื่อนย้ายได้ รุ่น FilterBox 12A



เครื่องดูดควันเชื่อมและฝุ่นแบบเคลื่อนย้ายได้ (FilterBox 12A) ติดตั้งพร้อมพัดลม เพื่อเพิ่มประสิทธิภาพของกำลังลมได้สูงสุด 1200 ลูกบาศก์เมตรต่อชั่วโมง (700 CFM) พร้อมอุปกรณ์เก็บเสียงรบกวน (silencer) เพื่อลดเสียงจากพัดลมและเสียงของอากาศที่ถูกระบายออก ระบบควบคุมตัวกรองชั้นสูงมาพร้อมฟังก์ชันการทำงานสะอาดแบบอัตโนมัติ จะเริ่มทำงานทันทีเมื่อปริมาณอากาศอยู่ในระดับต่ำ ระบบทำความสะอาดจะแตกต่างกันไปในแต่ละรุ่นของเครื่องดูด หากเป็นฝุ่น/ควันทั่วไป การทำความสะอาดจะเป็นแบบอากาศกล หากเป็นฝุ่น/ควันจากงานเชื่อม ระบบการทำความสะอาดจะเป็นแบบการบีบอัดอากาศ เครื่องดูดควันเชื่อมและฝุ่นแบบเคลื่อนย้ายได้ (FilterBox 12A) สามารถเคลื่อนย้าย ได้ด้วยระบบล้อหรือติดตั้งแบบตั้งพื้นได้ อุปกรณ์เสริมตัวกรอง HEPA ช่วยให้การกรองฝุ่นควันมีประสิทธิภาพมากยิ่งขึ้น

สำหรับการใช้งานที่เป็นฝุ่น เราใช้กลไกในการทำความสะอาดไส้กรอง สำหรับฝุ่นงานเชื่อม เราใช้ผสมผสานกันระหว่างกลไกและลมอัดจากคอมเพลสเซอร์ในการทำความสะอาดไส้กรอง

สำหรับฝุ่นงานเชื่อม เราจำเป็นต้องใช้ลมอัดจากคอมเพลสเซอร์เพื่อทำความสะอาดไส้กรอง หมายเหตุ! FilterBox ใช้ไม่ได้กับสภาพแวดล้อมที่มีฝุ่นหรือก๊าซติดไฟและไม่สามารถกรองฝุ่นหรือก๊าซที่ติดไฟได้

- ใช้งานง่ายและประสิทธิภาพการทำความสะอาดตัวกรองที่เหนือกว่า เพื่อยืดอายุการใช้งานของตัวกรอง
- ระบบdamper แบบอัตโนมัติช่วยป้องกันการรั่วของฝุ่นควันไปข้างนอกของตัวเครื่องในขณะที่ทำความสะอาด
- สะดวกต่อการเปลี่ยนถุงกรองและทำความสะอาดถังขยะได้อย่างง่ายดาย
- ได้รับการรับรองมาตรฐานด้านประสิทธิภาพการป้องกันฝุ่นจากงานเชื่อม ระดับ W3 (EN 15012-1)
- Filter efficiency M6 (EN779), MERV 11 (ASHRAE 52.2, 2017).

Approved for welding fumes category W3 according to EN 15012-1, third party tested.

Product name	เครื่องดูดฝุ่นและควันเชื่อมแบบเคลื่อนย้ายได้ รุ่น FilterBox 12A
Noise level (dB(A))	ระดับเสียง 74 เดซิเบล
Protection class	IP 54
Filter efficiency (%)	99
Compressed air requirement	DIN ISO 8573-1, class 5/5/4 (7 bar)
Installation	ในอาคาร
Material	หุ้มด้วยแม่พิมพ์พลาสติก Roto
Dustbin volume (l)	15
Extraction arm diameter (mm)	160

เครื่องดูดฝุ่นและควั่นเชื่อมแบบเคลื่อนย้ายได้ รุ่น FilterBox 12A

Airflow (m ³ /h)	1200
Filter Area (m ²)	13
No of phases	3
Filter type	ไส้กรองแบบตลับ
Number of filter elements	1
Filter material	Polyester PW13
Electric plug	ไม่มี
Max airflow (m ³ /h)	1200
Filter cleaning method	ใช้เครื่องจักรกล, [CompressedAir]
Power (kW)	2,2
Note	Only available in Norway
Filter Area (m ²)	













เครื่องดูดฝุ่นและควันเชื่อมแบบเคลื่อนย้ายได้ รุ่น FilterBox 12A

รูปภาพ	Description	Arm length (m)	Power Voltage (V)	Frequency (Hz)	Mounting	Weight (kg)	รุ่น
	เครื่องดูดฝุ่นและควันเชื่อมแบบเคลื่อนย้ายได้ รุ่น FilterBox 12 A	3 (Original)	400	50	เคลื่อนที่ได้	115	12662563
	เครื่องดูดฝุ่นและควันเชื่อมแบบเคลื่อนย้ายได้ รุ่น FilterBox 12 A	3 (Original)	200	50	เคลื่อนที่ได้	115	12679663
	เครื่องดูดฝุ่นและควันเชื่อมแบบเคลื่อนย้ายได้ รุ่น FilterBox 12 A	3 (Original)	200	50	ติดตั้งกับพื้น	112	12679763
	เครื่องดูดฝุ่นและควันเชื่อมแบบเคลื่อนย้ายได้ รุ่น FilterBox 12 A	3 (Original)	230	50	เคลื่อนที่ได้	115	12662363*
	เครื่องดูดฝุ่นและควันเชื่อมแบบเคลื่อนย้ายได้ รุ่น FilterBox 12 A	3 (Original)	230	50	ติดตั้งกับพื้น	112	12662463*
	เครื่องดูดฝุ่นและควันเชื่อมแบบเคลื่อนย้ายได้ รุ่น FilterBox 12 A	3 (Original)	400	50	ติดตั้งกับพื้น	112	12662663
	FilterBox 12 A	3 (Original)	200	60	เคลื่อนที่ได้	115	12664363
	FilterBox 12 A	3 (Original)	200	60	ติดตั้งกับพื้น	112	12664463
	เครื่องดูดฝุ่นและควันเชื่อมแบบเคลื่อนย้ายได้ รุ่น FilterBox 12 A	Without	400	50	เคลื่อนที่ได้	115	12687163
	เครื่องดูดฝุ่นและควันเชื่อมแบบเคลื่อนย้ายได้ รุ่น FilterBox 12 A	Without	400	50	ติดตั้งกับพื้น	112	12685263

*Only available in Norway

เครื่องดูดฝุ่นและควันเชื่อมแบบเคลื่อนย้ายได้ รุ่น FilterBox 12A

	อุปกรณ์เสริม	หมายเลขชิ้นส่วน
	Outlet with duct connection D=200mm	12376749
	Spotlight original, (LED) 24V, 5W	12376616*
	LED light/fan switch Original	10376922
	Spark protection for Original/NEX MD-hood	10551335
	Filter-PW-FB-13	12332672
	Filter-PW HE-FB-15	12371106
	Filter PWA-FB-15	12371412
	HEPA filter H13 10m2 Filterbox	12376615
	Bags for Filterbox dust bin, 10pcs	12376618
	HEPA filter H14 10m2 Filterbox	12376756
	Sensor Clamp	14372199
	Twin Module blue	12376801
	Filter NANO-FB-17	12377251
	Filter PTFE-FB-13	12377252

*Switch for light (no fan start)

เครื่องดูดฝุ่นและควันเชื่อมแบบเคลื่อนย้ายได้ รุ่น FilterBox 12A

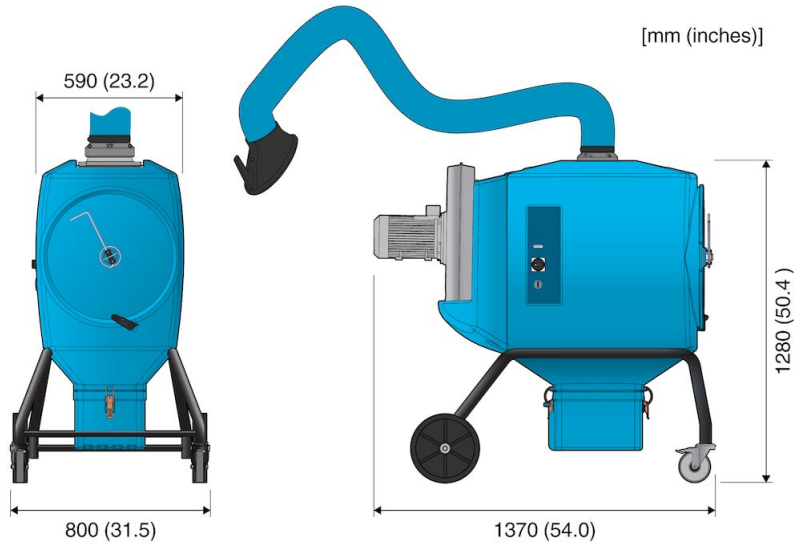

เครื่องดูดฝุ่นแบบเคลื่อนย้าย FilterBox 12M

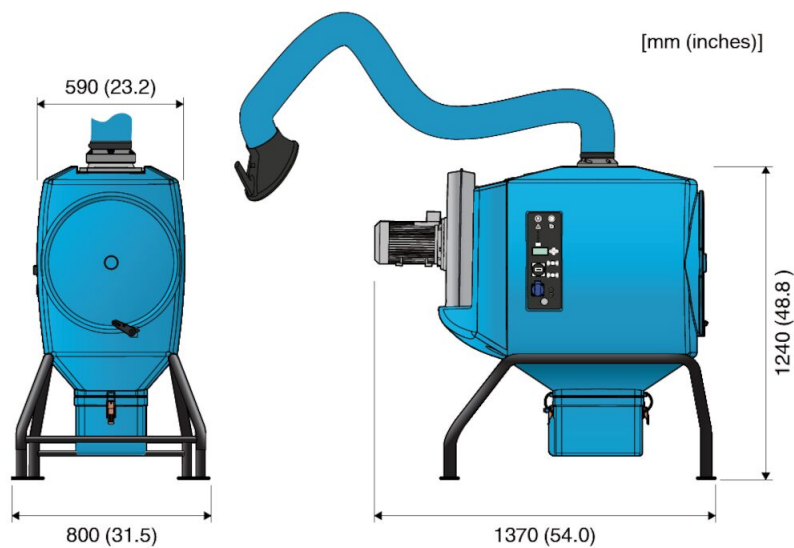

Floor mounted FilterBox 12A