

## Magna Stack

Eksosavtrekk for utrykningsbiler med Vertical Stack (VS)

---

## Magna Stack

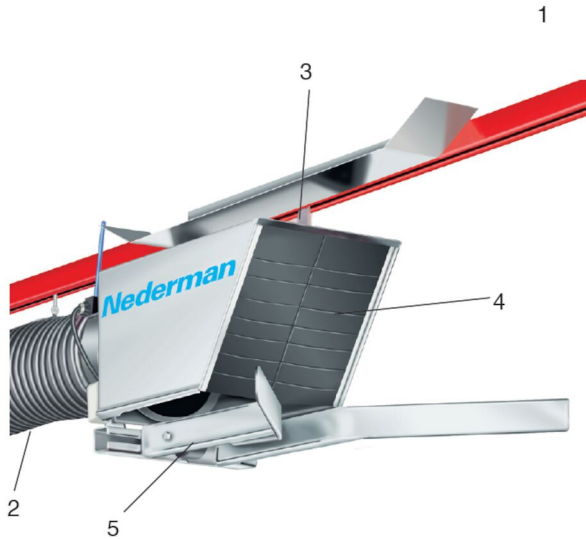

1. Track, 2. Exhaust hose, 3. Trolley, 4. Extraction hood, 5. Electro-magnet

MagnaStack er et helautomatisk eksosutvinnings system. Utvinningsenhet som er utviklet som et hettekabinett og kobler automatisk med vertikal eksosstakk når bilen rygges inn. Veiledningsarmer plasserer den sideveis justerbare hetten på stakken. Stakken er låst til panseret med en elektromagnet. Når kjøretøyet beveger seg mot utgangen, følger den horisontale slangen og avtrekksviften med jevnt langs føringsskinnen. Ved døråpning blir den elektriske strømmen automatisk slått av, og umiddelbart slipper elektromagneten og eksosstakken fra panseret.

Kapasitet: 1 bil per system

Eksosrør: vertikal stakk

Normal exit-hastighet opptil 15 km / t - 10 mph

For rygging

Valgfri automatisk start/stopp-enhet som tilbyr:

-Praktisk styring av viftestart/stopp

-Sikker kontroll av luftkvalitet (kildeventilasjon starter automatisk når kjøretøyets motor starter)

-Enkel programmering

- Capacity: 1 vehicle per system
- Exhaust pipes: vertical stacks
- Normal exit speed: up to 15 km/h, 10 mph
- For reverse-in vehicles
- Optional automatic start/stop device that offers:

-Practical control of fan start/stop

-Safe control of air quality (source ventilation automatically starts when vehicle engine starts)

-Simple programming

- Approval for radio equipment acc. to EC directives, FCC (USA) and IC (Canada)







Produktnavn	Magna Stack
Slangediamenter (mm)	160
Avklaring av teknisk	Skinne med horisontal slange ø

# Magna Stack

informasjon	160 mm (6")
-------------	-------------



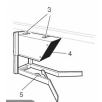

## Magna Stack

Bilde	Navn på datablad	Slangelengde (m)	Vekt (kg)	Model
	MagnaStack horisontal nødenhet	3	4,5 kg/m	20804263*
	MagnaStack horisontal nødenhet	6	4,5 kg/m	20804363*
	MagnaStack horisontal nødenhet	9	4,5 kg/m	20804463*
	MagnaStack horisontal nødenhet	9,8	4,5 kg/m	20812663*
	MagnaStack horisontal nødenhet	12	4,5 kg/m	20804563*
	MagnaStack horisontal nødenhet	15	4,5 kg/m	20804663*
	MagnaStack komplett nødavsugshette		12	20805163
	Fjæringsenhet			20371306
	Suspension device. Without spring.			20371307

\*Skinne med horisontal slange  $\varnothing$  160 mm (6")

# Magna Stack

Tilbehør		Artikkelnummer
	Radiosender,kjøretøy GHz	20376723
	Radiomottaker GHz	20376724
	Håndholdt radiosender GHz	20376725
	Programsett for radiosystem	20376726

## Magna Stack

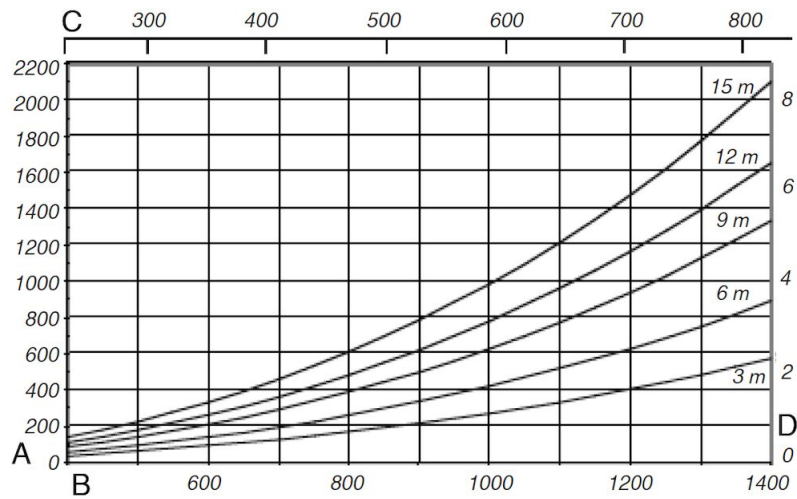

A; Pressure drop (Pa)

B; Airflow (m³/h)

C; Airflow (cfm)

D; Pressure drop (in w.g.)