

Magna Stack

Sistema de extração de gases de escape para veículos de emergência com escapes verticais

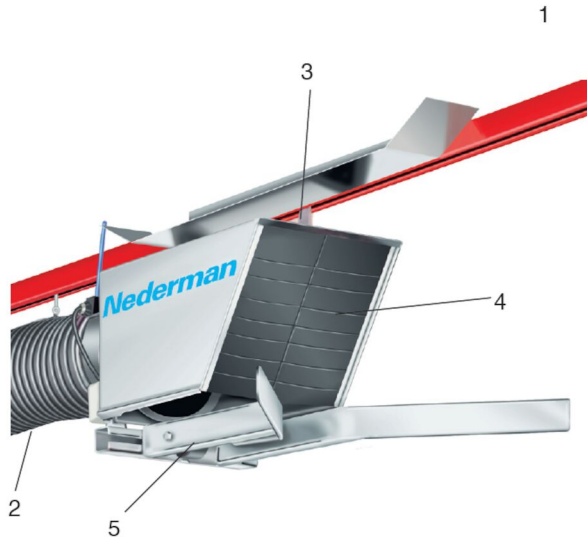

1. Track, 2. Exhaust hose, 3. Trolley, 4. Extraction hood, 5. Electro-magnet







O Magna Stack é um sistema de extração de gases de escape totalmente automático. A unidade de extração concebida com uma campânula enclausurada que se liga automaticamente ao tubo de escape vertical quando o veículo recua para o seu local de estacionamento. Os braços guia posicionam a campânula de modo a que esta se possa ajustar na lateral ao escape que fica preso com um electro íman. À medida que o veículo se move em direção à saída, a mangueira horizontal e a campânula de extração seguem-no suavemente ao longo da guia. Assim que o veículo atravessa a porta de saída a energia elétrica é cortada automaticamente, desligando instantaneamente o electro magneto, desacoplando a campânula do tubo de escape.

- Capacidade: 1 veículo por sistema
- Os tubos de escape: escapes verticais
- Velocidade normal de saída: até 15 Km /h
- Para veículos estacionadas em marcha atrás
- Dispositivo de arranque/paragem automático que proporciona:
 - Controlo prático de início/paragem do ventilador
 - Controlo de segurança da qualidade do ar (a ventilação inicia-se automaticamente quando o motor do veículo é iniciado)
 - Programação simples (refere-se ao dispositivo de rádio arranque / paragem)

Produto	Magna Stack
Diâmetro, mangueira (mm)	160
Nota	Guide track with horizontal hose Ø 160 mm (6")



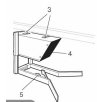

Magna Stack

Imagem	Descrição	Comprimento da mangueira (m)	Peso (kg)	Modelo
	Emergencia MagnaStack unidade Horizontal	3	4,5 kg/m	20804263*
	Emergencia MagnaStack unidade Horizontal	6	4,5 kg/m	20804363*
	Emergencia MagnaStack unidade Horizontal	9	4,5 kg/m	20804463*
	Emergencia MagnaStack unidade Horizontal	9,8	4,5 kg/m	20812663*
	Emergencia MagnaStack unidade Horizontal	12	4,5 kg/m	20804563*
	Emergencia MagnaStack unidade Horizontal	15	4,5 kg/m	20804663*
	Emergencia MagnaStack campânula de extração completa		12	20805163
	Mecanismo de suspensão			20371306
	Suspension device. Without spring.			20371307

*Guide track with horizontal hose \varnothing 160 mm (6")

Magna Stack

Acessório		Artigo nº
	Transmissor de rádio para veículo GHz	20376723
	Recetor de rádio GHz	20376724
	Transmissor de rádio GHz de mão	20376725
	Kit Programa para sistema de radio	20376726

Magna Stack

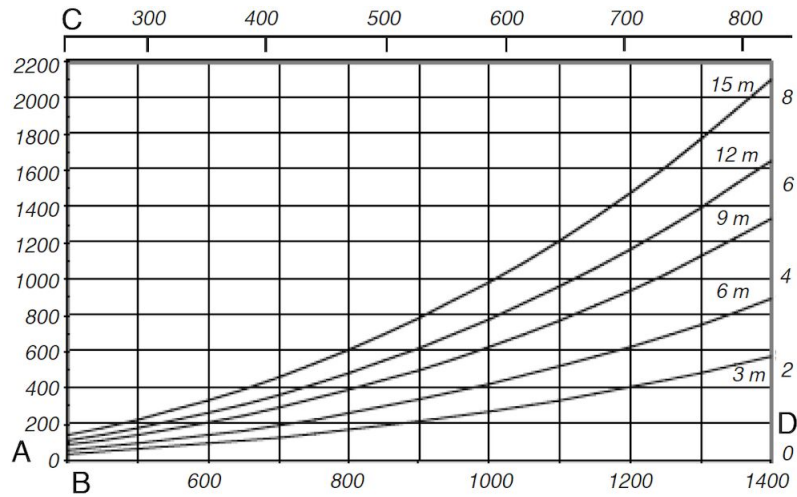

A; Pressure drop (Pa)

B; Airflow (m³/h)

C; Airflow (cfm)

D; Pressure drop (in w.g.)