

KSA 70 pre-separator

Pre-separasjon av metallspån og skjærevæsker eller lignende materialer nær arbeidsstedet for å hindre slitasje på røropplegget.

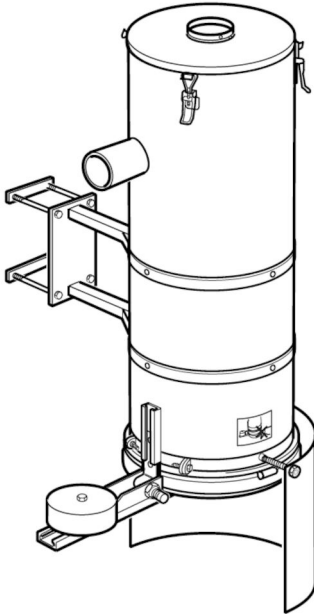

KSA 70 har et sykloinntak for høyeste separasjonseffektivitet og slitasjebeskyttelse. Uttaket har en mekanisk beskyttelse for overfylling og hindrer at materialer blir sugd inn i røret i store mengder. Det balanserte bunnlokket åpner nedover og holdes stengt av vakuum under normal drift. Installasjonen krever vanligvis en vakuumventil på toppen av separatoren, slik at tømning er mulig når arbeidsstedet ikke er i bruk.

- Problemfri funksjonalitet
- Intet eller svært enkelt styresystem er nødvendig
- Enkelt å montere
- Fleksibelt festesystem
- Stor bunnventil

| | |
|-------------------------------------|------------------------------|
| Produktnavn | KSA 70 pre-separator |
| Installasjon | Innendørs |
| Bruksområde | [granulate], [grit], [swarf] |
| Volum, støvbeholder (L) | 70 |
| Maks. luftstrøm (m ³ /t) | 600 |
| Vekt (kg) | 50 |



Granulate



Grit





Swarf



KSA 70 pre-separator

| Navn på datablad | Model |
|----------------------------|----------|
| KSA 70 Preseparator Ø100mm | 40110180 |

KSA 70 pre-separator

| Tilbehør | | Artikkelnummer |
|---|---|----------------|
| | Kolonne 3000 for KSA 70 | 40170460 |
|  | Sprutvern KSA 70 sett | 40110190 |
|  | Control unit KSA 70 when connected to two or more suction points. Voltage 24V AC/DC | 40121080 |

KSA 70 pre-separator

