

Pré-separador KSA 70

Pré separação de limalhas de metal e fluídos de corte ou materias semelhantes, instalado perto do posto de trabalho para prevenir o desgaste de tubulações.

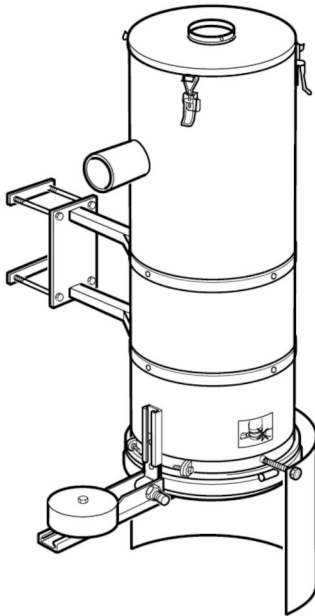

O KSA 70 tem uma entrada por ciclone com um reforço para alta eficiência de separação e proteção contra o desgaste. A saída tem uma proteção mecânica para o excesso de enchimento, evitando que o material seja sugado para dentro da tubagem em grandes quantidades. A tampa inferior equilibrada com um contra peso abre para baixo e é mantida fechada pelo vácuo durante a operação normal. A instalação requer normalmente uma válvula de vácuo na parte superior do separador, o que permite o esvaziamento quando a estação de trabalho não está em uso.

- Hassle free functionality
- Nenhum controle necessário ou equipamento muito simples
- Fácil de instalar
- Suporte de montagem flexível
- Válvula de fundo grande

Nome do Produto	Pré-separador KSA 70
Instalação	Interior
Application	Granulado, Areia, Gralha
Volume do balde (l)	70
Máx. caudal (m ³ /h)	600
Peso (kg)	50



Pré-separador KSA 70

Descrição	[model]
KSA 70 Preseparator Ø100mm	40110180

Pré-separador KSA 70

