

KSA 70 Spånaskiljare

Föravskiljning av metallspån och skärvätskor eller liknande material nära arbetsstationen för att förebygga slitage på rörsystemet.

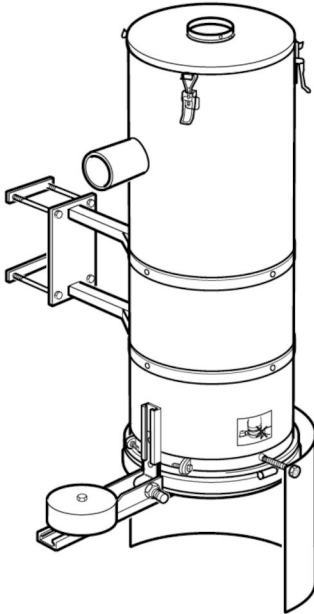

KSA 70 har ett cykloninlopp med en insats för högsta avskiljningsgrad och slitageskydd. Utloppet har ett mekaniskt skydd för överfyllning vilket förhindrar materialet från att sugas in i rörsystemet i stora mängder. Det balanserade bottenloppet öppnar nedåt och hålls stängt av vakuemet under normal drift. Installationen kräver normalt en vakuumentil i toppen av separatorn, vilket möjliggör tömning när arbetsstationen inte används.

- Problemfri funktionalitet
- Ingen eller väldigt enkel kontrollutrustning behövs
- Enkel att installera
- Flexibelt monteringsfäste
- Stor bottenventil

Produkt namn	KSA 70 Spånaskiljare
Installation	Inomhus
Applikation	Granulat, Grus, Spån
Volym stoftbehållare (l)	70
Max Luftflöde (m ³ /h)	600
Vikt (kg)	50



Granulat



Grus





Spån



KSA 70 Spånaskiljare

Beskrivning	Model
KSA 70 Föravskiljare Ø100 mm inlopp/utlopp	40110180

KSA 70 Spånaskiljare

Tillbehör		Artikelnummer
	Pelare 3000	40170460
	Stänkskydd KSA70 sats	40110190
	Control unit KSA 70 when connected to two or more suction points. Voltage 24V AC/DC	40121080

KSA 70 Spånaskiljare

