

ระบบรางไอเสีย 920 ระบบนิวแมติกสำหรับรถยนต์ที่เคลื่อนที่

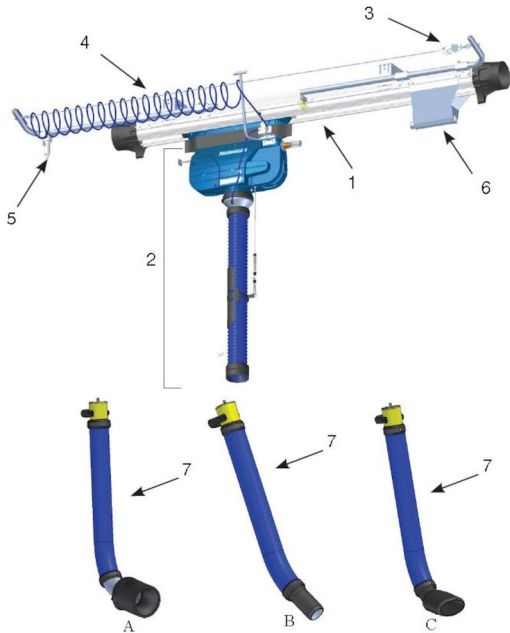

1. Rail 920
2. Trolley and hose incl internal pneumatic hose and disconnection trigger
3. Wire kit
4. Pneumatic hose
5. Compressed Air filter
6. End Stop Complete
7. Nozzle kit

"ระบบนิวแมติกในช่องทาง - PRS









เป็นระบบชุดไอเสียอัตโนมัติซึ่งมีความสามารถสูงแบบครบวงจรรองรับรถยนต์ฉุกเฉินได้ถึง 4 คันต่อหนึ่งช่อง ระบบจะประกอบด้วยหัวดูดที่ต่อขยายด้วยอากาศอัด ซึ่งยึดและประสานหัวดูดไว้รอบท่อไอเสียท้ายรถได้อย่างแน่นหนา PTS มาพร้อมกับทางเลือกของหัวดูดที่มีขนาดแตกต่างกัน เพื่อให้พอดีกับขนาดของท่อไอเสียท้ายรถที่พบบ่อยที่สุด ชุดต่อแบบคววนทำให้ง่ายต่อการเปลี่ยนหัวดูด "

- สำหรับรถที่ขับเคลื่อนหลังหรือขับเคลื่อน
- การต่อประสานอย่างปลอดภัย
- หัวดูดที่เหมาะสมกับยานพาหนะทุกประเภท
- ที่จับสำหรับการหยิบฉวยที่เหมาะสมกับสรีระ

Product name	ระบบรางไอเสีย 920 ระบบนิวแมติกสำหรับรถยนต์ที่เคลื่อนที่
Installation	ในอาคาร



ระบบรางไอเสีย 920 ระบบนิวแมติกสำหรับรถยนต์ที่เคลื่อนที่

รูปภาพ	Description	Diameter, hose (mm)	Hose length (m)	รุ่น
	Pneumatic suction unit 920/1500 with NTP hose	100	5	20913820
	Pneumatic suction unit 920/1500	150	5	20918320
	Wire kit for pneum. spiral hose			20912920
	Pneu. ø 8/6 spiral hose ø 150 length 50 m	160		20912720
	compressed air filter aut. 0.1bar			20375252*
	Circular nozzle kit for exhaust pipe ø 40 -145 mm with NR-CP hose	100	7,5	20867361**
	Internal nozzle kit for exhaust pipe ø 100-150 mm with NR-CP hose	100	1	20867461**
	Oval nozzle kit for exhaust pipe ø 20 -100 mm with NR-CP hose	100	1	20867561**
	Nozzle kit for exhaust pipe ø 50 - 85 mm, Grip length 100 mm, with NR-CP hose	100	1	20869061***
	Nozzle kit for exhaust pipe ø 70 - 125 mm, Grip length 120 mm, with NR-CP hose	100	1	20869161***

*Compressed air filter must be used acc. to DIN ISO 8573-1, class 5/5/4

**Complete with Nozzle, Lower extraction hose, Lower integrated pneumatic air hose and Safety coupler

***Complete Nozzle kit (8) with Nozzle, Lower extraction hose, Lower integrated pneumatic air hose and Safety coupler (male 9b).

ระบบรางไอเสีย 920 ระบบนิวแมติกสำหรับรถยนต์ที่เคลื่อนที่

อุปกรณ์เสริม		หมายเลขชิ้นส่วน
	Exhaust rail 920 L= 5.0 m (17')	20916120*
	Exhaust rail 920 L= 7.5 m (25')	20916220*
	Exhaust rail 920 L= 10.0 m (33')	20916320*
	Exhaust rail 920 L= 12.5 m (41')	20916420*
	Exhaust rail 920 L= 15.0 m (50')	20916520*
	Exhaust rail 920 L= 17.5 m (57')	20916620*
	Exhaust rail 920 L= 20.0 m (66')	20916720*
	Exhaust rail 920 L= 22.5 m (74')	20916820*
	Exhaust rail 920 L= 25.0 m (82')	20916920*
	Exhaust rail 920 L= 27.5 m (90')	20917020*
	Exhaust rail 920 L= 30.0 m (99')	20917120*
	Exhaust rail 920 L= 32,5 m (106')	20918220*
	Exhaust rail 920 L= 35.0 m (115')	20917220*
	Top outlet Ø200 for 920	20374246
	Radio transmitter vehicle GHz	20376723
	Radio Receiver GHz	20376724
	Handheld radio transmitter GHz	20376725
	Trolley return unit 920/1500	20801144

*Complete with suspension parts, joint connectors, rubber seals, end covers and end stops.

ระบบรางไอเสีย 920 ระบบนิวเมติกสำหรับรถยนต์ที่เคลื่อนที่

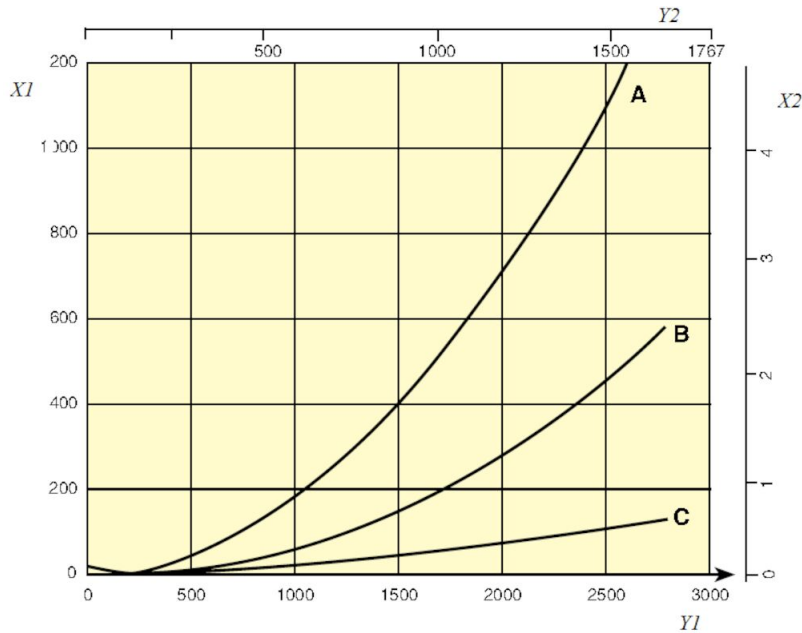

Pressure drop 920 Rail

X1= Pressure, Pa

Y1 = Air flow, m3/h

X2 = Pressure, in. w.g.

Y2 = Airflow, CFM

A= Top connection, Ø200 mm

B= Side connection, Ø160 mm

C= Rail 920, per metre (Pa/m)

Airflow recommendations:

Car: 400 - 600 m³/h (235 - 350 cfm)

Truck/Bus: 1000 - 1200 m³/h (590 - 700 cfm)

ระบบรางไอเสีย 920 ระบบนิวแมติกสำหรับรถยนต์ที่เคลื่อนที่

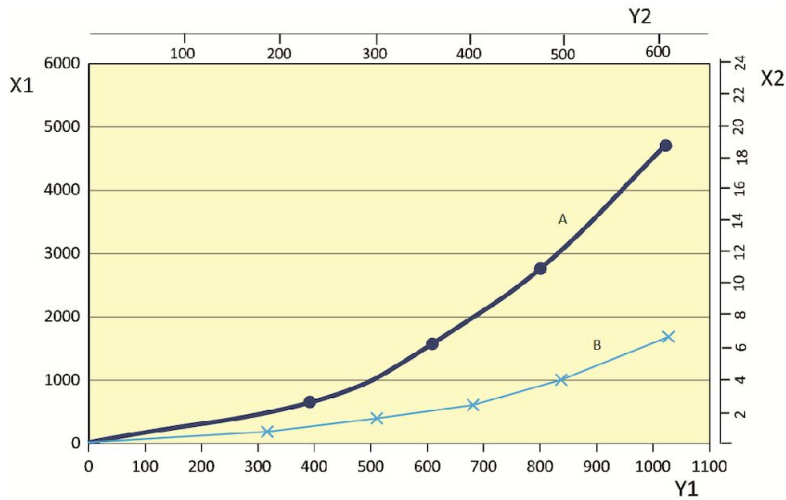

A = Hose Ø100 mm
B = Hose Ø150 mm

X1 = Pressure, Pa
Y1 = Pressure drop, m³/h
X2 = Pressure, in. w.c.
Y2 = Airflow, CFM