

## Bębnowy odciąg spalin 865 - z mechanizmem sprężynowym

### Bębnowy odciąg spalin z mechanizmem sprężynowym



Dla wszystkich typów warsztatów samochodowych i podobnych miejsc, w których wąż może być ustawiony w pozycji wiszącej na pewnej wysokości. Chroniony patentem napęd sprężynowy ułatwia obsługę zwijacza. Odciąg spalin jest dostępny z automatyczną przepustnicą lub bez. Wbudowana automatyczna przepustnica oszczędza energię i redukuje poziom hałasu. W opcji dostępny jest system sterowania zwijaniem, zapewniający większe bezpieczeństwo i efektywność. Dwa oddzielne wsporniki sprawiają, że montaż bębna jest prosty i bezpieczny. Wsporniki są mocowane do ściany lub sufitu, zanim lekki bęben będzie zawieszony bezpośrednio na wspornikach. Możliwe jest montowanie wentylatora bezpośrednio na bębnie.

- Prosta, zrównoważona eksploatacja
- Szybka i prosta instalacja obniżająca koszty
- Automatyczny start/stop wentylatora dla oszczędności energii
- Prosta regulacja udźwigu
- Kompaktowa, nowoczesna konstrukcja



Nazwa produktu	Bębnowy odciąg spalin 865 - z mechanizmem sprężynowym
Corrosion resistance	Standard
Electric/Spring driven	Sprężyna



# Bębnowy odciąg spalin 865 - z mechanizmem sprężynowym

Zdjęcie	Rodzaj węza <sup>1</sup>	Dostarczany z węzem	Kolor	Rodzaj zabudowy	Średnica, węz (mm)	Długość węza (m)	Waga (kg)	Maks. długość węza	Model
	NTP	Tak	Niebieski	szeroki	125	7,5	41-49	10	20801765*
	NTP	Tak	Niebieski	krótki	75	5	41-49	7,5	20800865*
	NR-CP	Tak	Niebieski	krótki	75	5	41-49	7,5	20801465
		Nie	Niebieski	krótki	75		23	7,5	20800965
	NTP	Tak	Niebieski	krótki	100	5	31-38	7,5	20810265*
	NR-CP	Tak	Niebieski	krótki	100	5	41-49	7,5	20800665
	NTP	Tak	Niebieski	szeroki	100	7,5	41-49	10	20810365*
	NR-CP	Tak	Niebieski	krótki	100	7,5	41-49	7,5	20805365**
	NTP	Tak	Niebieski	szeroki	100	10	41-49	10	20811265*
	NR-CP	Tak	Niebieski	szeroki	100	10	41-49	10	20801965
		Nie	Niebieski	krótki	100		23	7,5	20800765
		Nie	Niebieski	szeroki	100		31	10	20800365
	NTP	Tak	Niebieski	krótki	125	5	41-49	5	20800465*
	NR-CP	Tak	Niebieski	krótki	125	5	41-49	5	20801165
	NR-CP	Tak	Niebieski	szeroki	125	7,5	41-49	10	20802065

## Bębnowy odciąg spalin 865 - z mechanizmem sprężynowym

Zdjęcie	Rodzaj węża <sup>1</sup>	Dostarczany z węzłem	Kolor	Rodzaj zabudowy	Średnica, wąż (mm)	Długość węża (m)	Waga (kg)	Maks. długość węża	Model
	NR-CP	Tak	Niebieski	szeroki	125	10	41-49	10	20802165
		Nie	Niebieski	szeroki	125		31	10	20800165
	NR-CP	Tak	Niebieski	krótki	150	5	41-49	5	20801065
	NR-CP	Tak	Niebieski	szeroki	150	7,5	41-49	10	20802265**
	NR-CP	Tak	Niebieski	szeroki	150	10	41-49	10	20802365**
		Nie	Niebieski	szeroki	150		31	10	20804265
		Nie	Niebieski	krótki	150		23	5	20804165
		Nie	Niebieski	szeroki	200		31	7	20809065*
		Nie	Grey	krótki	100		23	7,5	20809365
	NR-CP		Grey	szeroki	150	10	31-38		20810465
	NR-CP	Tak	Grey	krótki	100	7,5	41-49		20811365
	NFC-3	Tak	Grey	szeroki	150	7,5			20811765

\*Without damper

\*\*Reinforced spring

<sup>1</sup> See table below

Rodzaj węża	Specyfikacja	Zakres temperatury, °C	Zakucie końcówki węża, wąż podawczy	Zakucie końcówki węża, wąż doprowadzający	Przyłącze węża na bębnie, wąż podawczy	Przyłącze węża na bębnie, wąż doprowadzający
NTP		up to 150				

# Bębnowy odciąg spalin 865 - z mechanizmem sprężynowym

NRCP	Tkanina poliestrowa, pokryta tworzywem typu EPDM/PP. Spirala - poliestr. Maks. promień gięcia 225 mm (w środku).	-40 to +150 Deg. C (Inttermittent +170 Deg. C)				
NFC3	Odporny na wysokie temperatury materiał typu kevlar. Spirala - stal ocynkowana.	-60 to +300 Deg. C (Inttermittent +350 Deg. C)				

# Bębnowy odciąg spalin 865 - z mechanizmem sprężynowym

	Aksesoria	Nr części
	Kit 865 controlled retraction	20373880
	Wózek do bębna 865 dla szyny ALU	20948610
	Przełącznik zał/wył do bębna	20373557
	Wspornik do wentylatora	20373556
	Transformator 230/250 V do 24 V, 75 V~.	10361560
	Transformator 230/250 V do 24 V, 25 VA	10363189
	Rebuilding kit for dbl. springs	20374111
	Nozzle 150 exhaust aluminium EX	20870361
	Nozzle exhaust rubber for hose EX	20870261

## Bębnowy odciąg spalin 865 - z mechanizmem sprężynowym

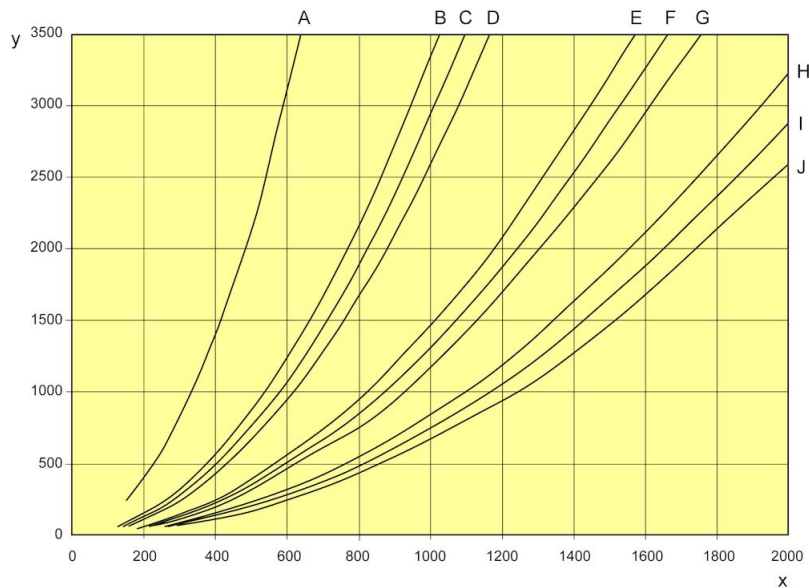

A. 75 mm (3"), 5 m (16'), B. 100 mm (4"), 10 m (33'), C. 100 mm (4"), 7.5 m (25'), D. 100 mm (4"), 5 m (16'), E. 125 mm (5"), 10 m (33'), F. 125 mm (5"), 7.5 m (25'), G. 125 mm (5"), 5 m (16'), H. 150 mm (6"), 10 m (33'), I. 150 mm (6"), 7.5 m (25'), J. 150 mm (6"), 5 m (16')

W przypadku systemów odciągu spalin w warsztatach samochodowych, gdzie silniki pracują bez obciążenia i przy niskich obrotach, mogą być zastosowane następujące wydajności: samochody osobowe = 400 m<sup>3</sup>/h (110 l/s; 250 cfm); samochody ciężarowe = 1000 m<sup>3</sup>/h (280 l/s; 600 cfm) (spadek ciśnienia na bębnie, gdy większość węża jest rozwinięta)

X = m<sup>3</sup>/h  
Y = Pa

## Bębnowy odciąg spalin 865 - z mechanizmem sprężynowym

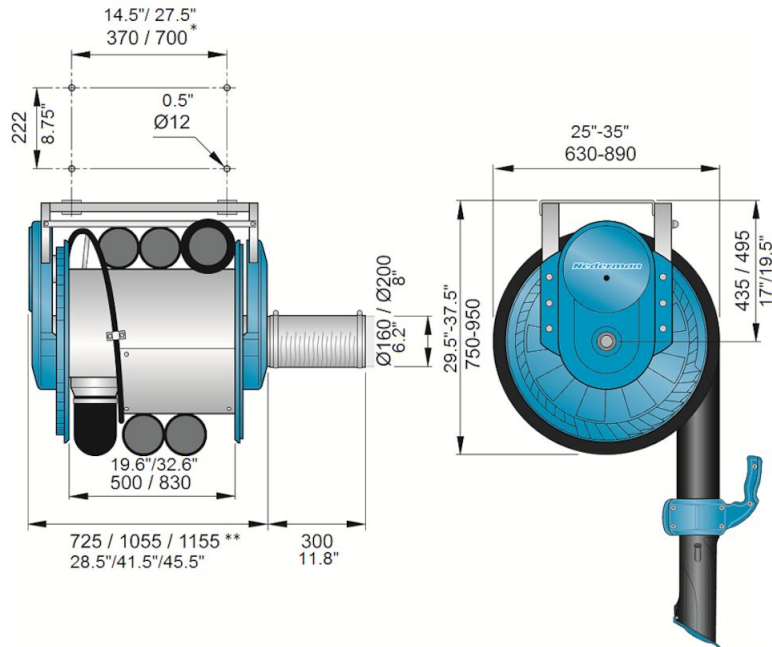

\*) wąski bęben / szeroki bęben

\*\*\*) wąski bęben / szeroki bęben 100 - 150mm/ szeroki bęben 200mm