

Катушка для удаления выхлопных газов 865 - на пружине

Катушка шланговая на возвратной пружине для удаления выхлопных газов



Для автомастерских всех видов, где шланги подвешиваются на удобной высоте. Запатентованный пружинный привод обеспечивает очень простое обращение с катушкой. Катушка поставляется со встроенной автоматической воздушной заслонкой или без нее. Автоматическая заслонка обеспечивает экономию энергии и снижает уровень шума.

Дополнительно возможна установка устройства управления обратным ходом для повышения безопасности и эффективности. Два независимых кронштейна для крепления катушки делают ее монтаж простым и безопасным. Кронштейны сначала закрепляются на стене или потолке, а затем катушка поднимается и просто устанавливается на этих кронштейнах. Существует возможность установки вентилятора на катушке.

- Легкое, сбалансированное управление
- Быстрая и легкая установка снижает затраты на эксплуатацию
- Автоматический старт, стоп вентилятора для экономии энергии
- Легко настроить подъемную силу
- Compact, modern design



Наименование товара	Катушка для удаления выхлопных газов 865 - на пружине
Electric/Spring driven	Пружина



Катушка для удаления выхлопных газов 865 - на пружине

[image]	Тип шланга ¹	Поставляется со шлангом	Цвет	Тип корпуса	Диаметр, шланг (мм)	Длина шланга (м)	Вес (кг)	Макс. длина шланга	[model]
	NTP	С	Blue	широкий корпус	125	7,5	41-49	10	20801765*
	NTP	С	Blue	узкий корпус	75	5	41-49	7,5	20800865*
	NR-CP	С	Blue	узкий корпус	75	5	41-49	7,5	20801465
	Без	Без	Blue	узкий корпус	75		23	7,5	20800965
	NTP	С	Blue	узкий корпус	100	5	31-38	7,5	20810265*
	NR-CP	С	Blue	узкий корпус	100	5	41-49	7,5	20800665
	NTP	С	Blue	широкий корпус	100	7,5	41-49	10	20810365*
	NR-CP	С	Blue	узкий корпус	100	7,5	41-49	7,5	20805365**
	NTP	С	Blue	широкий корпус	100	10	41-49	10	20811265*
	NR-CP	С	Blue	широкий корпус	100	10	41-49	10	20801965
	Без	Без	Blue	узкий корпус	100		23	7,5	20800765
	Без	Без	Blue	широкий корпус	100		31	10	20800365
	NTP	С	Blue	узкий корпус	125	5	41-49	5	20800465*
	NR-CP	С	Blue	узкий корпус	125	5	41-49	5	20801165
	NR-CP	С	Blue	широкий корпус	125	7,5	41-49	10	20802065

Катушка для удаления выхлопных газов 865 - на пружине

[image]	Тип шланга ¹	Поставляется со шлангом	Цвет	Тип корпуса	Диаметр, шланг (мм)	Длина шланга (м)	Вес (кг)	Макс. длина шланга	[model]
	NR-CP	С	Blue	широкий корпус	125	10	41-49	10	20802165
	Без	Без	Blue	широкий корпус	125		31	10	20800165
	NR-CP	С	Blue	узкий корпус	150	5	41-49	5	20801065
	NR-CP	С	Blue	широкий корпус	150	7,5	41-49	10	20802265**
	NR-CP	С	Blue	широкий корпус	150	10	41-49	10	20802365**
	Без	Без	Blue	широкий корпус	150		31	10	20804265
	Без	Без	Blue	узкий корпус	150		23	5	20804165
	Без	Без	Blue	широкий корпус	200		31	7	20809065*
	Без	Без	Grey	узкий корпус	100		23	7,5	20809365
	NR-CP		Grey	широкий корпус	150	10	31-38		20810465
	NR-CP	С	Grey	узкий корпус	100	7,5	41-49		20811365

*Without damper

**Reinforced spring







¹ See table below

Тип шланга	Спецификация	Температурный диапазон, °C	Фитинг на свободном конце шланга, раздаточный шланг	Фитинг на свободном конце шланга, соединительный шланг	Подключение шланга к катушке, раздаточный шланг	Подключение шланга к катушке, соединительный шланг
NTP	Термопластичная полиэфирная ткань, покрытая EPDM / PP. Радиус изгиба 244 мм.	up to 150				

Катушка для удаления выхлопных газов 865 - на пружине

NRCP	Полиэфирный материал с этилен-пропилен монодиен/полипропилен новым покрытием. Спираль из полиэфира с этилен-пропилен монодиеновой оболочкой. Максимальный радиусгиба 225 мм (внутренний)	-40 to +150 Deg. C (Intermittent +170 Deg. C)				
------	--	---	--	--	--	--

Катушка для удаления выхлопных газов 865 - на пружине

	[accessory]	[partno]
	865 Набор контроля ретракции	20373880
	Extraction trolley Reel on rail	20948610
	Выключатель	20373557
	Direct mount Stand for fan on 865 Hose Reel	20373556
	Трансформатор 230/250 В до 24 В. 75 ВА.	10361560
	Transformer 230/250V to 24V, 25 VA	10363189
	Комплект для восстановления двойных пружин	20374111

Катушка для удаления выхлопных газов 865 - на пружине

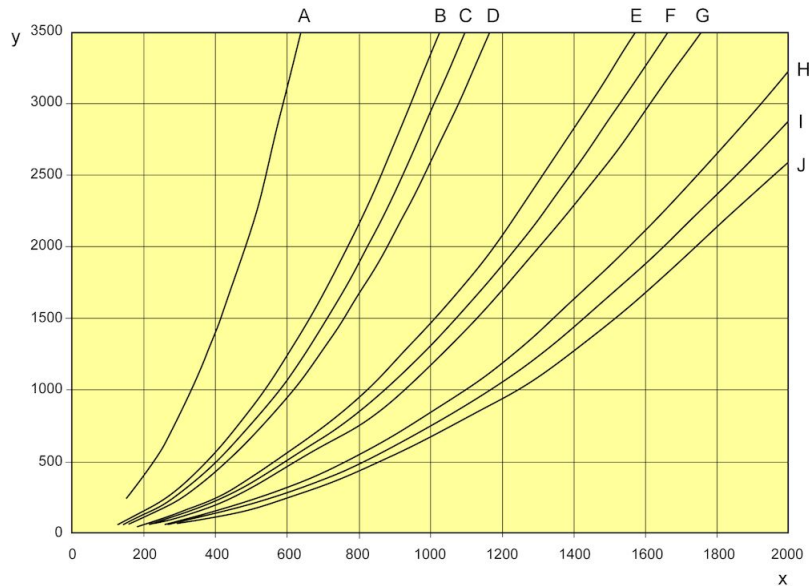

A. 75 мм (3 дюйма), 5 м (16'), B. 100 мм (4 дюйма), 10 м (33'), C. 100 мм (4 дюйма), 7,5 м (25'), D. 100 мм (4 дюйма), 5 м (16'), E. 125 мм (5"), 10 м (33'), F. 125 мм (5"), 7,5 м (25'), G. 125 (5 дюймов), 5 м (16'), H. 150 мм (6"), 10 м (33'), I. 150 мм (6 дюймов), 7,5 м (25'), 6"), 5 м (16')

Для систем вытяжной вытяжки в автосервисах, где двигатели работают без нагрузки и с малыми оборотами, в качестве руководства могут использоваться следующие воздушные потоки: Автомобили = 400 м³ / ч (110 л / с; 250 куб. Футов) Грузовики = 1000 м³ / ч (280 л / с, 600 куб. Футов) (перепад давления над катушкой, когда большая часть шланга разматывается)

X = м³/ч
Y = Pa

Катушка для удаления выхлопных газов 865 - на пружине

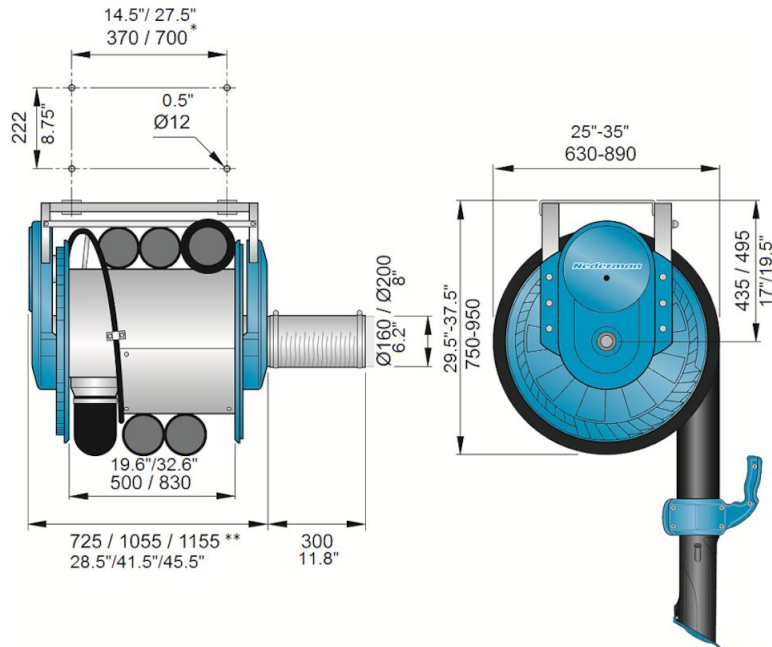

*) короткий барабан / широкий барабан

***) короткий барабан / широкий барабан 100 - 150 мм / широкий барабан 200 мм