

## ท่อม้วนดูดไอเสีย 865 แบบ ลานสปริง

ม้วนท่อม้วนดูดไอเสียที่ขับเคลื่อนด้วยสปริงกด



อุปกรณ์สำหรับอุโมงค์มรยยนต์ทุกประเภท ฯลฯ

โดยที่ท่อม้วนดูดไอเสียสามารถแขวนในที่สูงได้

สปริงที่มีการออกแบบพิเศษและได้รับการจดสิทธิบัตรทำให้สามารถม้วนท่อม้วนดูดไอเสียได้อย่างสะดวก

ตัวม้วนท่อม้วนดูดไอเสียสามารถเลือกได้ทั้งแบบที่มีชุดแผ่นปรับลมอัตโนมัติ (Automatic damper) หรือไม่มีก็ได้ ตัวที่ประกอบด้วยชุดแผ่นปรับลมอัตโนมัติ (ได้รับการจดสิทธิบัตร)

นั้นทำให้ประหยัดพลังงานและลดระดับเสียงรบกวนลงได้

การควบคุมการหดตัวของท่อม้วนดูดไอเสียเพิ่มความปลอดภัยและเพิ่มประสิทธิภาพการทำงาน

อุปกรณ์สำหรับแขวนยึดแยกเป็นสองข้างทำให้ง่ายและปลอดภัยต่อการติดตั้ง

อุปกรณ์สำหรับแขวนจะถูกยึดบนผนังหรือบนเพดานก่อนหลังจากนั้นจะยกตัวม้วนท่อม้วนดูดไอเสียไปติดตั้งเข้าไปติดตั้งภายใน

นอกจากนี้ยังสามารถติดตั้งพัดลมบนตัวม้วนท่อม้วนดูดไอเสียโดยตรงได้เลย

- ใช้งานง่าย มีความสมดุลต่อการใช้งาน
- รวดเร็ว&ง่ายต่อการติดตั้ง ประหยัดต้นทุน
- พัดลมอัตโนมัติสำหรับการประหยัดพลังงาน
- การปรับตั้งค่าการยกทำได้ง่าย
- ขนาดกระทัดรัด ทันสมัย



Product name	ท่อม้วนดูดไอเสีย 865 แบบ ลานสปริง
Electric/Spring driven	สปริง



# ท่อฆ่าวนดูดไอเสีย 865 แบบ ลานสปริง

รูปภาพ	Type of hose *	Delivered with hose	Colour	Body type	Diameter, hose (mm)	Hose length (m)	Weight (kg)	Max hose length	รุ่น
	NTP	มี	Blue	กว้าง	125	7,5	41-49	10	20801765*
	NTP	มี	Blue	สั้น	75	5	41-49	7,5	20800865*
	NR-CP	มี	Blue	สั้น	75	5	41-49	7,5	20801465
	-	ไม่มี	Blue	สั้น	75		23	7,5	20800965
	NTP	มี	Blue	สั้น	100	5	31-38	7,5	20810265*
	NR-CP	มี	Blue	สั้น	100	5	41-49	7,5	20800665
	NTP	มี	Blue	กว้าง	100	7,5	41-49	10	20810365*
	NR-CP	มี	Blue	สั้น	100	7,5	41-49	7,5	20805365**
	NTP	มี	Blue	กว้าง	100	10	41-49	10	20811265*
	NR-CP	มี	Blue	กว้าง	100	10	41-49	10	20801965
	-	ไม่มี	Blue	สั้น	100		23	7,5	20800765
	-	ไม่มี	Blue	กว้าง	100		31	10	20800365
	NTP	มี	Blue	สั้น	125	5	41-49	5	20800465*
	NR-CP	มี	Blue	สั้น	125	5	41-49	5	20801165
	NR-CP	มี	Blue	กว้าง	125	7,5	41-49	10	20802065

## ท่อม้วนดูดไอเสีย 865 แบบ ลานสปริง

รูปภาพ	Type of hose <sup>1</sup>	Delivered with hose	Colour	Body type	Diameter, hose (mm)	Hose length (m)	Weight (kg)	Max hose length	รุ่น
	NR-CP	มี	Blue	กว้าง	125	10	41-49	10	20802165
	-	ไม่มี	Blue	กว้าง	125		31	10	20800165
	NR-CP	มี	Blue	สั้น	150	5	41-49	5	20801065
	NR-CP	มี	Blue	กว้าง	150	7,5	41-49	10	20802265**
	NR-CP	มี	Blue	กว้าง	150	10	41-49	10	20802365**
	-	ไม่มี	Blue	กว้าง	150		31	10	20804265
	-	ไม่มี	Blue	สั้น	150		23	5	20804165
	-	ไม่มี	Blue	กว้าง	200		31	7	20809065*
	-	ไม่มี	Grey	สั้น	100		23	7,5	20809365
	NR-CP		Grey	กว้าง	150	10	31-38		20810465
	NR-CP	มี	Grey	สั้น	100	7,5	41-49		20811365







\*Without damper

\*\*Reinforced spring

<sup>1</sup> See table below

Hose type	Specification	Temperature range, °C	Hose fittings in free hose end, distribution hose	Hose fitting on free hose end, inlet hose	Hose connection on reel, distribution hose	Hose connection on reel, inlet hose
NTP		up to 150				
NRCP	ผ้าโพสเทออร์, EPDM / PP เคลือบ Helix ในโพสเทออร์ที่มีฝาครอบ EPDM แม็กซีคัมการัดดี 225mm (ภายใน)	-40 to +150 Deg. C (Intermittent +170 Deg. C)				

# ท่อม้วนดูดไอเสีย 865 แบบ ลานสปริง

	อุปกรณ์เสริม	หมายเลขชิ้นส่วน
	865 Controlled retraction kit	20373880
	Extraction trolley Reel on rail	20948610
	On-off switch	20373557
	Direct mount Stand for fan on 865 Hose Reel	20373556
	Transformer 230/250 V to 24 V. 75 VA.	10361560
	Transformer 230/250V to 24V, 25 VA	10363189
	Rebuilding kit for double springs	20374111

## ท่อมาตรฐานไอเสีย 865 แบบ ลานสปริง

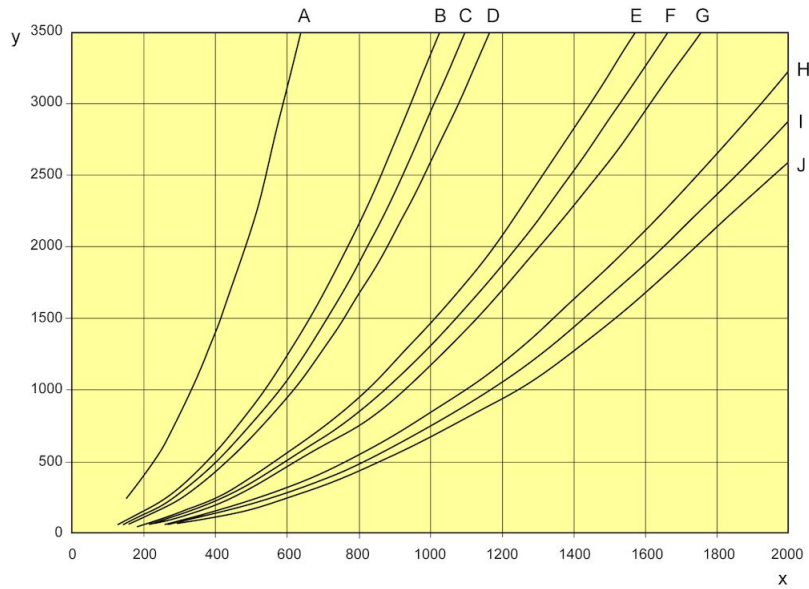

A. 75 mm (3"), 5 m (16'), B. 100 mm (4"), 10 m (33'), C. 100 mm (4"), 7.5 m (25'), D. 100 mm (4"), 5 m (16'), E. 125 mm (5"), 10 m (33'), F. 125 mm (5"), 7.5 m (25'), G. 125 mm (5"), 5 m (16'), H. 150 mm (6"), 10 m (33'), I. 150 mm (6"), 7.5 m (25'), J. 150 mm (6"), 5 m (16')

For exhaust extraction systems in vehicle repair shops where engines are running without load and with low rpm's, the following air flows can be used as guidelines: Cars = 400 m<sup>3</sup>/h (110 l/s; 250 cfm) Trucks = 1000 m<sup>3</sup>/h (280 l/s; 600 cfm) (pressure drop over reel when most of the hose is uncoiled)

X = m<sup>3</sup>/h

Y = Pressure drop, (Pa)

## ท่อฆ่าวนดูดไอเสีย 865 แบบ ลานสปริง

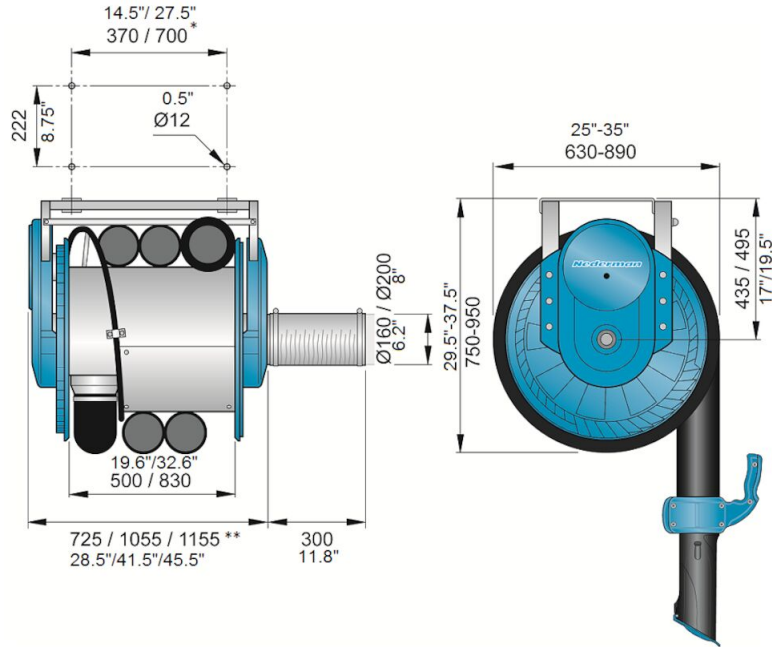

\*) short drum / wide drum

\*\*\*) short drum / wide drum 100 - 150mm/ wide drum 200mm