

เครื่องดูดฝุ่นและควั่นเชื่อมแบบเคลื่อนย้ายได้ รุ่น FilterBox 10A

ระบบทำความสะอาดไส้กรองอัตโนมัติสำหรับการใช้งานดูดฝุ่น/ควั่นระดับกลาง

เครื่องดูดฝุ่นและควันเชื่อมแบบเคลื่อนย้ายได้ รุ่น FilterBox 10A



เครื่องดูดควันเชื่อมและฝุ่นแบบเคลื่อนย้ายได้ (FilterBox 10A) ติดตั้งพร้อมพัดลมรุ่น N24 เพื่อเพิ่มประสิทธิภาพของกำลังลมได้สูงสุด 1 000 ลูกบาศก์เมตรต่อชั่วโมง (600 CFM) พร้อมอุปกรณ์ลดเสียงรบกวน (silencer) เพื่อลดเสียงจากพัดลมและเสียงของอากาศที่ถูกระบายออก ระบบควบคุมตัวกรองชั้นสูงมาพร้อมฟังก์ชันการทำความสะอาดแบบอัตโนมัติ จะเริ่มทำงานทันทีเมื่อปริมาณอากาศอยู่ในระดับต่ำ ระบบทำความสะอาดจะแตกต่างกันไปในแต่ละรุ่นของเครื่องดูด หากเป็นฝุ่น/ควันทั่วไป การทำความสะอาดจะเป็นแบบอากาศสกล หากเป็นฝุ่น/ควันจากงานเชื่อม ระบบการทำความสะอาดจะเป็นแบบการบีบอัดอากาศ เครื่องดูดควันเชื่อมและฝุ่นแบบเคลื่อนย้ายได้ (FilterBox Hygiene 10A) สามารถเคลื่อนย้ายได้ด้วยระบบล้อหรือติดตั้งกับพื้น ใต้ อุปกรณ์เสริม ตัวกรอง HEPA ช่วยให้การกรองฝุ่นควันมีประสิทธิภาพมากยิ่งขึ้น

สำหรับการใช้งานที่เป็นฝุ่น เราใช้กลไกในการทำความสะอาดไส้กรอง สำหรับฝุ่นงานเชื่อม เราใช้ผสมผสานกันระหว่างกลไกและลมอัดจากคอมเพลสเซอร์ในการทำความสะอาดไส้กรอง

สำหรับฝุ่นงานเชื่อม เราจำเป็นต้องใช้ลมอัดจากคอมเพลสเซอร์เพื่อทำความสะอาดไส้กรอง หมายเหตุ! FilterBox ใช้ไม่ได้กับสภาพแวดล้อมที่มีฝุ่นหรือก๊าซติดไฟ และไม่สามารถกรองฝุ่นหรือก๊าซที่ติดไฟได้

- ใช้งานง่ายและโดดเด่นเรื่องการทำความสะอาดด้วยวิธีการใช้อากาศสกล และ/ หรือการบีบอัดอากาศเพื่อยืดอายุการใช้งานถุงกรอง
- ระบบ Automatic damper จะช่วยป้องกันการรั่วของฝุ่นในขณะที่เครื่องทำงาน
- สะดวกต่อการเปลี่ยนถุงกรองและทำความสะอาดถังขยะได้อย่างง่ายดาย
- ได้รับการรับรองมาตรฐานด้านประสิทธิภาพการป้องกันฝุ่นจากงานเชื่อม ระดับ W3 (EN 15012-1)
- Filter efficiency M6 (EN779), MERV 11 (ASHRAE 52.2, 2017).

Approved for welding fumes category W3 according to EN 15012-1, third party tested.









Product name	เครื่องดูดฝุ่นและควันเชื่อมแบบเคลื่อนย้ายได้ รุ่น FilterBox 10A
Noise level (dB(A))	66
Protection class	IP 54
Filter efficiency (%)	99
Compressed air requirement	DIN ISO 8573-1, class 5/5/4 (7 bar)
Installation	ในอาคาร
Material	หุ้มด้วยแม่พิมพ์พลาสติก Roto
Dustbin volume (l)	15
Extraction arm diameter (mm)	160
Airflow (m ³ /h)	1000
Filter Area (m ²)	13

เครื่องดูดฝุ่นและควันเชื่อมแบบเคลื่อนย้ายได้ รุ่น FilterBox 10A











Filter type	ไส้กรองแบบดลับ
Number of filter elements	1
Filter material	Polyester PW13
Electric plug	ไม่มี
Filter cleaning method	ใช้เครื่องจักรกล, [CompressedAir]
Note	



เครื่องดูดฝุ่นและควั่นเชื่อมแบบเคลื่อนย้ายได้ รุ่น FilterBox 10A

รูปภาพ	Description	Arm length (m)	Power Voltage (V)	Frequency (Hz)	No of phases	Mounting	Weight (kg)	Power (kW)	Filter Area (m²)	รุ่น
	FilterBox 10 A	3	200	50	3	เคลื่อนที่ได้	102	0,9		12679163
	FilterBox 10 A	3	200	50	3	ติดตั้งกับพื้น	99	0,9		12679263
	เครื่องดูดฝุ่นและควั่นเชื่อมแบบเคลื่อนย้ายได้ รุ่น FilterBox 10 A	3	230	50	3	เคลื่อนที่ได้	102	0,9		12655263
	เครื่องดูดฝุ่นและควั่นเชื่อมแบบเคลื่อนย้ายได้ รุ่น FilterBox 10 A	3	230	50	3	ติดตั้งกับพื้น	99	0,9		12655363
	เครื่องดูดฝุ่นและควั่นเชื่อมแบบเคลื่อนย้ายได้ รุ่น FilterBox 10 A	3	400	50	3	เคลื่อนที่ได้	102	0,9	13	12655463
	เครื่องดูดฝุ่นและควั่นเชื่อมแบบเคลื่อนย้ายได้ รุ่น FilterBox 10 A	3	400	50	3	ติดตั้งกับพื้น	99	0,9		12655563
	เครื่องดูดฝุ่นและควั่นเชื่อมแบบเคลื่อนย้ายได้ รุ่น FilterBox 10 A	3	230	50	1	เคลื่อนที่ได้	102	0,75		12655663
	เครื่องดูดฝุ่นและควั่นเชื่อมแบบเคลื่อนย้ายได้ รุ่น FilterBox 10 A	3	230	50	1	ติดตั้งกับพื้น	99	0,75		12655763
	เครื่องดูดฝุ่นและควั่นเชื่อมแบบเคลื่อนย้ายได้ รุ่น FilterBox 10 A	3	110	50	1	ติดตั้งกับพื้น	99	0,75		12655963
	FilterBox 10 A	3	200	60	3	เคลื่อนที่ได้	102	0,9		12658463
	FilterBox 10 A	3	200	60	3	ติดตั้งกับพื้น	99	0,9		12658563
	เครื่องดูดฝุ่นและควั่นเชื่อมแบบเคลื่อนย้ายได้ รุ่น FilterBox 10 A	Without	400	50	3	ติดตั้งกับพื้น	99	0,9		12685063
	เครื่องดูดฝุ่นและควั่นเชื่อมแบบเคลื่อนย้ายได้ รุ่น FilterBox 10 A	Without	400	50	3	เคลื่อนที่ได้	102	0,9		12686763

เครื่องดูดฝุ่นและควันเชื่อมแบบเคลื่อนย้ายได้ รุ่น FilterBox 10A

	อุปกรณ์เสริม	หมายเลขชิ้นส่วน
	Outlet with duct connection D=200mm	12376749
	Spotlight original, (LED) 24V, 5W	12376616*
	Spark protection for Original/NEX MD-hood	10551335
	LED light/fan switch Original	10376922
	Filter-PW-FB-13	12332672
	Filter-PW HE-FB-15	12371106
	Filter PWA-FB-15	12371412
	HEPA filter H13 10m2 Filterbox	12376615
	Bags for Filterbox dust bin, 10pcs	12376618
	HEPA filter H14 10m2 Filterbox	12376756
	Sensor Clamp	14372199
	Twin Module blue	12376801
	Filter NANO-FB-17	12377251
	Filter PTFE-FB-13	12377252

*Switch for light (no fan start)

เครื่องดูดฝุ่นและควั่นเชื่อมแบบเคลื่อนย้ายได้ รุ่น FilterBox 10A

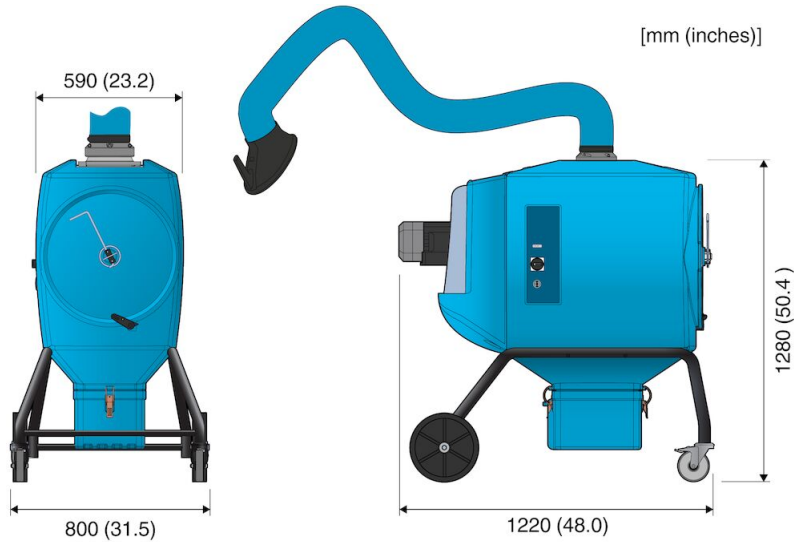

เครื่องดูดฝุ่นแบบเคลื่อนย้าย FilterBox 10A

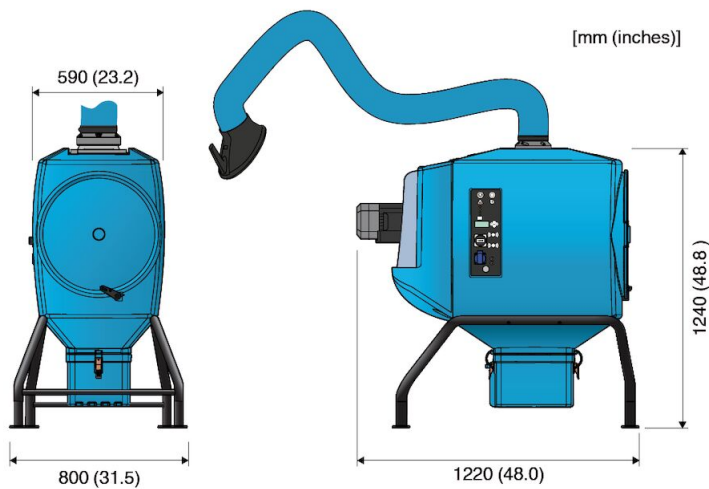

Floor mounted FilterBox 10A

FilterBox 10A Floor