

FilterBox 12M

Unité d'extraction mobile avec décolmatage automatique pour les applications légères à moyennes d'extraction des fumées et des poussières.







Le FilterBox 12M est équipé d'un ventilateur puissant pour un débit maximum de 1200 m³/h. Un silencieux intégré permet de réduire le niveau sonore du ventilateur et de la sortie d'air. La cartouche filtrante est nettoyée manuellement. Une alarme sonore indique la saturation du filtre et un compteur horaire est fourni. Le FilterBox 10M est disponible en version mobile ou en version installation au sol. Une filtration supplémentaire des particules nocives est possible grâce à l'ajout d'un filtre HEPA en option.

- Nettoyage automatique du filtre performant et simple d'utilisation, mécanique et/ou pneumatique pour une longue durée d'utilisation du filtre
- Clapet anti-retour automatique empêchant la poussière de s'échapper pendant le nettoyage
- Remplacement du filtre et vidage du bac à poussières sans dégagement de poussière
- Homologation pour les fumées de soudage, catégorie W3 selon la norme EN 15012-3
- Approved for welding fumes category W3 according to EN 15012-1, third party tested.









Nom du produit	FilterBox 12M
Niveau sonore (dB(A))	74
Classe de protection	IP 54
Efficacité de filtration (%)	99
Exigences relatives à l'air comprimé	DIN ISO 8573-1, classe 5/5/4 (7 bar)
Installation	Intérieur
Matériel	Boîtier en plastique rotomoulé
Volume du seau (l)	15
Diamètre du bras d'extraction (mm)	160
Débit (m ³ /h)	1200
Surface filtrante (m ²)	13
Fréquence (Hz)	50
Nombre de phases	3
Type de filtre	Filtre à cartouche
Nombre d'éléments filtrants	1
Média filtrant	Polyester PW13
Prise électrique	Sans
Filter cleaning method	Mécanique, [CompressedAir]
Puissance (kW)	2,2
Note	
Filter Area (m ²)	



FilterBox 12M

[image]	Nom de la fiche technique	Longueur du bras (m)	Tension (V)	Mounting	Poids (kg)	[model]
	FilterBox 12M	3 (Original)	230	Mobile	115	12660363
	FilterBox 12M	3 (Original)	230	Installation au sol	112	12660463
	FilterBox 12M	3 (Original)	400	Installation au sol	112	12660663
	FilterBox 12M	3 (Original)	400	Mobile	115	12660563
	FilterBox 12M	3 (Original)	200	Mobile	115	12660763
	FilterBox 12M.	Sans	400	Mobile	115	12686963
	FilterBox 12M.	Sans	400	Installation au sol	112	12685163

FilterBox 12M

	[accessory]	[partno]
	Spot d'origine, (LED) 24 V, 5 W	12376616*
	Poignée eQ Filterbox	12376617
	Sortie avec raccord de conduite D=200 mm	12376749
	Pare-étincelle pour hotte d'origine/NEX MD	10551335
	Filter-PW-FB-13	12332672
	Filter-PW HE-FB-15	12371106
	Filter PWA-FB-15	12371412
	HEPA filter H13 10m2 Filterbox	12376615
	HEPA filter H14 10m2 Filterbox	12376756
	Bags for Filterbox dust bin, 10pcs	12376618
	Twin Module blue	12376801
	Filter PTFE-FB-13	12377252

*Interrupteur pour éclairage (pas de démarrage de ventilateur)

FilterBox 12M

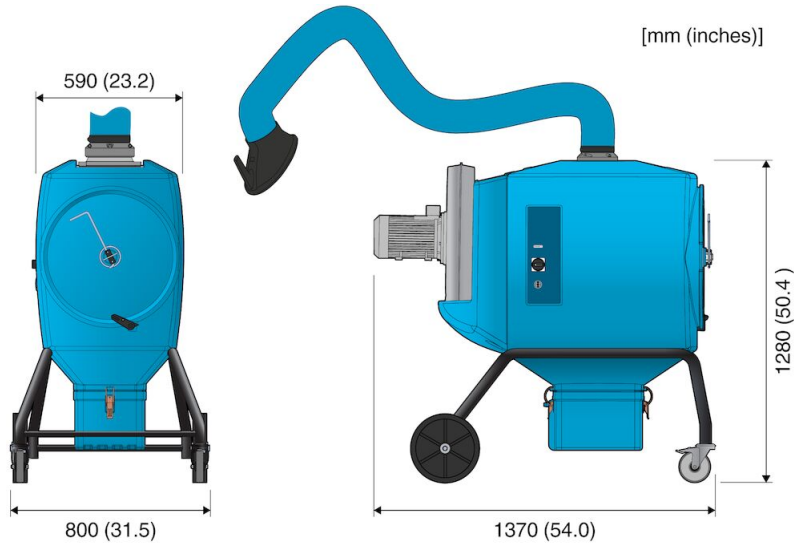

FilterBox 12M. Mobile

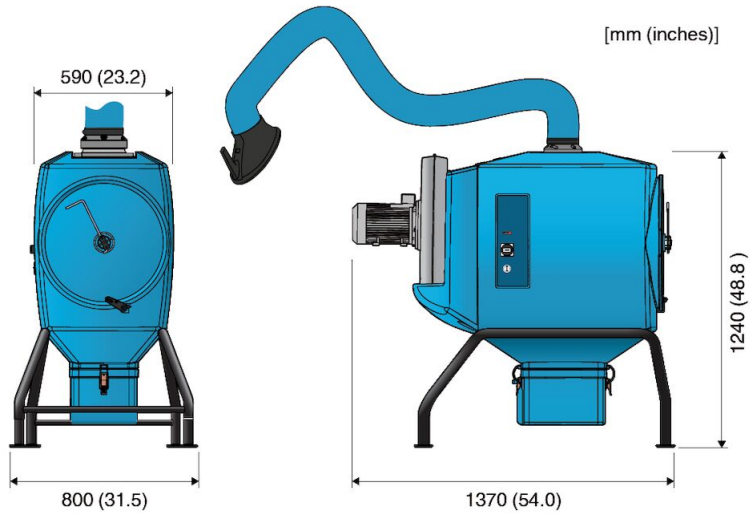

Floor mounted FilterBox 12M