

## FilterBench

Extraction et filtration des poussières fines provenant de matériaux tels que les composites, le plastique, la fibre de verre ou le bois

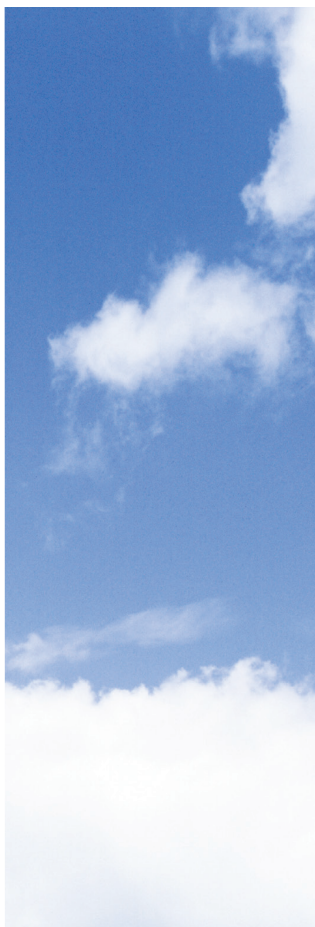
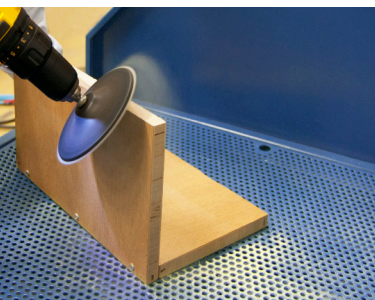

FilterBench Nederman

# FilterBench

## Table aspirante à courant descendant

**Travaillez-vous avec des matériaux composites, du plastique, de la fibre de verre ou du bois ?**

Le FilterBench est utilisé pour l'extraction et la filtration émanant de matériaux tels que les composites, le plastique, la fibre de verre ou le bois, produite par des activités comme le polissage, l'ébarbage, la finition, l'ébavurage, le pesage des ingrédients, etc.

Facile à utiliser et toujours prêt à extraire les poussières.

Le FilterBench est entièrement conforme à la législation d'hygiène et de sécurité HSG258 (contrôle des contaminants aériens au travail).

### Facile à utiliser, déplacer et entretenir

- Préfiltre (G4) et filtre HEPA (H13) inclus de série pour traiter un large éventail d'applications
- Manomètres avec indicateurs de perte de charge pour signifier clairement lorsqu'il est nécessaire de remplacer les filtres
- Commande simple par bouton-poussoir marche/arrêt pour faciliter la compréhension et le fonctionnement du produit
- Bouton de réglage pour optimiser le flux d'air et minimiser la consommation énergétique
- Roues pivotantes avec frein incluses de manière standard pour faciliter et sécuriser le déplacement et le positionnement du produit



Possibilité d'optimiser le débit d'air et de minimiser la consommation énergétique.



Extraction toujours à portée de main.



Le FilterBench est muni de manomètre indiquant clairement lorsqu'il est temps de remplacer les filtres.

**Le FilterBench ne doit pas être utilisé :**

- Dans un environnement présentant un danger d'explosion ou pour la poussière dans les concentrations explosives.
- Pour les processus chauds ou générant des étincelles, par ex. les fumées de soudage, le meulage de matériaux ferreux.

# Le FilterBench est disponible en trois tailles



FilterBench 23



FilterBench 46



FilterBench 69

## Déscriptif détaillé

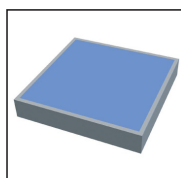

**Préfiltre**  
Filtre plissé G4 pour un pré-filtrage/ filtrage primaire efficace.



**Filtre HEPA H13**  
Pour éliminer les miro particules avec une efficacité allant jusqu'à 99,9 %.

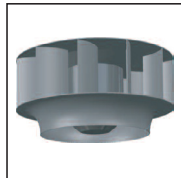

**Ventilateur**  
Ventilateur centrifuge haute puissance à courbe inversée de 500 W (230 V / 50/60 Hz / monophasé).



**Roues**  
Avec pivot et frein.

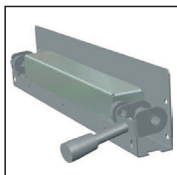

**Blocage du filtre**  
Mécanisme de serrage de filtre à roulement à ressort avec poignées tubulaires pour fixer le/les filtres.



**Indicateur de saturation**  
Jauge de 0-500 Pa (préfiltre) et de 0-1000 Pa (filtre HEPA) avec indicateurs de « filtre saturé ».



**Bouton-poussoir de marche/arrêt**  
Avec voyant de « mise sous tension ».

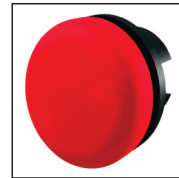

**Voyant d'avertissement**  
Indicateur de défaillance du moteur.



**Inverseur**  
Contrôle de variateur de fréquence pour réguler la vitesse de fonctionnement du ventilateur (situé derrière le panneau électrique).

## Caractéristiques techniques

	FilterBench 23	FilterBench 46	FilterBench 69
Capacité de filtration	99,9 %	99,9 %	99,9 %
Puissance du moteur	500 W	2 × 500 W	3 × 500 W
Débit d'air max. (soufflage à l'air libre)	2 300 m³/h	4 600 m³/h	6 900 m³/h
Niveau sonore	68 dB(A)	68 dB(A)	68 dB(A)
Alimentation	230 V / 50/60 Hz / monophasé	230 V / 50/60 Hz / monophasé	230 V / 50/60 Hz / monophasé
Poids	180 kg	300 kg	450 kg
Finition (couleur)	RAL 5009	RAL 5009	RAL 5009
Prise électrique	GB et EUR (CEE 7/7)	GB et EUR (CEE 7/7)	GB et EUR (CEE 7/7)
Référence	12661145	12661245	12661345
Charge max. sur table	40 kg	80 kg	120 kg

## Dimensions (mm)

**FilterBench 23**

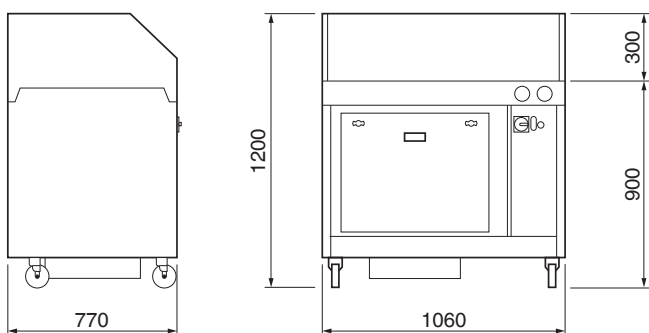

**FilterBench 46**

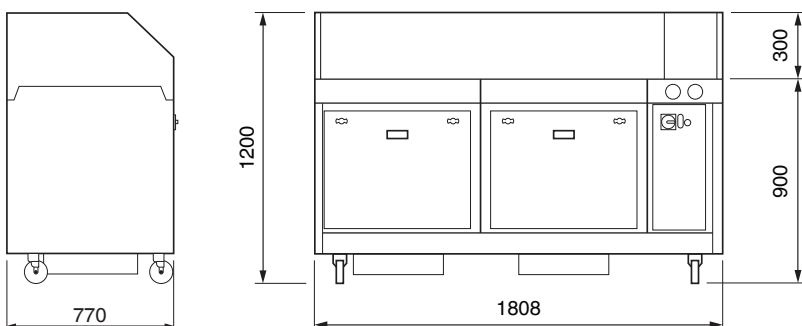

**FilterBench 69**

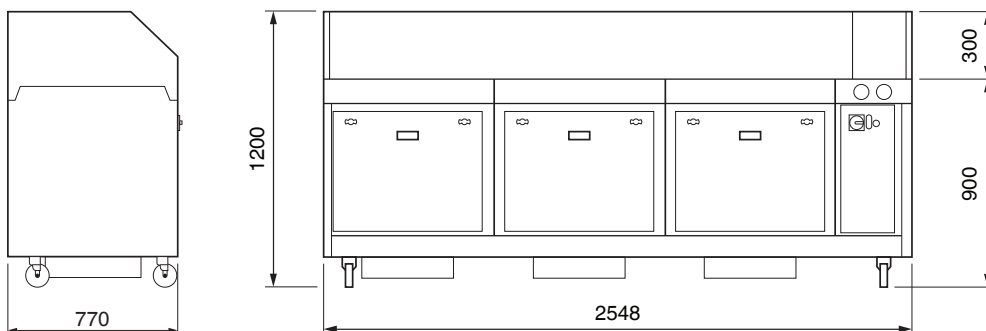

**Nederman**

[www.nederman.com](http://www.nederman.com)

**Sociétés commerciales de Nederman en :** Australie, Autriche, Belgique, Brésil, Canada, Chine, République Tchèque., Danemark, France, Allemagne, Pays-Bas, Hongrie, Inde, Indonésie, Irlande, Malaisie, Mexique, Norvège, Pologne, Portugal, Roumanie, Russie, Slovaquie, Espagne, Suède, Turquie, Royaume-Uni, États-Unis, Thaïlande, Vietnam  
**Distributeurs Nederman en :** Afrique du Sud, Arabie Saoudite, Argentine, Bulgarie, Chili, Croatie, Chypre, Égypte, Émirats Arabes Unis, Estonie, Finlande, Grèce, Hong Kong, Islande, Israël, Italie, Japon, Corée, Lettonie, Lituanie, Nouvelle-Zélande, Philippines, Serbie, Singapour, Slovénie, Suisse, Taiwan